

Bugården – en middelalderbygård i Bergen

En arkeologisk studie av bebyggelsesmønster i Bergen ca. 1150 - 1500



Gitte Vik

Masteroppgave i Arkeologi

Institutt for arkeologi, historie, kultur- og religionsvitenskap

Universitetet i Bergen

Våren 2013

Innholdsfortegnelse

1. Innledning.....	1
1.1 Emne og mål.....	2
1.2 Problemstillinger.....	5
2. Forskningshistorisk bakgrunn.....	7
2.1 Arkeologiske undersøkelser.....	7
2.2 Historisk bakgrunn.....	11
3. Teoretiske og metodiske tilnærminger.....	13
3.1 Teoretiske perspektiver.....	13
3.2 Metodiske tilnærminger	15
3.2.1 Datering.....	16
3.2.2 Romlig organisering.....	17
3.2.3 Representativitet.....	18
3.2.4 Begrepsavklaring.....	19
4. Organisering av gården.....	22
4.1 Periode 2 (1120 -1171).....	23
4.2 Periode 3 (1170-1198).....	24
4.2.1 Fase 3.1.....	24
4.2.2 Fase 3.2.....	24
4.3 Periode 4 (1198- 1248).....	27
4.4 Periode 5 (1248 – 1332).....	30
4.4.1 Fase 5.1.....	30
4.4.2 Fase 5.2.....	34
4.5 Periode 6 (1332 -1413).....	39
4.5.1 Fase 6.1.....	39
4.5.2 Fase 6.2.....	41
4.5.3 Fase 6.3.....	44

4.6 Periode 7 (1413 -1476).....	49
4.7 Samlet oppsummering og vurdering.....	53
4.7.1 Bygningsmønsteret over tid.....	53
4.7.2 Bygningstyper og innredning.....	54
4.7.3 Ferdselsveier og andre områder.....	55
4.7.4 Kaifront.....	56
5 Bruken av bygningene.....	57
5.1 Periode 2 (1120-1171).....	58
5.2 Periode 3 (1171 -1198).....	58
5.3 Periode 4 (1198 – 1248).....	60
5.4 Periode 5 (1248 – 1413).....	62
5.5 Periode 6 (1332-1413).....	64
5.6 Periode 7 (1413 -1476).....	68
5.7 Samlet oppsummering og vurdering.....	71
6 Avslutning.....	74
Summary.....	79
Tabelliste.....	80
Figurliste.....	80
Litteraturliste.....	81

Kapittel 1

Innledning

1.1 Emne og mål

Alt fra middelalderbyen Bergens tidligste tid, ble det bygd i tre i det sentrale byområdet på østsiden av Vågen - Bryggen. Den etter hvert tette trebebyggelsen på Bryggen gjorde at branner ble et konstant faremoment. I 1955 brant fire av de nordligste bygårdene på Bryggen, Gullskogården, Søstergården, Engelgården og Bugården i sør. I alt ble et område på 5700 kvadratmeter gjenstand for arkeologiske undersøkelser.

Emnet for denne oppgaven er en analyse av en av middelalderbygårdene på Bryggen, som ble utgravd i forbindelse med den store Brygge-gravingen som pågikk kontinuerlig mellom 1955 og 1969 og videre sporadisk inn på 1970-tallet. Her har jeg valgt å undersøke området for den sørligste av de brente gårdene, Bugården, som var en av de fire bygårder som ble avdekket. I alt skal det ha stått ca. 30 bygårder langs hele Bryggen i høymiddelalderen (Helle 1982: 246). Ut fra de arkeologiske forekomster, som ble avdekket, vil jeg følge sporene av den gjennom middelalderen for å se hvordan en slik gård utviklet seg over tid. Dette vil dreie seg om et tidsspenn fra ca. 1120 og frem til den siste store brannen i middelalderen i 1476. Hvordan var byggemønsteret her? Endret det seg over tid? Lar det seg gjøre å bestemme funksjonen til de ulike bygningene og hvilke aktiviteter finnes det spor etter?

Bryggen i Bergen var i middelalderen et handelssentrum for både nær og fjernhandel. Bugården var del av dette miljøet. Her har folk av ulike kategorier bodd, arbeidet og levd sine liv i de ulike bygningene gården har rommet. Da er det interessant å se på hvilke spor man finner etter dem, hvilke aktiviteter som har utfoldet seg og hvordan de har bygd og organisert rom i gården. Hvordan endret dette seg over tid? Målet er dermed å komme nærmere både mennesker, omgivelsene og tingene de omgav seg med og arbeidet med.

Etter brannen i 1955 ble det igangsatt arkeologiske utgravninger som skulle vare i tretten år. De første to årene konsentrerte en seg utelukkende om utgraving i Bugården. Da Bugården brant i 1955 fremsto den som en typisk dobbeltgård på Bryggen med to lange husrekker og en felles passasje gjenreist etter en stor bybrann i 1702. Hvordan ville den fremtre i lagene som lå under? Utgravingsfeltet strakk seg fra det middelalderske havneområdet og i retning mot Øvregaten, og når det gjaldt Bugården var det 14,5 til 15 m bredt og 48 m i lengderetning fra topp til bunn. Tykke kulturlag fra 4 til 6,2 m ble avdekket. I 1974 og 1979 ble det foretatt en

ny utgraving i Bugården som følge av byggingen av et nytt hotell i forkant av det opprinnelige feltet. Med denne utvidelsen ble utgravingsfeltet for Bugårdens del, utvidet med 12 m og ble totalt 60 m langt (Herteig 1990: 10-11). Utgravingene avdekket store mengder av materiale i disse lagene i form av bygningsstrukturer og andre konstruksjoner, samt gjenstander eller restene av gjenstander som ble funnet i lagene. Det er dette materialet som vil danne et grunnlag for denne undersøkelsen.

Bugården var, i likhet med mange av bygårdene på Bryggen, en dobbeltgård. En dobbeltgård består av to parallelle rekker av bygninger med passasje mellom til felles buk for beboerne i gården, samt kaifronten foran. Dette var en karakteristisk byggemåte for middelalderbebyggelsen på Bryggen. I arkeologisk sammenheng, forstås gjerne en bygård som sammensatt av flere bygninger innenfor samme tomteareal, som var organisert etter faste prinsipper (Christophersen 1994: 201). Et interessant spørsmål er da om denne bygningsstrukturen i Bugården har ligget fast eller har endret seg over tid, og i tilfelle hvordan.

Materialet jeg skal undersøke, omfatter både bygningsrester og gjenstandsfunn. Samlet kan de si noe om konstruksjon og bygningstopografisk utvikling og aktiviteter i gården over tid. I løpet av utgravingen ble det funnet spor etter sju stratigrafiske brannlag. Det har gitt grunnlag for etableringen av en brannlagskronologi, basert på en sammenstilling av lagene med arkeologisk daterende materiale og skriftlige kilder, som refererer til tidfestede, historisk kjente store bybranner. I Bugården ble det identifisert ca. 90 bygninger fra den første påviste brannen her, datert til 1170/71 og frem til den siste brannen i middelalderen, som er dokumentert og datert til 1476 (Herteig 1990). Jeg har valgt å sette en grense her, selv om utgravingen også kunne følge lagene fram til den siste storbrannen i 1702. Dette gjør det mulig å se på utvikling av byggeskikk og eventuelle endringer av bebyggelsesmønster over flere hundre år, og danner en spennende bakgrunn når jeg skal gå inn i området og studere restene etter bygningene. Det var en interessant periode i byens og Bryggens historie, da byen ekspanderte og ble den største og viktigste byen i landet, med en befolkning på nærmere 10 000 rundt ca. 1300 (Helle 2006: 110). Byen var preget av en stadig ekspanderende utenrikshandel og var en stabil omlastingsplass for varer lokalt, regionalt og internasjonalt. Her bodde folk av ulike nasjonaliteter og etter hvert ble området dominert av tyskere, da hanseatene etablerte et eget kontor på Bryggen ca. 1360 og området ble et rent mannsamfunn.

Det er interessant å undersøke i hvor stor grad man kan identifisere forskjellige bygninger og endringer i byggeskikk etter hvert som byen ekspanderte og hvordan ferdselsårer og tomtegrenser var organisert, og hvordan kaifronten ble stadig rykket lenger ut i Vågen.

Mange gjenstander eller rester av gjenstander som folk har mistet, kastet og kassert som boss, er funnet i Bugården. Dette er ulike gjenstander av bein, lær, tre, keramikk og til dels metall. Det er gjort flere studier i form av artikler, doktoravhandlinger, hovedfags- og masteroppgaver, av grupper av gjenstandsmaterialet fra Bryggen. Disse er viktige for min studie, og er på mange måter en forutsetning for at jeg kan løse spørsmålene jeg har stilt innen rammen av en masteroppgave. De kan bidra til å si noe om hvilken funksjon bygningene har hatt og hvilke mennesker som har holdt til her og hva de har holdt på med.

Handelsvirksomhet må ha vært en viktig funksjon i mange av bygningene, men hvor mennesker også må ha bodd og oppholdt seg. Gjenstandsmateriale som keramikk, glass, kleberkar og andre bruksting, viser spor etter dagliglivet i bygningen.

Tidligere undersøkelser antyder en inndeling av bygårdene der man har skiller mellom bakre og fremre soner i gården. Den delen av gården som var nærmest kaiområdet har vært den handelsrelaterte delen, mens bolig- og oppholdsrom gjerne har vært de bakre rommene. Denne mulige delingen av funksjoner i forhold til bygninger og rom i ulike deler av gården, gjør det interessant å se på hvordan menneskene har tenkt, brukt og i praksis anlagt bygningene.

Bygningene på Bryggen fikk i løpet av middelalderen flere etasjer. Hvordan dette fikk betydning for utviklingen av funksjoner i vertikalplanet, er det vanskeligere å fange inn arkeologisk. Ordet *loft* nevnes i de skriftlige kildene, etterhvert som det blir vanligere å bygge i høyden. Loftene kan ha vært brukt til bolig for tjenestefolk, går det fram av de skriftlige kildene. Man hører også om forskjellige typer *stover*, som kan ha vært felles oppholdsrom (Helle 1982: 213, 216-218). Denne inndelingen av bakre og fremre rom, samt etasjeinndeling med forskjellig bruksområder, er viktig å ha i tankene når jeg skal belyse mine problemstillinger om hvilke funksjoner og aktiviteter som har foregått i Bugården over tid og om hvordan det sosiale livet har artet seg for beboerne. Min analyse dekker et vidt tidsspenn, da det skjedde store endringer i byen, og ikke minst med etablering av Det Hanseatiske kontor rundt 1360. I hvilken grad skjedde det endringer og når?

Bryggen som et internasjonalt handelsområde fra midten av 1100-tallet, preget av internasjonal handel og sjøfart, avspeiles også i byggemønsteret på Bryggen som var i sterk

utvikling på denne tiden. På Bryggen levde nordmenn, engelskmenn, nordsjøtyskere og andre nasjonaliteter side om side, og her bedrev de sin handel. Alt rundt midten av 1200-tallet var det handelsavtaler med engelskmenn på ganske lik linje med hanseatiske handelsmenn fra Lübeck, som ble stadig mer dominerende, og ikke minst når de etablerte seg som de såkalte vintersitterne. Dette var handelsmenn som overvintret i Bergen, i stedet for å avgrense handelen til seilingssesongen på sommerstid. På midten av 1300-tallet kuliminerte det da de etablerte Det Hanseatiske kontor i Bergen, som et av fire internasjonale kontor. Dette var en organisasjon som hadde sin egen arbeidskraft, kapital og jurisdiksjon, og Bryggen ble en totalt mannsdominert koloni. Likevel var bygningene og tomtene fremdeles eid av nordmenn (Helle 1982:120, 173, 374-385, 731). I min undersøkelse er det også interessant å se hvordan dette eventuelt fikk innvirkning på aktiviteter og funksjoner av bygningene.

I en hovedfagsoppgave fra 2000, har Hanne Merete Rosseid Moldung undersøkt en annen av middelalderbygårdene på Bryggen, det såkalte Gullskogård-området, der hun undersøkte fire husrekker som kan ha inngått i flere eldre bygårder. Dette området utgjorde den nordligste av de fire bygårdene som brant. I likhet med meg, undersøkte Moldung også bruken av bygningene i de fire gårdsrekkene, den romlige organiseringen av dem og endringer i byggemønster over tid (Moldung 2000: 1)

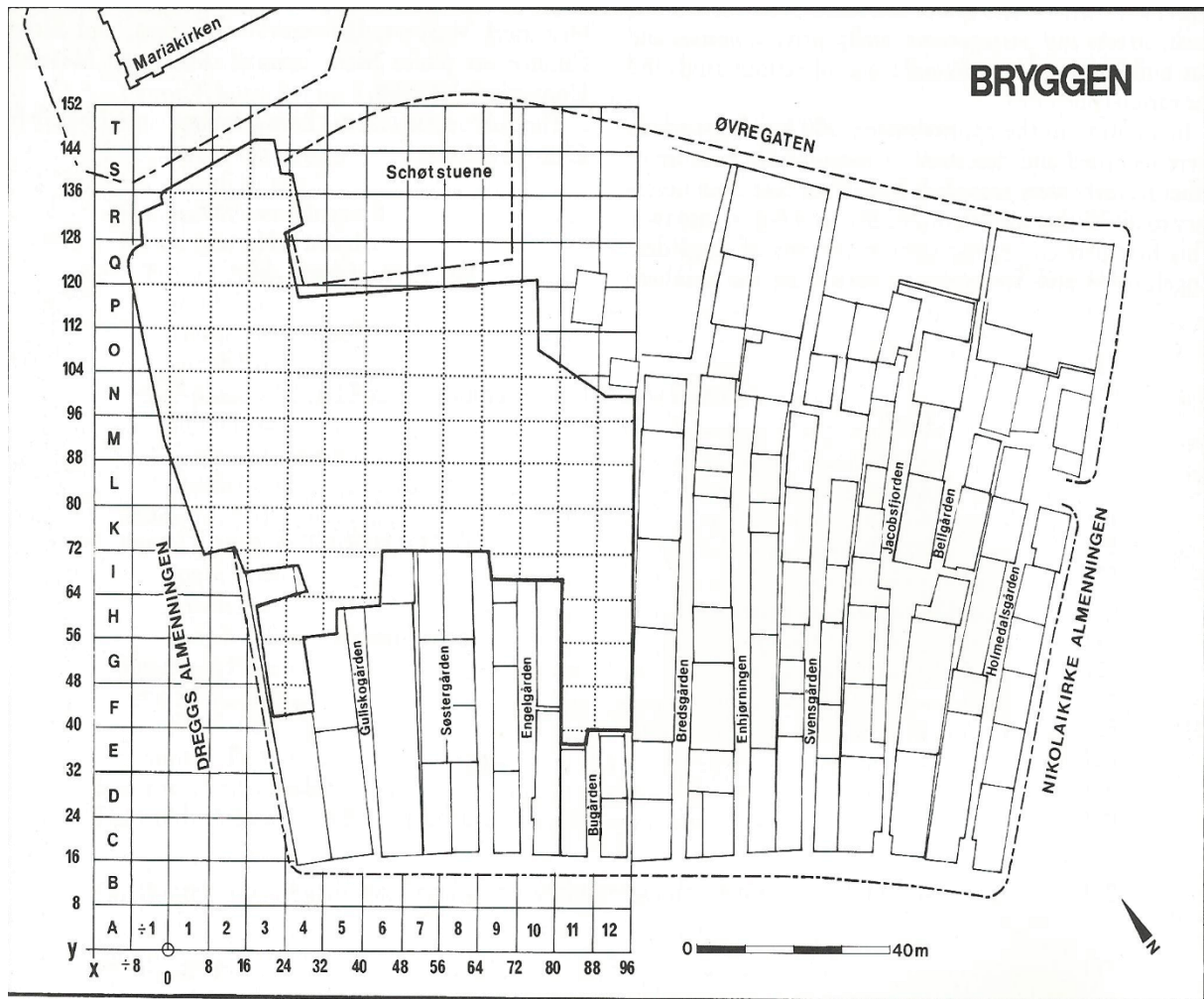

Figur 1.1: Kart over utgravingsområdet og den nordlige delen av Bryggeområdet (Kilde: Herteig 1990)

1.2 Problemstillinger

En målsetting for denne oppgaven er å belyse hvilke funksjoner bygningene i Bugården har hatt i middelalderen, og hvilke aktiviteter som har foregått der over tid. Det er også interessant hvordan byggemønsteret utviklet seg som helhet. På 1200-tallet gikk man i Europa i stor grad bort fra å bygge i tre, og begynte heller å bygge i stein. I Bergen derimot, holdt man på den gamle tradisjonen og fortsatte med å bygge hus i tre. I hvilken grad ble bygningene og organiseringen av gården preget av den økende handelsvirksomheten og internasjonaliseringen?

Da Det Hanseatiske Kontor ble etablert i Bergen, hadde bebyggelsen på Bryggen befestet seg i nærmere 200 år. Det er da interessant å se om overgangen fra norsk til tysk område har hatt innvirkning på bygningene og organiseringen av dem, spesielt med tanke på at grunneierne fremdeles var lokale.

Et annet element som jeg ønsker å studere nærmere, er hvordan det sosiale livet lar seg avspeile i det arkeologiske materialet. Gjenstandsmaterialet er en viktig informasjonskilde her. I hvilken grad finnes der spor etter kvinner og barn, og hvor lenge varte det?

Tidligere studier som er gjort av bygninger og bygningsmiljø, og ikke minst av ulike gjenstander blir viktige å bygge videre på for å si noe om utvikling av byggemønster og aktiviteter.

I sum blir problemstillingene som følger:

- Hvilke funksjoner har bygningene i Bugården hatt?
- Hvilke aktiviteter har foregått i bygningene?
- Hvordan har utviklingen av byggemønster vært i Bugården?
- Hvordan har det sosiale livet i bygården artet seg for beboerne?
- I hvilken grad har overgangen fra norsk til tysk område hatt innvirkning på bygningenes funksjon?

Studier som er gjort av bygningsmiljø og gjenstandsmateriale fra Bryggen er aktuelle når jeg skal belyse disse problemstillingene.

Kapittel 2

Forskningshistorisk bakgrunn

2.1 Arkeologiske undersøkelser

Da Bryggen brant i 1955, ble det som nevnt foretatt omfattende arkeologiske undersøkelser av området. Brygge-utgravingene mellom 1955-1968 var på mange måter banebrytende, og staket ut en ny kurs for middelalderarkeologien her i landet. Før det har det arkeologiske undersøkelser av bymiljø vært mer sporadiske, og involverte ikke arkeologisk ekspertise på samme måte, der både struktur, lag og alle typer gjenstander ble systematisk dokumentert.

Tidlig på 1900-tallet ble den sørlige trehusbebyggelsen på Bryggen revet og erstattet med større murbygninger. På denne tiden utførte Christian Koren-Wiberg viktige undersøkelser i området. Han var både lokalhistoriker og kunstner, og også direktør for det Hanseatiske museum. Han foretok undersøkelser på eget initiativ og illustrerte også funnene. Metodene og midlene han benyttet seg av var mangelfulle sett med moderne arkeologiske øyne, men likevel oppnådde han resultater som for ettertiden vist seg å være viktige. Funnene ble presentert i boken *Bergensk kulturhistorie*, hvor han også kommer inn på tomteinndeling og utvikling gjennom tiden (Koren-Wiberg 1921). Han samlet også inn gjenstander, men tok bare vare på mer eller mindre hele ting. Slik sett er ikke dette materialet representativt sammenlignet med gjenstandsmaterialet fra senere utgravinger, hvor Brygge-utgravingen på mange måter var en pionerutgraving innen byarkeologien.

Den tidligste publikasjonen av gjenstandsmateriale fra et bymiljø, ble utgitt i 1933 av arkeologen Sigurd Grieg. I boken *Middelalderske byfund fra Bergen og Oslo* redegjør han for og klassifiserer funn fra middelalderen. Når det gjelder Bergen var mye av materialet hans basert på Koren-Wibergs undersøkelser. Dette var lenge det viktigste referansepunktet for gjenstandsfunn fra bymiljø i middelalderen i Norge. I den forskningstradisjonen som Grieg tilhørte, var det vanlig å vektlegge hele, fine gjenstander, ikke fragmenter. Dette betyr at fra denne tiden består funnene av færre, men mer komplette gjenstander enn senere. Dette har med endrede rutiner i metodikk og innsamlingsrutiner å gjøre.

Etter at den nordligste delen av den resterende trehusbebyggelsen på Bryggen strøk med i 1955, ble det satt i verk den største og mest omfattende arkeologiske undersøkelse som til da hadde vært gjort innenfor middelalderarkeologi i Norden, ledet av Asbjørn E. Herteig. Her

gravde man delvis mekanisk og stratigrafisk i forhold til konstruksjon og brannlag, med sikte på å relatere i forhold til historisk dokumenterte branner (Herteig 1990, Helle 1998).

Arbeidet er redegjort for i flere publikasjoner av Herteig. Den første ble utgitt alt i 1969, i den populærvitenskaplige boken *Kongers havn og handels sete*, hvor han beskriver Bryggens historie, arbeidet og metoder som ble benyttet.

I boken *The Archaeological Excavations at Bryggen, The German Wharf*, som ble publisert i *The Bryggen Papers, Main series Volume 1* (1985) redegjør han for utgravingsmetodene og analysemetodene som ble benyttet under utgravningene med et vitenskapelig siktemål. Denne blir også viktig for min undersøkelse når jeg skal se på utgravingsmetoder og analysemetoder.

Dette arbeidet viderefører han i *The Bryggen Papers, The Buildings at Bryggen Their topographical an chronological development*, utgitt i 1990. Her går han gjennom bygningsfunn og redegjør for brannlagskronologien som ble utarbeidet i etterkant av utgravningene. Alle periodene og bygninger er mer presist identifisert og nummerert i den rekkefølge de ble avdekket under gravingen (Herteig 1990). Brannlagskronologien og identifikasjonen av bygningene er svært sentral i mitt arbeid, spesielt når jeg skal vurdere utviklingen av byggemønster over tid, og i forhold til hvilke funksjoner bygningene har hatt. Denne publikasjonen blir derfor den viktigste referansen i min analyse.

Arbeidet med brannlagskronologien viste seg å bli et langvarig arbeid. Med tiden ble metoder forbedret, og man kunne gi mer nøyaktige dateringer av materialet. Arbeidet med brannlagskronologien har blitt supplert og publisert i *Bryggen Papers*. I boken *Medieval Fires in Bergen* er det i flere artikler redegjort for det historiske kildegrunnlaget vurdert opp mot nyere dateringsmetoder (Øye 1998 (red)). Også denne publikasjonen er viktig i mitt arbeid knyttet til Bugårdens utvikling. Den støtter opp under Herteigs konklusjoner fra 1991 i forhold til bruk av nyere dateringsmetoder med dendrokronologi.

Hanne Merete Rosseid Moldungs undersøkelse av fire gårdrekker i det såkalte Gullsko-området fra 2000, er også en sentral undersøkelse i min sammenheng. Her ser hun på organisering og omfang av bygninger og bygningstyper, og hvilke byggemønster og bygningstyper som er funnet i de ulike periodene. Hun ser også på hvilke funksjon bygningene har hatt over tid. Gullskoen var den nordligste av gårdene som brant i 1955, der Bugården var den sørligste. Moldung sin undersøkelse dekker mange av de samme problemstillinger jeg vil undersøke i Bugården, og undersøker hvordan bygningene har vært

romlig organisert over tid, og hvordan bo- og arbeidsforholdene har vært i middelalderen. Hun fant store variasjoner i byggemønsteret i den eldste tiden, der også byggemønsteret i bygården endret seg til senere å dekke Gullskogården. Hun fant også at størrelsen på bygningene varierte over tid, men at tomtegrensene lå mer eller mindre fast (Moldung 200: 123). Moldungs undersøkelse viste også i likhet med andre undersøkelser, en funksjonsinndeling av bygningene i en bakre og fremre sone, med lagerbygg i den fremre delen og opphold, arbeids og boligrom i den bakre delen (Moldung 2000: 124). Hennes tilnærminger ligger nær til dem jeg vil undersøke i Bugården, og blir således en viktig referanse for min undersøkelse og det kan være interessant og se på likheter og ulikheter mellom de to bygårdene.

Andre undersøkelser av bygningsmiljø på Bryggen fra middelalderen av relevans for min studie, er John Olsens hovedoppgave om laftebygg på Bryggen fra 2002. Han identifiserer laftebygninger på Bryggen og ser på utvikling over tid, og sammenligner også med byggemønster og stilen i forhold til tilsvarende bygninger funnet i Oslo og Trondheim, og andre laftebygg fra Vestlandet (Olsen 2002). Dette er en interessant undersøkelse når jeg skal undersøke mulige endringer i byggeskikk og byggemønster.

Når man studerer et bygningsmiljø over en lengre periode, er det også viktig å danne seg et bilde av tomteutvikling og tomteie i middelalderen. I avhandlingen *Bergen c 800-1170. Emergence of a town* ser Gitte Hansen nettopp på byggeskikk og parsellinndeling fra byens spede grunnleggelse fram til ca. 1170, og dekker her hele Brygge-området. Hun ser også på hvilke aktiviteter som har foregått i middelalderbyen ut fra en identifisering av gjenstandsmaterialet og hvordan utviklingen av et handelssentrum foregikk frem til ca. 1170 (Hansen 2005). Denne studien er interessant med tanke på spørsmålet om utviklingen av byggemønster i byens tidligste tid. Hansen studerer også selve prosessen knyttet til grunnleggelsen av byen, og om det var et samlende mønster eller plan bak inndelingen av tomter på dette stadiet. I min studie vil jeg se på eventuell endring i byggemønster over tid, herunder kommer også endring i tomteinndeling. I mitt område er det likevel relativt få funn og konstruksjoner fra perioden før 1170.

Det er funnet et omfattende gjenstandsmateriale fra kulturlagene på Bryggen. Man vet at i middelalderen var produksjonen av bruksgjenstander stor, med et tyvetalls håndverksfag representert i høymiddelalderen (Helle 1982: 427). Likevel ble ikke alt produsert i Bergen, noe måtte man også importere. I alt har man funnet nærmere 500 000

gjenstander/gjenstandsdeler av keramikk, glass, tekstiler og lær, bein og tregjenstander (Herteig 1969). I nyere tid har det vært foretatt flere studier av deler av dette materialet, og flere av disse er aktuelle for mitt arbeid, fordi de kan si noe om aktiviteter som har foregått i Bugården. Dermed kan de gi informasjon om hvilken funksjon bygningene har hatt og gi innsyn i hvordan det sosiale livet har artet seg.

Keramikken i middelalderen var en handelsvare. All keramikk har blitt importert til Norge fra andre europeiske land, og sier noe om handel og kontakt med andre land (Blackmore og Vince 1994: 26-31). Det at keramikken har vært importert i middelalderen, gjør at man kan få opplysninger om handelsforbindelser i middelalderen. Flere studier har undersøkt keramikkmaterialet fra Bryggen. Hartwig Lütke publiserte i 1989 en studie i *The Bryggen Papers Supplementary Series No4*, der han ser på hva keramikken kan si om handelsforbindelser og han ser på hvilken funksjon keramikken kan ha hatt (Lütke 1989). Lyn Blackmore og Alan Vince har tatt for seg funn av engelsk keramikk funnet på Brygge-feltet (Vince og Blackmore 1994), og Didier Deroeux, Daniel Dufournier har i samarbeid med Asbjørn Herteig systematisert og analysert den franske keramikken funnet under Brygge-utgravingene (Deroeux, Dufournier og Herteig 1994). Disse studiene er interessante i min funksjons- og aktivitetsanalyse av livet i Bugården, men materialet er likevel så omfattende at de ikke kan trekkes veksler på spesifikt for Bugården, da det er undersøkt som helhet, og ikke spesifisert til områder på Bryggen.

Keramikk i form av kokekar og bordkar har også vært brukt i husholdet og kan også knyttes til mat og til det sosiale livet. Sammen med studier av glass og kleberkar, kan dette si noe om husholdsaktiviteter. Hilde Vangstad har studert kleberkarmaterialet fra Bryggen (Vangstad 2003) og Kristine Høie glassmaterialet (Høie 2006) som ledd i hovedfagsarbeidet.

Fra høymiddelalderen og med hanseatenes etablering, skal Bryggen ha blitt ett totalt mannsdominert samfunn. I en funksjons- og aktivitetsanalyse er det derfor interessant å se på studier som kan identifisere kvinner, barn og husholdsaktiviteter i Bugården. Aktuelle studier som er gjort av materiale som kan gjøre dette er Ingvild Øyes doktoravhandling fra 1988, hvor hun har studert tekstilredskaper i Brygge-materialet (Øye 1988). Av hovedfags- og masteroppgaver som har undersøkt Brygge-materialet er Sonja Molaug og Susanne Busengdal som har studert smykker og draktutstyr (Molaug 1998, Busengdal 2012). Sigrid Samset Mygland har studert gjenstander som kan knyttes til barn, i form av leker og barnesko (Mygland [2003] 2007). Videre har Arne Larsen undersøkt skomaterialet som er funnet i

Gullskoen, hvor han rangerer etter type, og diskuterer også spørsmålet om hvor skomakeryrket har vært utført (Larsen 1992). Denne studien dekker imidlertid ikke Bugården.

I Brygge-materialet ble det også funnet mer enn 600 gjenstander med runeinnskrift. Runematerialet funnet på Bryggen og i Bugården kan si mye om dagliglivet, som handelsforbindelser, kultur og mellommenneskelige forhold (Seim 1988: 10- 12). Aslak Liestøl har i sin studie *Runer fra Bergen* fra 1964 analysert og redegjort for flere av disse. I boken *Norwegian runes and runic inscriptions* fra 2005, har dessuten Terje Spurkland kommet nærmere inn på runematerialet fra Bergen og middelalderen. Videre har Karin Fjellhammer Seim i artikkelen «A review of the runic material» fra 1988 vist hvordan runer reflekterer mellommenneskelige forhold, språk og om vanlige mennesker var lese- og skrivekyndige. I artikkelen *Finds from Bryggen indicating business transactions* fra 1988 belyser Alex Gardell handelstransaksjoner i lys av blant annet runefunn fra Bryggen. Dette er alle arbeid som blir vurdert i forhold til funn i Bugården.

Andre aktuelle studier som har betydning når en skal tolke funn over tid, er Bård Økland sin studie av avfallshåndtering, noe som er viktig når en skal tolke funnforholdene (Økland 1998). Ole Mikal Olsen undersøkte fiskeredskaper som er funnet i materialet fra Bryggen (Olsen 2004). Ambjørng Reinsnos har studert nøkler og låser fra middelalderen funnet i Bergen, som også er viktig i funksjonssammenheng og med tanke på sikring av rom og bygninger (Reinsnos 2006). Ole-Magne Nøttveit har studert våpenfunn fra Bergen og Vestlandet (Nøttveit 2010), og dessuten slirematerialet i sin doktoravhandling (Nøttveit 2010). Videre har Guro Lund studert spor etter spill i middelaldersamfunnet, som også kaster lys over det sosiale livet (Lund 2010), Jon Reinhardt Husvegg redskaper brukt til bearbeiding av tre (Husvegg 2011). Videre har Cicilie Husebø Nilsen studert dekorerte husholdsgjenstander av tre i form av trekar (Nilsen 2011). Alle disse studiene av gjenstandsmateriale fra Bryggen, er viktige når jeg skal vurdere hvilken funksjon bygningene har hatt og hvilke aktiviteter som har utspilt seg.

2.2 Historisk bakgrunn

Skriftlige kilder er også viktige når man skal undersøke Brygge-materialet i en videre kontekst. De skriftlige kildene kan komplementere det arkeologiske materialet. De kan blant annet og som nevnt gi opplysninger om historisk kjente branner, og ble studert nøye da brannlagskronologien ble analysert. Samtidige diplomer, rettarbøter og lover er også aktuelle kilder, spesielt Magnus Lagabøtes bylov fra 1276 som er blitt utformet for Bergen i

særdeleshet, og som gir informasjon om bygningene gjennom dens forskrifter og indirekte beskrivelser av faktiske forhold. Lovene angir normer, og ikke nødvendigvis praksis og innsikt i hvordan samfunnet egentlig fungerte. De har imidlertid også deskriptive elementer og viser også hva som trengte regulering. Sagaene er ofte nedtegnet lenge etter de aktuelle hendelsene, og de omhandler ofte konger og eliten i samfunnet. Det kan likevel være vanskelig å danne seg et klart bilde av hvordan livet til menigmann har artet seg. Siden Bergen var et kongssete gir de imidlertid mange opplysninger om hendelser og forhold i byen. Sverre saga og Håkon Håkonsons saga var dessuten samtidssagaer og har mange beskrivelser som gjelder Bergen i siste del av 1100-tallet og på 1200-tallet. I denne oppgaven baserer jeg meg i all hovedsak på historikernes arbeider på grunnlag av disse kildene. Her er Bergen bys historie Bind 1, *Kongssete og kjøpstad fra opphavet til 1536* av Knut Helle et særdeles viktig bidrag, og omhandler Bergens utvikling som by fra opphavet og fram til reformasjonen. Den er basert på skriftlige kilder og fremstiller byutviklingen, byggeskikk og dagliglivet i middelalderbyen Bergen (Helle 1982). Den trekker også inn resultater fra utgravingene så langt de forelå til rundt 1980. Dette er et meget grundig verk med konkrete referanser til de skriftlige kildene fra middelalderen. Slik sett blir denne viktig som et historisk referansepunkt i undersøkelsen min.

Helle omhandler også parsellinndeling og byggeskikk. Det er også foretatt andre studier av dette. I doktoravhandlingen publisert i 2011 *Kven eigde byen?* undersøker Geir Atle Ersland også byutvikling, grunneie og grunnleieforhold, og sammenligner det med andre middelalderbyer (Ersland 2011). Dermed blir disse arbeidene aktuelle når jeg skal belyse forhold omkring byggeskikk og byggemønster, og sette det inn i en videre historisk kontekst.

Kapittel 3 Teoretiske og metodiske tilnærminger

3.1 Teoretiske tilnærminger

Jeg skal i dette kapitlet gjøre rede for de teoretiske tilnærmingene jeg benytter for å nærme meg spørsmålene jeg har reist og metodene jeg bruker for å løse dem.

Når jeg skal undersøke funksjoner og hvilke aktiviteter som foregikk i bygningene i Bugården og hvordan dette endret seg over tid er det viktig å reflektere over hvordan den materielle kulturen og mennesker sto i et gjensidig forhold. I Bugården var det innenfor gårdskomplekset ulike bygninger med ulike bruksområder, som ble brukt av mennesker med ulik bakgrunn, kjønns- og aldersmessig, kulturelt og sosialt. Noen av bygningene var til felles bruk, mens andre var mindre tilgjengelige. Menneskene som bodde i bygården, skulle forholde seg til hverandre.

En av de mest sentrale teoretikere som tar for seg forholdet mellom strukturer og aktører, er den britiske sosiologen Anthony Giddens i sin strukturasjonsteori - en teori som også har vist seg relevant for arkeologisk materiale. Sentrale begreper i denne teorien er «struktur», «system» og «aktører» og det gjensidige vekselspillet som er mellom disse. Strukturer består her av de sett av regler aktørene må forholde seg til når de handler, mens det sosiale system representerer forholdet som er mellom mennesker og som et kollektivt hele og den arena der de samhandler (Giddens 1984: 16-17). Strukturer vil alltid være både begrensende og handlingsskapende (Giddens 1984: 25). Menneskelige handlinger vil skape og påvirke strukturene, samtidig som handlinger er begrenset av alt eksisterende strukturer. En bygård vil for eksempel utgjøre et fysisk miljø som vil fungere innen et slikt spenningsfelt som både begrenset og skapte muligheter for beboerne, hvor både strukturen og praksisen virker strukturerende (Giddens 1984: 175). I min sammenheng vil en alt etablert tomteinndeling og anlegg av de ulike bygningene i Bugården være skapt av mennesker, samtidig vil disse menneskeskapte strukturene igjen påvirke senere handlinger og sette fysiske grenser for virksomheten. Bygningene ble skapt i tid og rom av de menneskene som senere brukte bygningene, og skapte rammer for virksomhet. Noen strukturer kunne vare lenge, men kunne også endres blant annet av spesielle hendelser som åpnet for nye muligheter. De mange brannene på Bryggen kunne være en slik hendelse. Ved gjenoppbygging etter brann oppsto nye muligheter til å forme bygninger og endre byggeskikk innenfor de fysiske begrensninger som ligger i inndelingen av tomter og eierforhold.

Gjenoppbygging av en bygning etter en brann måtte også forholde seg til gitte strukturer av annen karakter. Giddens opererer med tre former for tid. Man har det korte, periodiske og den langvarige tiden, som gjorde at endringer hadde ulike tidsperspektiv. Disse tidsnivåene er avhengige av hverandre og virker inn på hverandre. Skiftende aktører kan sette nye regler, som for eksempel hanseatenes inntreden. Samtidig måtte også disse forholde seg til etablerte strukturer. Stedet, som Giddens kaller *locales*, er den fysiske rammen folk eller aktører må forholde seg til, og utgjør stedet for handlingene. Stedet vil til en viss grad kunne sette begrensinger for handlingene, fordi det fins regler å forholde seg til. Dette vil igjen virke strukturerende på menneskers liv og gjøren. Samtidig vil også menneskene påvirke omgivelsene gjennom sine handlinger. Dette er noe av det Giddens kaller strukturenes dualitet (Giddens 1984: 118). Dette er perspektiver jeg finner stimulerende i forhold til mine spørsmål og et område som Bugården.

Det har i de senere år vært en økende tendens innenfor arkeologien å studere den materielle kulturen i sin ”kontekst”. Overført til en arkeologisk sammenheng er konteksten være helheten noe er en del av (Olsen 1997:102). I dette tilfellet vil bygården utgjøre konteksten for det arkeologiske materialet jeg undersøker. Sentralt innenfor den kontekstuelle tilnærmingen står Ian Hodders kontekstuelle arkeologi. Symboler er viktige i Hodders tankegang. Han påpeker blant annet at den materielle kulturen kan brukes symbolsk for å markere eller skjule gruppetilhørighet, ikke minst status i samfunnet. Symboler er viktige for å gi mening og forme det sosiale livet (Hodder 1986: 12). I følge Hodder må den materielle kulturen tolkes ut fra sin lokale kontekst, og må ses i lys av en hermeneutisk tankegang (Olsen 1997: 66), hvordan forståelse og få mening vil være preget av våre kunnskaper, erfaringer, fordommer og forforståelse (Krogh 1998).

Siden gjenstandsmaterialet som er funnet i bygården, ikke bare representerer funksjonelle aspekter, er det også viktig å tenke over dets symbolske sider. For å tolke materialet kontekstuellt, er det viktig å se det i forhold til hverandre og hvordan det er plassert i tid og rom. Ulike typer husholdsredskaper er noe man tradisjonelt har brukt i en husholdskontekst, ofte knyttet til kjønn. Da Bryggen ved etableringen av Det hanseatiske kontor, ble omgjort til en mannsdominert koloni, var det fremdeles behov for å benytte kokekar og husholdsredskaper, men kjønnsroller kan også endre seg i ulike kontekster. Det er dermed hele tiden viktig å sette seg inn i den kulturhistoriske sammenhengen brukerne av gjenstander og rommet det har foregått i for å kunne forstå den materielle kulturens betydning fullt og helt. Det er da viktig å vurdere den materielle kulturen og dens skiftende symbolske aspekter.

Gjenstandsmaterialet og konteksten det er funnet i, vil derfor være viktig å vurdere for å belyse aktiviteter og funksjon. De menneskene som tilvirket og brukte artefakter og bygninger i middelalderen, vil ha fremstilt og endret dette i takt med deres syn på seg selv og sin plass i samfunnet, også for å skape identitet i forhold til det miljøet de inngikk i (Moreland 2007: 80).

Bygningene kunne i tillegg til sin funksjon i å gi ly og opphold til menneskene som benyttet dem, også ha en symbolsk side. Den symbolske meningen kan ofte være vanskelig å få tak på, fordi den endres over tid, avhengig av skiftende forhold som tradisjoner, religion, uskrevne regler, osv, og endres gjennom det sosiale miljøet aktørene inngår i. Symbolene er ofte ikke et konkret tegn eller en konkret ting, men handler om forestillinger om dem. Menneskene vil forstå og erfare sitt miljø ut fra hvordan de forstår symbolene. De er en kulturell ballast som akkumuleres over tid og blir videreført i samfunnet. I et samfunn vil det alltid være motsetninger. En virkemåte til å dekke over motsetninger er å anvende felles symboler (Cohen 1985: 16-18,73, 101). Her inngår meningsbærende strukturer som en del av handlingsmønstre, skapt i den sosiale samhandling mellom menneskene (Hodder 1986: 214).

I min sammenheng vil slike perspektiver ha betydning når jeg skal undersøke hvordan menneskene som levde og virket i bygården, tok rommene i bruk og organiserte dem til sine formål. Selve utformingen av bygården kunne også symbolisere noe til omgivelsene – som kunne sette rammer og danne arbeidssoner, hindre tilkomst og lignende. Bygården utgjorde en fysisk og symbolsk ramme for beboerne og grense for dem som sto utenfor. Beboerne kunne gjennom dette føle tilhørighet som bidro til å gi dem en identitet, samtidig som det kunne skille dem fra andre grupper beboere i gården. Antropologen Anthony Cohen skriver nettopp om slike ikke-fysiske rammer, og om hvordan mennesker finner sin plass innenfor dem (Cohen 1985). Giddens, Hodder og Cohens perspektiver vil jeg i denne oppgaven ta med meg når jeg skal tolke hvordan beboerne har organisert de sosiale rom i bygården. Hvordan har de ulike rom, bygninger og arealer i bygården fungert sosialt for menneskene som har bodd og virket der? Dette er spørsmål jeg vil forsøke å belyse ved bruk av de nevnte teoretiske tilnærmingene.

3.2 Metodiske tilnærminger

Metodiske tilnærminger utgjør de konkrete analysemåtene jeg benytter for å belyse de spørsmålene jeg har stilt innledningsvis. I denne oppgaven dreier det seg i stor grad om

datering av strukturene av gjenstandsmateriale, og romlig analyse av utbredelsen av dette i forhold til de ulike strukturer i bygården.

3.2.1 Datering

I etterkant av utgravingene ble det, som nevnt, utarbeidet en brannlagskronologi for hele Brygge-feltet, på grunnlag av sju større branner. I tillegg har man registrert to lokale branner, som bare er lokalisert til Bugården og som man ikke har funnet noen opplysninger om i de skriftlige kildene. Disse er heller ikke innbefattet i brannlagskronologien. Dette er en lokal brann som har herjet rundt 1540 og en annen mellom 1702 og 1955 (Herteig 1985: 26), men som faller utenfor tidsrommet for min oppgave. Materialet fra utgravingene på Bryggen har blitt inndelt i perioder og byggefaser, der en periode vil være tidsspennet mellom to branner, og en periode avsluttes av en ny brann. En periode kan igjen deles inn i byggefaser som underfaser (Herteig 1990: 15). Dateringene er basert på stratigrafisk analyse av brannlagene, hvor den absolutte dateringen er knyttet til historiske beretninger i sagaer, annaler og diplomer. Man har relatert disse til daterende gjenstandsfunn, som mynter, runeinnskrifter og keramikk. Den øverste brannen, under brannlaget fra 1955, skriver seg fra en stor bybrann i 1702, kalt brann I. Den stående trehusbebyggelsen på Bryggen ble reist etter denne brannen. De eldste spor etter brann, som er beskrevet i skriftlige kilder er datert til 1170/71 og utgjør brann VII. Brannlagene stammer alle fra komplette branner, bortsett fra brann IIIb fra 1393, som bare omfatter den sørlige delen av Bugården (Herteig 1990: 12). Denne kronologien er redegjort for av Herteig i 1985 og 1990 og i publikasjonen *The Bryggen Papers Medieval Fires in Bergen – revisited* fra 1998 (Øye: 1998 (red)). Tidsavgrensningen for oppgaven vil starte ved det første registrerte brannlaget fra ca. 1120, og som bygger på denrodateringer, og ta for seg de registrerte brannene fram til brann II i 1476.

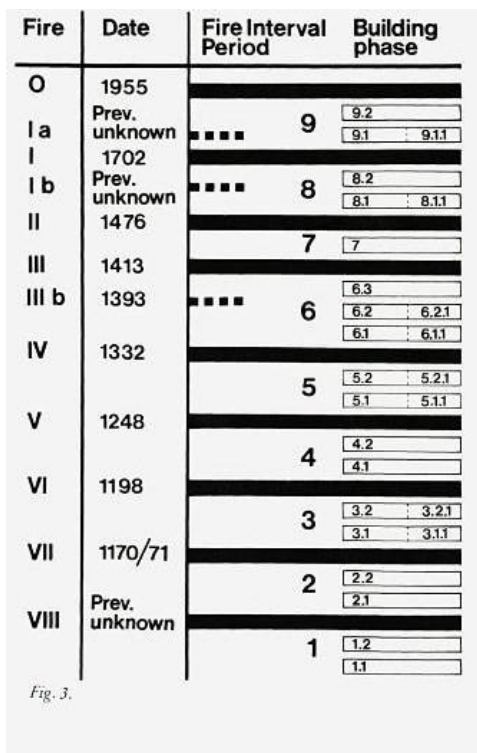

Fig.3.1: Brannlagskronologien med oversikt over perioder, brannlag og byggefaser på Bryggen fra middelalderen og frem til vår tid (Herteig 1990).

3.2.2 Romlig organisering

Utgravingsfeltet ble inndelt i et koordinatsystem og utgravingsenheter på 8 x 8 m, for å kunne fange inn tomtestrukturen på Bryggen. Gjenstandsfunnene er relatert til disse rutene og grovere plassert innen rutedelen, men er sjelden koordinatfestet mer presist.

Hovedsakelig vil jeg foreta en romlig analyse av materialet innen disse rammene. Det vil dreie seg om å analysere bygninger i forhold til hverandre og i forhold til passasjer og kaier, og av hvordan bygningsrester og gjenstandsmaterialet er funnet innen disse enhetene. Tidligere undersøkelser viser at det kan være hensiktsmessig å dele bygården inn i soner: en fremre og en bakre, eventuelt en midtre. Jeg vil se på om dette også er mulig i Bugården, og om det var spesielle områder for bestemte typer kvinne- og mannsaktiviteter og om det skjer endringer over tid. De ulike gjenstandsgruppene kan kaste lys over hvilke aktiviteter som har foregått i bygningene. Når man studerer romlig organisering er det også interessant å se hvordan bebyggelsen har blitt organisert i forhold til passasjer, veier og kaianlegg. Kaifronten på Bryggen ble gjennom hele middelalderen stadig fylt ut og bygget lengre ut i Vågen, i takt med de hyppige brannene som skjedde (Herteig 1991, Helle 1982: 207).

Et sentralt spørsmål i forhold til den romlige organiseringen er hvordan bygningene er plassert i forhold til andre, omkringliggende bygninger, og til ferdselsårene. Jeg vil også se på hvordan bygningene er utformet rent fysisk med hensyn til byggeteknikk, planløsning og størrelse.

I alt er det identifisert ca. 90 bygninger i Bugården fra de ulike periodene (Herteig 1990). Det er interessant å se på hvilke typer bygninger man kan identifisere i de ulike periodene, og hvordan har av byggemønster og konstruksjon utviklet seg. Jeg vil også se på hvordan bygningene har vært plassert i forhold til de andre bygårder og i forhold til ferdselsveier og kaianlegg. Her er det også interessant å se på bygningene i forhold til tomtesystemet. Det som kjennetegner grensene, er blant annet dobbelgårdstrukturen, forekomst av gjerder, endringer i kulturlagene etter strukturene som indikerer grenser (Hansen 2005: 131).

Bygningenes funksjon og aktiviteter som har foregått i dem, er sentrale spørsmål jeg søker å besvare. Her vil jeg se på ulike gjenstandsgrupper som preger funnene i bygningene.

Gjenstandsmaterialet må ses i sammenheng med de lagene de ble funnet i.

Gjenstandsmaterialet fra Brygge-utgravingen sett i lag og strukturer, vil være en viktig informasjonskilde for å si noe om virksomheten som har foregått i Bugården.

Konteksten man finner gjenstandene i, kan imidlertid representere en stor feilkilde med hensyn til dateringen, siden lagene kan bestå av redeponert materiale, og slik sett inneholde materiale som er eldre enn det man antar laget er. Bård Økland konkluderer i sin hovedfagsoppgave om avfallshåndtering i middelalderen, med at renovering av avfall var lite organisert på Bryggen før på 1400-tallet (Økland 1998). Før det har man kvittet seg med avfallet innenfor tomtegrensene eller brukt det som fyllmasser. Dette kan være en indikasjon på at mye av gjenstandsmaterialet man finner som er ødelagte ting, opprinnelig stammer fra det området der det er funnet.

Jeg vil som før nevnt benytte av meg av tidligere studier som er foretatt av det arkeologiske gjenstandsmaterialet, noe annet ville ikke kunne la seg realiseres innen et masterprosjekt.

3.2.3 Representativitet

En arkeologisk undersøkelse vil alltid være basert på en tolkning av det arkeologiske materiale som er tilgjengelig, og som vil bestå av rester og spor av det som en gang fantes. Representativiteten til materialet er avhengig av utgravingsmetode, bevaring og hvordan materialet er registrert og dokumentert (Moldung 2000). På Bryggen var bygningsfunnene store og det gjorde dem vanskelig å ta vare på og å lagre. Materialet har blitt flyttet flere

ganger, og er således ikke i den tilstand det en gang var. Mye av materialet fra middelalderen er gjenbrukt, og brukt i forskjellige bygningsmiljø. Dette gjør dateringen av materialet usikker (Reimers 1994: 14-15).

Hva som gjenfinnes og dokumenteres av tidligere tiders aktiviteter og konstruksjoner, er avhengig av utgravingsmetodene man benytter. Kvaliteten og omfanget av materiale, er avhengig av bevaringsforholdene. Bygningene og ferdselsveiene som man gravde frem på Bryggen, kan man relatere til både brente og ubrente lag. Gjenstandsfunnene relaterer man til branner og konstruksjonene innen de respektive perioder. Dermed kan de gis både en relativ og en absolutt datering. Brukstiden for gjenstandene trenger likevel ikke å ha det samme tidsspennet som bygningskonstruksjonene de er funnet i har (Moldung 2000: 18)

Skadeomfanget av de mange brannene har variert. Det er igjen avgjørende for hva man har tatt vare på. Det behøver ikke å bety at det ikke har vært noen bygninger der, selv om man ikke kan dokumentere rester (Olsen 2003: 16). Man må anta at sporene man finner er fra de bygningene som har vært minst skadet av brannen. I forhold til perioder og faser har heller ikke alle brannene dekket hele området. Man må regne med at noen bygninger har stått gjennom flere faser, og muligens faser. Utgravingsmetodene er også til tider mangelfulle. Man har for eksempel ikke vært i stand til å dokumentere periode 2 utførlig av den grunn (Herteig 1991).

3.2.4 Begrepsavklaringer

En middelalderbygning består av forskjellige konstruksjoner. De fleste restene er fragmenterte løsfunn, og det kan ofte være vanskelig å avgjøre hvilken konstruksjon den inngår i. Noen bygningsrester kan derimot gi tydelige tegn på hvilke byggemåter som er benyttet, og man ut fra disse også få en pekepinn på hvordan de mer fragmenterte løsfunnene har vært konstruert opprinnelig.

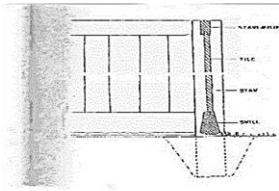

Figur 3.2: Skisse av deler av reisverk (etter Fett 1989: 23)

Et *reisverkshus* er betegnelsen på et hus som har et stolpebåret tak. Her vil stolpene være satt direkte ned på jorden, med støtte av flate steiner eller tresåler. I nedre del er stavene forbundet med *sviller* og i øvre del med *stavlegje*, noe som gjør veggens til deler av en sammensatt rammekonstruksjon (Moldung 2000: 19). Veggrammen er utfylt med stående stolper. Disse stolpene kalles staver, og ført til at slike hus også kan kalles *stavverk* (Christie 1974: 15).

Sleppverkskonstruksjon finner man lite av i bygningene på Bryggen, og det man

finner er helst i brønner. Her legges stokkene oppå hverandre som i en laftevegg, og møtes i en takbærende hjørnestav. Liggende stokker lagt oppå hverandre og som er hogget sammen i hjørnene er karakteristisk for *laft*. Stokkene kan ligge på et tre- eller steinfundament eller direkte på bakken (Moldung 2000: 20). En *laftet* bygning har lange veggstokker som er lagt oppå hverandre og de er krysslåst i hjørnene. Takkonstruksjonen blir holdt oppe av de liggende stokkene i veggflatene. I hjørnene er det innsnitt i hver stokk slik at de passer til hverandre (Reimers 1995: 29).

Kaifundamentene i undersøkelsen og den ekspanderende bebyggelsen som gikk ut i Vågen kalles *bolverkskar*, og er ofte bygget i lafteteknikk. Andre typer av bygningsrester som fungerer som fundament, består av stokker som er kløvde eller planker som er satt ned i bakken side om side, for slik å danne en vegg (Moldung 2000: 20). Som regel er det slike rester etter fundamenter man finner flest spor etter. Fundamenter av tre kan være liggende eller stående. Om fundamentet er stående kan det bestå av korte *stabber*. Er trevirket en del av den takbærende konstruksjonen kaller man det *stolper* eller *staver*. Man kan også finne fundamenter av stein. Dette kan bestå av en sammenhengende steinrekke eller syllstein, men også hjørnesteiner. Hvis rekken har flere lag kalles det en *syllmur/grunnmur* (Moldung 2000: 20). En *sville* eller *svillstokk* er den nederste bjelken i en vegg (Olsen 2003: 20).

Det er vanlig å finne rester etter gulv. Dette kan være *jordgulv*, der gulvet bare er bakken uten noen form for dekke. Man kan også ha fylt på grus, steiner, leire eller jord, eller være dekket av trevirke som kan være lagt langsgående eller tverrgående. Et *fast gulv* er konstruert slik at det er tilknyttet veggene, et *flytende gulv* er ikke tilknyttet veggene. På Bryggen har man også funnet at gulvet kunne bestå av steinheller eller *stranger*, tynne stokker lagt ned ved siden av hverandre.

En *dobbeltgård* er, som nevnt, to husrekker som står tett sammen med en *passasje* mellom, en trang vei som går mellom husene. Et *dråpefall* er området mellom to dobbeltgårder (Herteig 1985: 11). Område for dråpefallet har blitt tolket som *tomtegrense* (Herteig 1991: 98). Disse begrepene vil bli brukt i den følgende analysen.

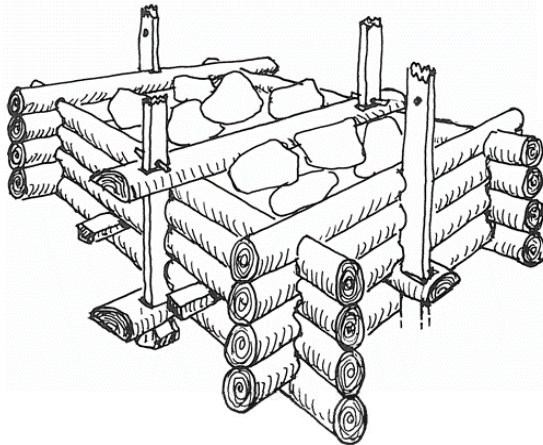

Figur 3.3: Bolverkskar (etter Herteig 1990: 19)

Kapittel 4 Organiseringen av gården

I dette kapitlet skal jeg analysere restene som er funnet etter bygninger i området for Bugården. Utgangspunktet for analysen er som tidligere nevnt Herteigs topografiske bygningsanalyse fra 1990/91. Den omfatter også bygningsrester fra Bugården, fra de første registrerte spor fra de siste tiår av 1100-tallet frem til slutten av middelalderen, med hensyn til deres funksjon og størrelse. Jeg vil undersøke bygningene som er funnet i de ulike perioder og faser til og med den siste store bybrannen i middelalderen i 1476, så langt det lar seg gjøre på grunnlag av temmelig fragmenterte bygningsrester.

Jeg vil også se på hvordan bygningene er plassert i forhold til hverandre og til kaianlegg og ferdselsveier, som passasje og allmenning. Tegner det seg mønstre i organiseringen og omfanget av Bugården over tid, eller skjer det større endringer i bebyggelsen? Denne bygningsanalysen danner også grunnlag for funksjonsanalysen i kapittel 5.

Herteigs analyse tar utgangspunkt i den arkeologiske undersøkelsen, der de yngste lagene ble avdekket først. I min sammenheng er det aktuelt å starte med de eldste bygningene for å se hvordan, og i hvilken grad bygningene og bebyggelsen utviklet seg over tid. På denne måten kan en klarere følge den historiske prosessen og de valgene og bindingene fortidens aktører sto overfor når bygninger skulle anlegges fra starten, og ved senere gjenreising og utbygging etter branner som følge av tidligere bindinger og nye behov. Bugården er kjent som en dobbeltgårdsstruktur, med to parallelle husrekker, Bugården nord og Bugården sør, med en felles gårdspassasje, og en allmenning, dvs. offentlig ferdselsvei, i sør med navn etter gården. I hvilken grad kan dette mønsteret følges fra eldste kjente tid og gjennom middelalderen? Og i hvilken grad lå bygningene, passasjen og andre ferdselsårer i et fast mønster? Jeg vil ta for meg sporene etter hver enkelt bygning i hver av husrekkene, og vurdere orientering, størrelse og byggemåte, for å se på hvordan bygningene er plassert i forhold til hverandre og i forhold til passasje og allmenning, dråpefall mellom bygningene og kaiområdet. Jeg starter undersøkelsen i det bakre området og tar for meg bygning for bygning frem mot kaifronten som har endret seg over tid med utfylling av havneområdet og en stadig dypere kaifront. Den eldste bebyggelsen skulle derfor i utgangspunktet opptre lengst bak i feltet, og rykke lenger frem over tid. For hver periode lager jeg en tabell, med oversikt over bygningene, i hvilken husrekke den er funnet og med mål og innredning i bygningen der det er mulig å fastslå.

Området i Bugården ble gravd i to omganger, først etter brannen i 1955, og senere i 1979 da det utvidete området ble maskingravd. Det var da ikke mulig å grave ut de bakerste delene av feltet, og etter hvert forsvant kaifronten ut av feltet i vest, og kunne dermed ikke følges i de yngste periodene (Herteig 1990: 11).

De første registrerte bygningene i den nordligste delen av Brygge-feltet er dokumentert og datert til rundt 1120, men det er som nevnt ikke påvist så tidlige spor i Bugården (Herteig 1990: 56).

4.1 Periode 2 (ca.1120 – 1170/71)

Periode 2 spenner over et tidsrom på ca. 50 år, men har etterlatt seg relativt få strukturer. Den startet med at man anla bygninger i området etter en brann i 1120-årene, og avsluttet ved den første historisk dokumenterte bybrann i 1170/71 (Herteig 1990: 56, Hansen 1998: 123). Det er flere forhold som tyder på at det var etablert et tomtesystem på Bryggen allerede tidlig på 1100-tallet, om ikke før. Hansens studie av utviklingen i Bergen før 1170 viser spor etter regulær tomteinndeling som rekker langt tilbake. Tomtebredden ser ut til å være den samme fra grunnleggelsen av de første bygårdene på Bryggen med spor som antyder grenser i form av gjerder. De ser ut til å være satt opp etter et standardmål i den nordlige delen av Bryggen, hvor også Bugården ligger, med en tomtebredde på ca.11,5 m. Fra sjøfronten er det antatt at Bugården har gått 14,5 m, i østlig retning mot middelalderens hovedferdselsåre Stretet, dagens Øvregate. Mellom Bugården og Stretet ble Peterskirken og Peterskirkegården anlagt, og er første gang nevnt i de skriftlige kildene i 1183 (Helle 1982: 132, Hansen 2005: 90-91, 139-141).

Undersøkelsene i Bugården fra denne perioden er ikke utførlig dokumentert. De eldste bygningsrestene som er registrert her, er to stolper funnet i den bakre delen av Bugården sør. Stolpene lå mer eller mindre på linje med en stolpe av samme type funnet i Bugården nord og også i nabogården mot nord, Engelgården. Undersøkelser av lignende stolper fra Gullskogården og Søstergården i samme periode tyder på at de har vært del av fundamentene til et større, sammenhengende kaianlegg. Selv om stolpene var på linje med stolpene til et kaifundament fra Engelgården, lå de likevel 10 m fra det man antar da var bryggekannten (Herteig 1990: 56). Hansens undersøkelse av byens tidlige utvikling indikerer at det i denne perioden var aktivitet i Bugården, selv om dokumentasjonen er mangelfull (Hansen 2005: 153). Man hadde begynt å bygge ut kaifronten foran de etablerte bygårdene på Bryggen i denne perioden (Herteig 1990: 56).

4.2 Periode 3 (ca.1170/71 – 1198)

Dette er en kort periode på 27-28 år, som starter med brannen i 1170/71, brann VII og avsluttes med en brann VI i 1198, og er preget av hektisk byggeaktivitet. Bygningene ble anlagt nærmere sjøkanten, og kaifronten ble flyttet lenger ut (Herteig 1991: 100, 144).

I denne korte perioden er det påvist to byggefaser i Bugården, fase 3.1, og 3.2, men bare rester etter to bygninger, bygning 236 og 313, som viser konturene av en dobbeltgård (Herteig 1991: 51). De to bygningene er plassert på hver sin side av en passasje. I sør er det funnet spor etter en ferdselsvei, som kan ha vært det som senere ble kjent som Bua-allmenningen. Første gang begrepet «allmenning» opptrer i de skriftlige kildene, er i Byloven i 1276 (Helle 1982: 195). I denne perioden ble kaifronten bygd videre ut i Vågen, med fundament plassert på utfylte masser i Vågen. (Se fig. 4.1)

4.2.1 Fase 3.1

I den eldste fasen er det ikke påvist noen bygningsrester, og den er bare representert ved kaifronten som ble bygd først. Når det ikke er funnet bygningsrester, skyldes det sannsynligvis at man ikke gravde dypt nok, og at også bebyggelsen går lenger tilbake. Fra denne fasen er det påvist seks bolverkskar som strakte seg over området som kom til å utgjøre begge husrekkene (Herteig 1990: 54). I den søndre rekken lå et bolverk som dannet fundamentet for kaifronten som ble anlagt i fase 3.2. Disse fundamentene var anlagt rett foran kaien som igjen var anlagt på stolper og der området hadde blitt utfylt til øverste bjelke.

4.2.2 Fase 3.2

Fra fase 3.2 er det påvist to bygninger: bygning 236 i den søndre og bygning 313 i den nordre husrekken. Det er spor etter passasje og kai, samt den sannsynlige allmenningen mot sør.

Bygning 236 er identifisert i den bakre delen av det som etter hvert ble søndre husrekke, men som eneste bygningen i denne perioden. Det ble funnet rester etter et ildsted, som ble brukt som en indikasjon på hvor veggene hadde stått i utgangspunktet (Herteig 1990: 52).

Bygning 313 i den nordre husrekken lå på linje med bygning 236 i Bugården sør med et sammenhengende bjelkelag mellom de to konstruksjonene. Bygningen ble identifisert ut fra tre fundamentstolper. Fra denne fasen fant man et tømmerdekke *in situ* som gikk over 3,5 m bakover fra de fremste stolpene. Det strakte seg på tvers av området, og er tolket som rester av selve kaien (Herteig 1990: 52). Avstanden mellom den fremre delen av bygning 313 og

sjøkanten var 9 m. Det kunne ha gitt nok rom til å plassere nok en bygning her, men det lot seg ikke dokumentere (Herteig 1990: 54).

Ferdselsveier

Det var som nevnt vanskelig å identifisere restene etter brann VI i området, og bare fire til fem bjelker bar spor etter denne brannen. To av disse var plassert overfor hverandre og ble tolket som fundamenter til en passasje. Den fremste av dem var festet i et hakk på en stolpe like foran kaien, alle med hull til plugger til feste for tverrgående stolper. Det var vanskelig å si noe sikkert om forholdet mellom kaien og passasjen i fase 3.2, siden begge hadde sunket ganske mye (Herteig 1990: 53). I området mellom Bugården og Bredsgården som fortsatt står i sør, ble det videre funnet spor etter tverrgående bord og avløp/veier i passasjen (Herteig 1990: 56). Dette er det første spor etter allmenningen som senere skulle bli kjent som Bua-allmenningen.

Kaifront

Hovedkonstruksjonen til kaifronten var to bolverkskar, som var 4 og 3,3 m lange og 2,2-2,3 m brede. Det representerer en utvidelse med ca. 3,5 m i forhold til forrige periode. De var plassert med 2,5 meters mellomrom, og dekket således det området som senere fremtrer som hele dobbeltgårdens bredde fra nord til sør. Denne kaifronten var særdeles godt bevart (fig.4.1), og hadde fremdeles flere meter lange trosser festet til de fremste plankene (Herteig 1990: 52).

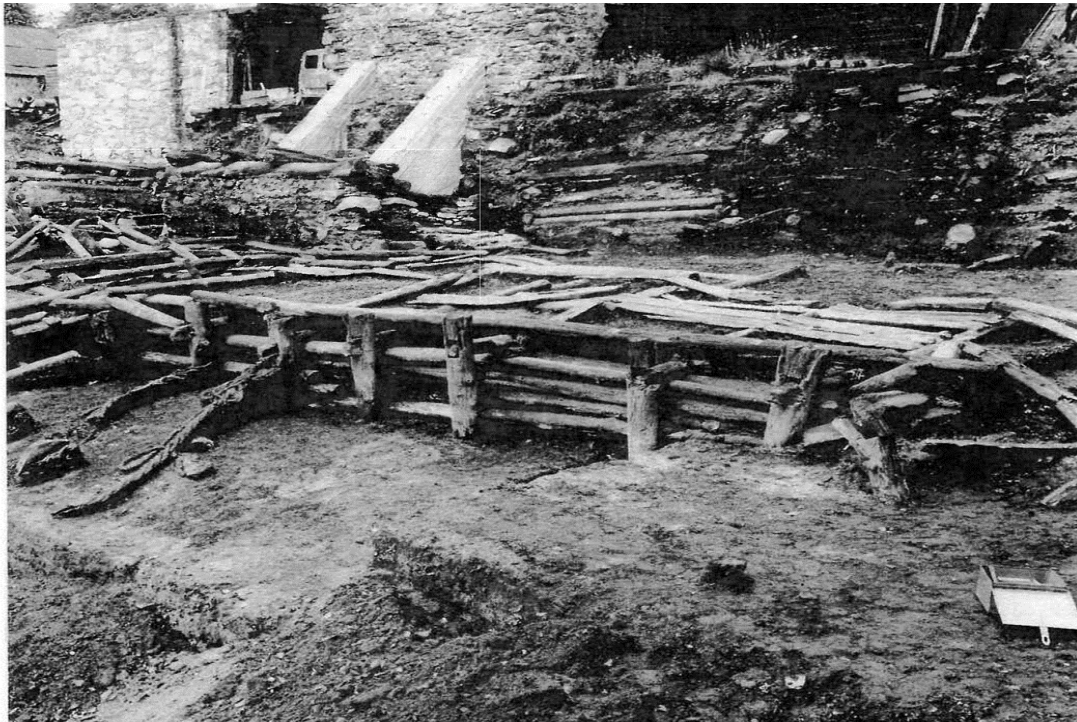

Figur 4.1: Kaifronten i periode 3 (1170/71 – 1198) (Herteig 1990)

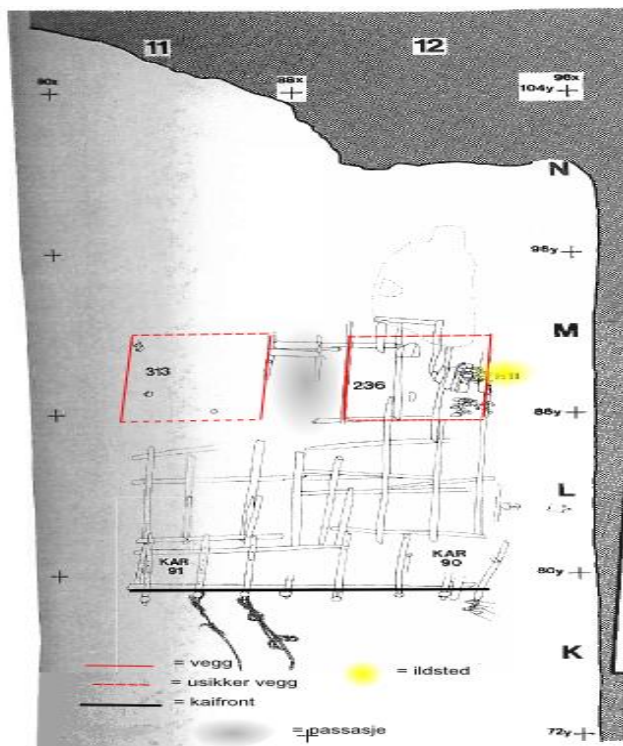

Figur 4.2: Oversikt over bygningene fra periode 3, med forhold til passasjen og kaifronten (Etter Herteig 1990 bearbejdet av Gitte Vik 2013).

Tabell 4.1

Bygninger fra periode 3

Bygningnr	Gård	Lengde m	Bredde m	Areal M ²	Innredning
236	S	7-9	4-4,2	28- 37,8	ildsted
313	N	4	3,7 - 3,8	14,8- 15,2	

Tabell 4.1: Oversikt over de to bygningene funnet i periode 3

I denne perioden ser vi de første tegn til dobbeltgårdsmønster i Bugården, med spor etter to bygninger og antydning til passasje, og også de første spor etter det som senere fikk navnet Bua-allmenningen i sør, samt tydelige spor etter selve kaifronten som nå strakte seg på tvers av hele gården. Bygningen i sør var betydelig større enn bygningen i nord, og i bygningen i sør ble det også påvist et ildsted.

4.3 Periode 4 (1198-1248)

Perioden innledes med gjenoppbyggingen etter brannen i 1198, brann VI, og avsluttes med neste storbrann i 1248, brann V. Perioden varer dermed i 50 år, og det er påvist spor etter tre bygninger. I denne perioden ble området utfylt med ca. 10 m videre ut i Vågen i forhold til periode 3 (Herteig 1990: 49). Utgravingene viste bare spor etter én byggefase, men funnet av bygning 306 i Bugården nord, som er tolket som en latrine gjør at man antar at det har vært to byggefaser når det gjelder denne bygningen (Herteig 1990: 51). Det er påvist to bygninger i den nordlige husrekken, bygning 235 og 230, og en stor bygning i den søndre husrekken, bygning 231. Bygning 230 ser ut til å sammenfalle med tomteområdet for bygning 313 fra forrige periode.

Bugården sør

I Bugården sør ble brannlag V også påvist da utgravingsfeltet ble utvidet i 1979. Lengst bak i dette området ble rester etter den eneste bygningen, bygning 231, funnet. Den hadde to gulvnivå, noe som kunne bety at den har blitt brukt sammenhengende, men at det var behov for nyanlegg (Herteig 1990: 49).

Restene etter *bygning 231* bestod av svillstokker som fundament for nord- og sørvegger, i tillegg til rester etter to langsgående gulv. Tverrgående bjelker viser at bygningen hadde to

rom. Bygningen var ødelagt av brann 1,40 m fra dette veggskillet, men bygningen må ha fortsatt 3-4 m lenger fram. Det viser at bygning 231 har stått på tilnærmet samme sted som bygning 236 fra forrige periode, ettersom de bakerste delene har ligget innenfor samme tomtegrensene som 236. Selv om plasseringen av denne bygningen tillot nok rom til en bygning ved kaifronten, var det ingen slike spor (Herteig 1990: 50). (se fig. 4.2).

Bugården nord

Bygning 235 er representert av en langsgående bjelke, muligens en svillstokk til nordveggen, samt fundamentrester i form av gulvbjelker og et gulvdekke i lengderetningen. Hvor langt denne bygningen har strukket seg i lengde, er uvisst. Utenfor den antatte vestveggen ble det funnet en grop med oppbygde steiner rundt. Denne gropen fremfor bygning 235 viste spor etter kalklesking (Herteig 1991: 50). Bygningen sammenfaller ikke med bygning 313, men ser ut til å representere en utvidelse av husrekken bakover.

Bygning 230 er representert ved en svillstokk fra sørveggen og av fundamenter som fortsatte i 11 m til mot sjøkanten. Det var ingen direkte spor etter kaianlegg her og heller ingen rester etter passasjen. Det har dermed vært stor avstand mellom bygning 230 og sjøkanten. Dette kan indikere at det har stått en eller to bygninger foran denne bygningen (Herteig 1991: 50-51). Både bygning 230 og bygning 313 fra periode 3 er antatt å ha samme utstrekning bakover.

Bygning 306 er representert av noen tynne stolper, og det er også funnet deler av gulvdekke. Ut fra funn av ekskrementer er den blitt tolket som en latrine. Også i områder i nord i nabogården, Engulgården, er det påvist en lignende latrine fra samme periode, i tilknytning til en bygning plassert foran. Dette var det også plass til i Bugården. Lengden på bygningen var maks målt til 2,40 m og med antatt bredde på 4 m (Herteig 1990: 51).

Ferdselsveier

Det er vanskelig å si noe konkret om passasje og allmenningen i sør i denne perioden, men det ble funnet fundamentrester som kan ha tilhørt både passasjen i gården og den samme ferdselsåren som tidligere, mellom Bugården og Bredsgården utenfor utgravingsfeltet. I forbindelse med bygning 306, den antatte latrinen, fantes spor etter en liten del av selve passasjen, 4 m lang og 1 m bred (Herteig 1990: 51).

Kaifront

Det såkalte «undervannshus 1», eller Kar 92, er en av to tidligere bygninger som i denne perioden ble gjenbrukt som fundament under utbygging av kaiområdet foran Bugården sør. Det spesielle ved denne bygningen var at den hadde to dører som tilsvarte dørplasseringen til det såkalte «dørhuset», bygning 261, som jeg kommer tilbake til under periode 5. Dendrokronologisk dateringer av denne bygningen er angitt til 1174 (Hansen 1998: 106). Det betyr at bygningen tilhører periode 3, men det er uvisst om den da sto i Bugården.

«Undervannshus 2», kar 100, er den andre bygningen som er gjenbrukt som fundament i periode 4, og lå like ved siden av «undervannshus 1» i Bugården nord. Det har vært en meget fin, laftet bygning (Olsen 2003: 38). Det er tatt seks dendrokronologiske prøver av denne bygningen. Resultatene gir 1144 som det året tømmeret ble felt i en prøve, og 1180-tallet som fellingsår for tømmeret på de andre prøvene (Hansen 1998: 106). Dette betyr at denne bygningen også kan knyttes til foregående periode. Kar 92 og kar 100 ser ut til å ha vært hus man har gjenbrukt som fundament. Det er vanskelig å si om dette er et hus som har stått i Bugården, men undersøkelser viser at de ofte ikke flyttet tømmer langt.

Kar 92 og 100 er plassert foran kar 54 fra forrige periode, og viser således at kaifronten rykket ytterligere fram i denne perioden.

Tabell 4.2

Bygninger fra periode 4

Bygningnr	Gård	Lengde	Bredde	Areal		Bygningskonstruksjon	Innredning
				m ²			
231	S	11	4,2	46,2		To rom	
235	N						
230	N	3	3,1	9,3	sviller/gulv/bjelker		
306	N	2,4	4	9,6	Stolper	Latrine	

Tabell 4. 2: Oversikt over bygninger i periode 4.

Figur 4.2 og tabell 4.2 viser at i perioden er det registrert spor etter tre bygninger, en i sør og to i nord, bygd innenfor tomteområdet fra forrige periode, der bygning 230 og 231 til dels sammenfaller med tomtene fra bygningene i forrige periode. Husrekken i nord har blitt utvidet med ytterligere en bygning, bygning 235. I tillegg kom bygning 306 til, som er antatt å ha

vært en latrine. Kaifronten ekspanderte videre ut i sjøen, med to hus som ble brukt som fundament.



Figur 4.3: Bygningene i Bugården periode 4 (etter Herteig 1990, bearbejdet av Gitte Vik 2013)

4.4 Periode 5 (1248-1332)

Perioden innledes med brannen i 1248, brann V, og varer frem til neste brann i 1332, brann IV. Perioden varte dermed i 84 år og er representert med to byggefaser, fase 5.1 og fase 5.2. Utgravingsfeltet ble utvidet i 1979 og undersøkt med maskingraving. Det ble gravd så dypt med maskin at bare på to steder ble funnet spor etter brann IV (Herteig 1991: 39).

I de to byggefaserne er det funnet spor etter i alt 15 bygninger. (Se figur 4.4)

4.4.1. Fase 5.1 ubrent fase

Alle bygninger fra denne fasen ble ødelagt da området ble avdekket maskinelt under utgravningen i 1979. Det ble funnet spor etter tre bygninger fra denne ubrente fasen; bygning

298, 261 og 304 i Bugården sør og fem bygninger i Bugården nord: bygning 227, 229, 334 og 335 i denne fasen.

Bugården sør

Bygning 298 er representert med godt bevarte veggbjelker, men hvor bygningen fortsatte utenfor utgravningsområdet. Selve sporene etter bygningen rakk bare 1 m i lengderetningen, men må ha vært betydelig lenger og var 4,20 m i bredden (Herteig 1991: 42). Området for bygningen sammenfaller med restene etter bygning 231, når en tar i betraktning at bygning 298 må å ha strukket seg lenger bakover i husrekken.

Bygning 261 er den før nevnte bygningen med benevnelsen «dørhuset», fordi den er representert med fire godt bevarte omfar til et laftebygg med to døråpninger. Den ene døråpningen var 1,74m bred med utgang mot sør, og den andre med en smalere dør til passasjen i nord (Herteig 1991: 42, Helle 1982: 209). Det er antatt at denne bygningen har hatt to etasjer, ut fra funn av en bjelke med utsparinger for nedfelling av gulv. Denne utsparingen viser at gulvet må ha lagt over døren (Olsen 2003: 108). Bygningen var plassert som den nest fremste til bryggekannten i Bugården sør. Plasseringen og utformingen kan tyde på at dette var en viktig bygning (Olsen 2003: 48).

Bygning 304, lengst fremme mot kaifronten, har felles endevegg med dørhuset, og er derfor tolket som et anneks til bygning 261. Bygningen som var bygd av tømmer, inneholdt et hjørneildsted foret med leire. Et langsgående gulv ble påvist. Det er noe usikkert hvor langt fram bygning 304 strakte seg, idet bygningen var reist på bolverkskar som fortsatte 6,5 m lenger fram mot sjøkanten (Herteig 1990: 42). Både bygning 261 og 304 var anlagt i et område hvor det ikke funnet noen bygninger i perioden før, og som man derfor antar tilhørte kaifronten.

Bugården nord

Bygning 227 som var minst 10,6 m lang og 4,5 m bred, var representert av syllstokker i sør og vest, og til dels i nord. Avslutningen i øst er uklar, men trolig ender den like vestfor vestveggen til bygning 228. I tillegg ble det påvist rester av en innvendig vegg, men likevel med en noe usikker plassering. Bygningsfundamentene var ikke særlig solide, og under utgravningen ble den derfor tolket som et arbeidsskur (Herteig 1990: 47). Det ble påvist en foring for et ildsted med hellebunn og grågul kalksubstans, noe som ble tolket som rester etter kalkbrenning. Kalklaget fortsatte frem til en sandstein, sannsynligvis en slipestein. Dessuten

ble det lokalisert fire avgrensede kalkgroper innenfor bygningen (Dagbok N11: 31-32). Dette tyder på kalkbrennings virksomhet som sannsynligvis kan settes i sammenheng med anlegg av steinbygninger i nærheten. Gulvbordene i bygningen har ligget like under nordre langvegg, og rukket fram til veggpartiet. En del av en halvkløvning langs veggens utside lå an på gulvbordets ytterdel og kan ha fungert som et vannbord på veggen mot passasjen (Dagbok I11). Denne bygningen ser ut til å ha de samme tomtegrenser i nord og sør som bygning 235 i den foregående perioden. Også i bygning 235 fant man spor etter kalkbrenning.

Bygning 229 er representert ved godt bevarte bjelker og et langsgående gulvdekker, hvor den ene stokken markerte en romdeling. Denne bygningen var målt til å være 4 m lang og 4,1 m bred (Herteig 1990: 47). Bygning 229 og bygning 230 fra den foregående perioden ser ut til å ha det samme utstrekning.

Bygning 334 er representert med stolper som fundament og et relativt godt bevart langsgående gulv i øst. Bygningen var 4,2 m lang og 4 m bred, og var nærmest identisk med bygning 229. Den ser ut til å falle innenfor det samme tomtemålet som bygning 229, men ser ut til å representere en utvidelse av gården, da det ikke er funnet noen bygninger på denne delen av tomten i den foregående perioden (Herteig 1990: 47).

Bygning 335 var ca. 7,5 m lang og 4 m bred og har stått på stolper. Den viste spor etter langsgående og tverrgående gulv, muligens fra to byggefaser. Den kan ha delt fundament med nabobygningen 334 mot øst. Foran bygning 335 og avslutningen på bolverket i kaien har det vært en distanse på hele 10,5 m (Herteig 1991: 47).

Bygning 336 er bare representert med fundamentet, og antas å ha vært 7-9m lang og 4,40-4,50 m bred (Herteig 1991: 47). I likhet med bygning 334, ser bygning 335 og 336 begge ut til å representere en del av en utvidelse av husrekken mot kaifronten. Bygningene fra denne fasen synes alle å ha vært reisverksbygninger.

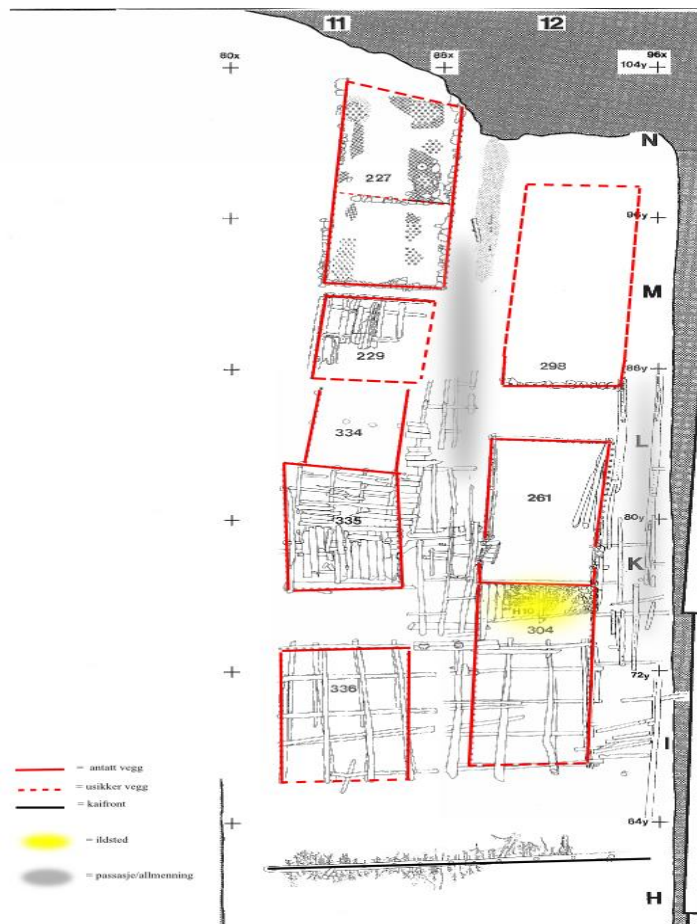

Figur 4.4: Bugården i fase 5.1 (etter Herteig 1991, bearbejdet av Gitte Vik 2013)

Ferdselsårer

Det ble funnet rester av en godt bevart passasje mellom husrekkene, uten tegn til drenering under. Den lå på samme fundamenter som selve bygningene, og strakte seg utenfor bygningene på begge sider. Den har ligget mer eller mindre i kant med terskelen til ”dørhuset”, bygning 261. Foran bygning 261 var bredden 3,35 m, mens bredden fra husvegg til husvegg var 3,45 m. Dekkplankene her var 25-30 cm brede, og lå uten direkte forbindelse til bygningene langs passasjen. Siden bygningsrekken fortsatte i øst-vestlig retning over 6.7m, kan man regne med at det ville passasjen også ha gjort. Mens man fant spor etter to byggefaser i denne perioden, fant man spor etter fire forskjellige plankedekker i passasjen, men ingen av dem førte gjennom hele passasjen. Forbindelsen mellom passasjen og bygningene er noe uklar, men det ser ut til at passasjen ble anlagt i denne perioden (Herteig 1991: 48). I passasjen på sørsiden av den søndre husrekken ble det påvist godt bevarte plankerester, samt underliggere, men uten tegn til drenering. Den fortsatte mot Bugårdens

kaifront og viser at kaien og passasjen endte på linje (Herteig 1991: 48). Mangelen på avløp skyldes trolig nettopp nærheten til sjøen, som kan ha gjort avløp unødvendig (Økland 1998: 63).

Kaifront

Foran fundamentet til bygning 304 ble det funnet rester etter en stolperække som gikk i rett linje på tvers av både bygården og ferdselsåren på sørsiden, Bua-allmenningen. Man antar at den utgjorde kaifronten i denne fasen, og at kaifronten og utgangen for allmenningen lå omtrent på linje (Herteig 1991: 43).

4.4.2.Fase 5.2

I denne fasen ble det avdekket fire bygninger i Bugården sør: bygning 226, 260, 280 og 292, og tre i Bugården nord, bygning 228, 333 og 309.

Bugården sør

To av de fire bygningene som ble avdekket i fase 5.2, bygning 226 og 260, skilte seg ut ved at de var relativt godt bevarte. I tillegg til disse bygningene har man antatt at det kan ha vært en bygning til nær kaifronten, men denne ble ikke tildelt et eget nummer (Herteig 1991: 39).

Bygning 226 lå tett opptil Bua-allmenningen i sør. Den var representert med tverrbjelker på sør og vestveggen, og med et godt bevart langsgående gulv. Fundamentene fortsatte utenfor utgravingsfeltet mot øst, og den er bare dokumentert til en lengde av 1,6 m og med en bredde på 4,3 m (Herteig 1991: 39). Den ser ut til å falle innenfor samme tomtegrenser som bygning 231, selv om bygning 231 strakte seg mye lenger fram i husrekken enn det som er dokumentert at 226 gjør. Bygning 298 fra foregående fase kan også ha strukket seg langt bak i husrekken, og bygning 226 kan også representere en utvidelse av husrekken bakover, i og med at bare en del ble avdekket innen rammene for utgravingsfeltet.

Bygning 260 var en tømmerbygning med et langsgående gulv. Den var 3,40 m lang og 4,60 m bred, men fortsatte også utenfor utgravingsfeltet mot øst, og restene av den ble, som nevnt ødelagt under gravingen i 1979 (Herteig 1991: 39). Dette kan ha vært en laftet bygning, da det ut fra fotografier kan se ut som om veggstokkene er av rundtømmer (Olsen 2003: 57-58). Denne bygningen ser ut til å være delvis satt opp på den tomten bygning 298 har stått på i foregående fase. Den tettet også det rommet som ser ut til å ha vært i husrekken i foregående

fase mellom bygning 298 og 261, i og med at den fortsatte omtrent hel frem til vestveggen i neste bygning, bygning 280.

Bygning 280 hadde fundamenter av tømmer og var 11,4 m lang og 4,35 m bred. Steiner som lå opp mot den søndre veggen, er tolket som spor av et ildsted (Herteig 1991: 39). Det kan se ut som om bygning 280 er satt opp på omtrent samme tomt som bygning 261 fra foregående fase. Den representerer dermed en videre utvidelse i forhold til bygning 304 fra foregående fase. Det ble påvist et ildsted i bygningen, på omtrent samme sted som i bygning 304.

Bygning 292 er representert av to stolperækker, en rekke av tre eller fire stolper mot østveggen, og en rekke av fire under vestveggen. Den var 5,2 m lang med uviss bredde. Brannen som ødela bygningen, hadde spredt seg 4-5 m lengre vest over et stort bolverk som inneholdt 16 stolper (Herteig 1990: 40). Denne bygningen var liten i forhold til bygning 304 fra forrige fase, og synes å være satt opp på deler av tomten til 304, med en liten utvidelse mot kaifronten.

Bugården nord

Restene av brann IV dekket området for den nordlige husrekken med et 15-20 cm tykt svart til rødbrunt lag. Tre bygninger ble identifisert i dette laget: bygning 228, 333 og 309. Dette brannlaget, som avslutter perioden og fase 5.2, omfattet mer eller mindre sammenhengende rester av brent tømmer og kullfragmenter (Herteig 1990: 41).

Bygning 228 er representert ved et langsgående, ubrente gulvbord, og som fortsatte østover i gården retning utover utgravingsfeltet, hvor steiner markerte vestveggen. Avdekket lengde var bare 1 m og med en bredde av 3,4 m, men bygningen var sannsynligvis bredere og adskillig lengre enn dette. Vest for bygning 228 var det et ca. 11 m langt område uten spor etter bygninger (Herteig 1990: 41). Denne bygningen synes å representere en utvidelse bakover i feltet, og begynner der bygning 227 i foregående fase endte.

Bygning 333 er representert ved tett sammenstilte gulvbord, og rester etter et fundament, muligens kar 91. Vest for bygningen fortsatte sporene etter brann IV, der det ble funnet utbrente rester etter gulv og svillstokker, som angir yttergrensen for bygningen foran. Bygningen er anslått til å være 16,5 m i lengde og 4,4 m i bredde (Herteig 1990: 41). Denne bygningen sammenfaller ikke med noen enkelt bygning, men synes å være satt opp på det området der bygning 335, 334 og 229 sto i foregående fase. Vestveggen av bygning 333 endte

opp omtrent midt i bygning 335, og bak i husrekken kan det se ut som om den stoppe omtrent på samme sted som bygning 229 sto i foregående fase.

Bygning 309 er representert ved en brannskadd svillstokk fra øst- og vestveggene, og noen rester etter selve gulvet. Estimert lengde på denne bygningen er målt til 12,3 m og minimum 8,5 m. Bredden er mellom 4,4 – 4,5 m. Grunnen til det uvisse lengdemålet er en uregelmessig stolperække funnet vestfor bygningen og som kan ha vært fundament for bygning 309 (Herteig 1990: 41). Det kan se ut som om bygning 309 har bak veggen omtrent på samme sted som bygning 335 fra foregående fase hadde sin framvegg. Videre ser det ut til at bygning 309 har fulgt totemålet til bygning 336 fra foregående fase. Det er vanskelig å si sikkert hvor langt frem mot kaifronten bygning 336 har strukket seg, men bygning 309 har en vegg som går noe lenger frem enn sporene etter bygning 336.

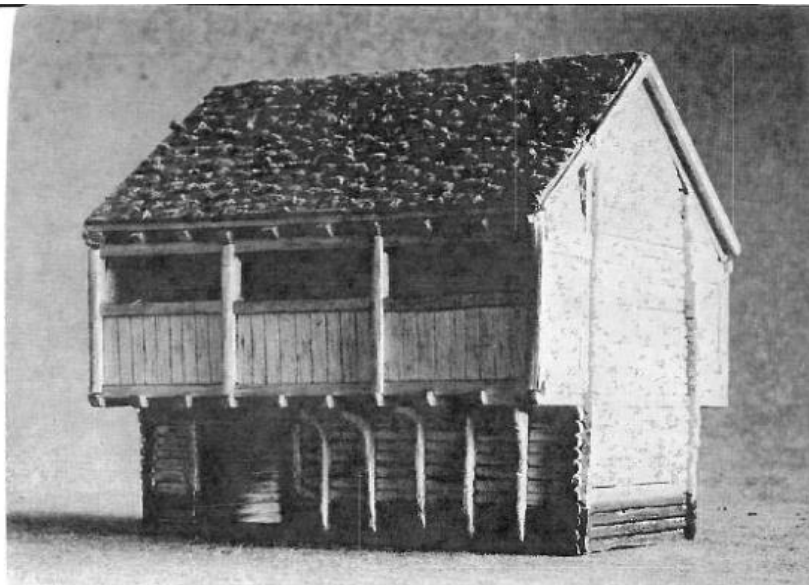

Figur 4.5: Rekonstruksjon av bygning 261 fra periode 5, «dørhuset» (etter Herteig 1969)

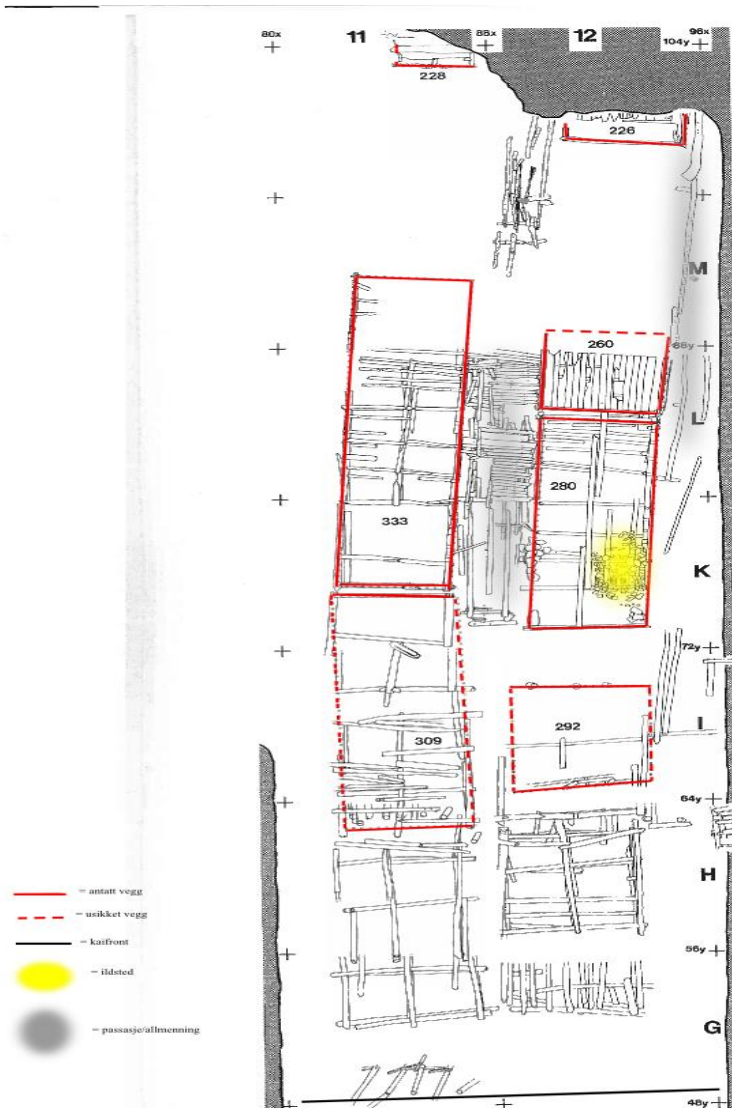

Figur 4.6: Bygningene i Bugården i fase 5.2 (Etter Herteig 1991, bearbejdet av Gitte Vik 2013)

Ferdselsårer

Det var få spor etter passasje mellom husrekkene i dette brannlaget (se fig. 4.4), og det var i dårlig forfatning. Mot vest fant man rester etter et plankedekke og noen fester for dekket, men ingen rester etter avløp (Herteig 1990: 41). Dette kan igjen ha med nærheten til sjøkanten å gjøre, som har gjort avløp unødvendig.

Rester etter det som ble kjent som Bua-allmenningen ble påvist over de bakerste 30 m av området, mens bygningene strakte seg over et 50 m stort område. Dekket i allmenningen var så å si intakt, hvor bruken av forskjellige typer tre tyder på reparasjoner. Bredden på denne

ferdselsåren var 2,8 m, mens bredden på passasjen mellom de to husrekkene var faktisk 2,9 m (Herteig 1990: 41). Det er i denne perioden allmenningen er omtalt i Byloven. Når denne ferdelsåren alt er funnet spor etter i periode 3, viser det at den må ha vært en struktur som går lenger tilbake.

Kaifront

Kaifronten ekspanderte ytterligere i denne perioden, med sammenhengende kaifront foran hele dobbeltgården og foran allmenningen.

Tabell 4.3

Bygninger fra periode 5

Fase	Bygningnr	Gård	Max Lengde m	Bredde m	Areal m ²	Bygningskonstruksjon	Innredning
5.2	226	S		4,3		Sviller/gulv	
	260	S	3,4	4,6	15,64		
	280	S	11,4	4,35	49,59		Ildsted
	292	S	5,2				
	228	N		3,4		Gulv	
	333	N	16,5	4,4	72,6	Gulvfester	
	309	N	12,3	4,5	55,35	Sviller/gulv	
5.1	298	S		4,2		Vegg	
	261	S	7,7	4,5	34,65		
	304	S	9,5	4,5	38	tømmervegg/gulv	Anneks
	227	N	10,6	4,5	47,7	vegger	Ildsted
	229	N	4	4,1	16,4	Gulv/bjelker	
	334	N	4,2	4	16,8	gulv/stolper	
	335	N	7,5	4	30	gulv/grunnstolper	
	336	N	9	4,5	40,5		

Tabell 4.3: Oversikt over bygninger i periode 5.

Fra denne perioden er det funnet spor etter to byggefaser som det fremgår av tabell 4.3, med i alt 15 bygninger fra de to fasene. Bygning 260 og 261 utmerket seg som to godt bevarte laftebygninger i søndre husrekke. Ekspansjonen av kaifronten fortsatte og ble sammenhengende foran hele dobbeltgården, passasjen og allmenningen. I de bakre områdene fant man spor etter allmenningen over et 30 m langt strekk, med et så å si intakt dekke. (se figur 4.4) Passasjen var det vanskelig å lokalisere, da den ikke var så godt bevart, men altså omtrent i samme bredde som allmenningen.

4.5 Periode 6 (1332-1413)

Denne perioden innledes med gjenoppbyggingen etter brannen i 1332, brann IV, og avsluttes med brannen i 1413, brann III. Denne perioden er 109 år lang og det er registrert tre byggefaser, fase 6.1, 6.2 og 6.3. En brann i 1393 har ødelagt deler av gården, men den ble bygget opp igjen (Herteig 1990: 38). Dette kan tyde på at noen av husene har blitt revet, for så å bli gjenoppbygd. I fase 6.3 ble kaifronten ytterligere utvidet, mens har den vært på omtrent samme sted i de to foregående fasene (Herteig 1990: 39).

4.5.1 Fase 6.1 ubrent fase under brann IIIb (1393)

Bugården sør

Det ble påvist tre bygninger fra denne fasen, bygning 281, 302 og 303.

Bygning 281 lå lengst mot øst og var avgrenset av en vegg, men avgrensingen i vest er uviss. Den var trolig 8 m lang og 4,1-4,2 m bred. Denne bygningen inneholdt et ildsted i sør. I de neste 11-12 m mot vest er det ikke påvist bygningsspor (Herteig 1990: 35). Denne bakre bygningen synes å ha endeveggen omtrent der som bygning 260 fra foregående periode hadde sin framvegg. Bygningen strekker seg videre frem mot bygning 280, men siden den ikke har en klar avgrensning, er det ikke mulig å si at den følger 280 hele strekket frem, selv om det er rom for det. Ildstedet er, med et lite avvik, plassert i det samme området som ildstedet i bygning 280 fra periode 5.

Bygning 302 er representert av fire fundamentrester, hvor grensen i øst er usikker, men er antatt å være ca. 8-9m lang og 4 m bred. Like framfor bygningen ble det påvist rester etter en latrine (Herteig 1990: 35). Bygningens uvisse bakre avgrensning gjør det vanskelig å si om den sammenfaller med totemålet til bygning 292 fra foregående periode. Det er også noe usikkert hvor bred bygning 292 var. Det er derfor vanskelig å si om disse to bygningene har merkbare likhetstrekk, selv om de er satt opp på omtrent samme område.

Bygning 303 er identifisert ut fra restene etter fundamentene, og er beregnet å være mellom 5,60 m lang og 10 m lang. Ut fra plasseringen av fundamentene kan dette ikke var den fremste bygningen i rekken, ettersom disse strakte seg lenger frem (Herteig 1990: 35). Denne bygningen representerer en utvidelse av den søndre husrekken mot kaifronten og det er ikke funnet spor etter bygninger her fra tidligere perioder.

Bugården nord

Fra denne fasen er det påvist fire bygninger i den nordre husrekken, bygning 329, 330, 331 og 332.

Bygning 329 er representert ved et nærmest intakt fundament, med rester svillstokker, et langsgående gulv og en passasje. I øst gikk denne bygningen utenfor utgravingsfeltet. Bygningen er beregnet til å være 5,20 m lang og 4,45 m bred (Herteig 1991: 37). Den ser ut til å delvis sammenfalle med bygning 330 fra foregående periode. Bygning 329 strekker seg videre bakover i husrekken inn på det området, der man ikke fant bygningsspor i den foregående perioden, og forsvinner dernest inn i uutgravd område.

Bygning 330 er hovedsakelig representert ved fundamentrester, men hvor sideveggene og noe av fundamentet fortsatte vestover. Bygningen var 9 m lang og 4,40 m bred. Mellom bygning 329 og 330 var det et 1,2 m langt mellomrom som var dekket av korte, flate deler av tre. (Herteig 1991: 37). Bygning 333 og 309 fra foregående periode, har stått på samme tomten som bygning 330, som har østveggen noe lenger fremme i husrekken enn bygning 333 og går inn på området der bygning 309 sto i forrige periode.

Bygning 331 er representert av godt bevarte gulvbord til en laftet tømmerbygning, og var 10,6 m lang og 4,25 m bred. Vest for bygningen lå et 2,8 m stort mellomrom som kan ha rommet en latrine, hvor man fant spor etter plankerester som strakte seg fra passasjen og endte opp i et rektangulært fundament (Herteig 1991: 37). Denne bygningen ser ut til å følge tomten for bygning 309 fra forrige periode. Østveggen ser ut til å være satt opp litt lenger mot vest enn der østveggen til bygning 333, og i vest går den inn på tomten til bygning 309 også fra foregående periode.

Bygning 332 ble identifisert ut fra fundamentene. Den er antatt å være 10 m lang, med en bredde på 4,8-5 m (Herteig 1991: 38). Denne bygningen representerer en utvidelse av husrekken i denne perioden. Det har ikke stått bygninger i her de tidligere periodene.

Ferdselsårer

Fra denne fasen ble det funnet godt bevarte rester etter passasjen mellom bygningene, men ikke lengst fremme mot sjøen. Selve tredekket i passasjen var ca. 2,85 m bred, med en bredde på 3,1 m mellom bygningene, men uten spor etter drenering.

Mellom Bugården og den utgravde nabogården i sør, Bredsgården, ble det påvist et langsgående plankedekke med rester av et avløp (Herteig 1991: 38). Undersøkelser viser at fra periode 5 og 6, ble det anlagt dreneringsgrøfter under passasjen, noe som kan være betinget av den økende avstand til sjøen (Økland 1998: 63).

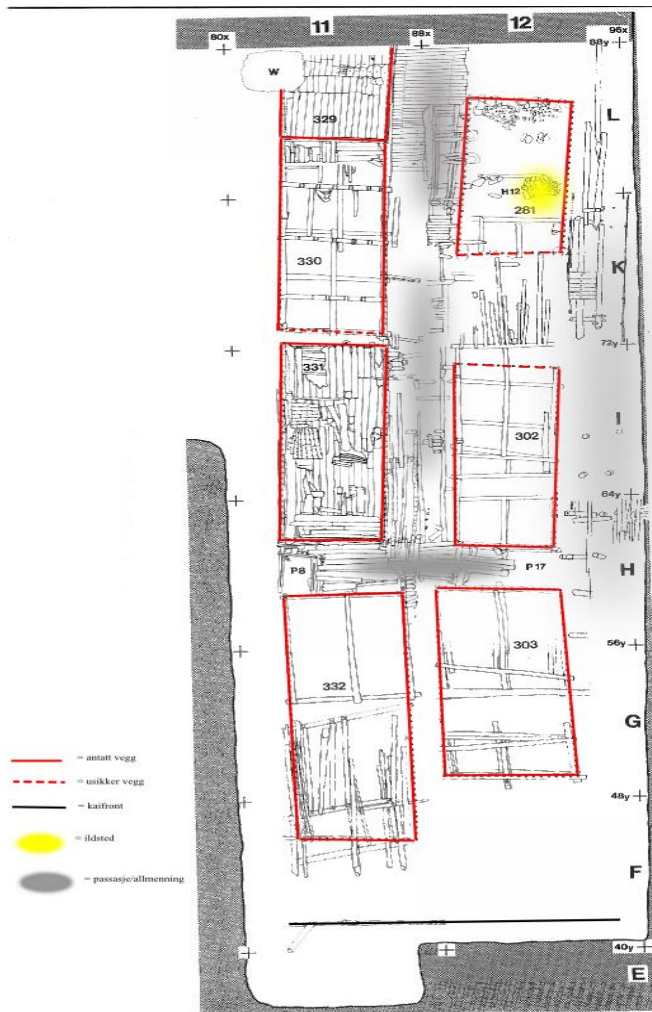

Figur 4.7: Bygninger og øvrige områder i Bugården i fase 6.1 (Etter Herteig 1990, bearbejdet av Gitte Vik 2013)

4.5.2 Fase 6.2, brann IIb (1393)

Denne fasen starter med oppbygging etter brannen i 1393.

Bugården sør

I den fremre delen ble det funnet spor etter en lokal brann, som har oppstått like før brann III, noe som kompliserte identifiseringsarbeidet i forhold til de forskjellige fasene.

Bygning 300 er representert med et fundament med gulvnagler som var plassert med regelmessige mellomrom, og som strakte seg østover i utgravingsfeltet. Denne bygningen var 3,55 m lang og 3,80-4 m bred (Herteig 1991: 31). I vest kan denne bygningen samsvare med østveggen til bygning 281 fra foregående fase, uten at det er registrert bygninger på selve tomten i fase 6.1. Bygningens avgrensning kan likevel sammenfalle med bygning 260 og 298 fra periode 5. Alle disse bygningene strakte seg utenfor utgravingsfeltets grenser i øst.

Bygning 299 er representert av bjelker som gulvfundament, i tillegg til et fundament av tømmer, og var 5,80 m lang og 4,20-4,30 m bred (Herteig 1990:31). I øst sammenfaller denne bygningen med østveggen til bygning 281 fra foregående fase, men den er mye kortere. Den sammenfaller slik sett ikke med 281 lenger fremme. Det er ikke spor etter ildsted i denne fasen, slik som tidligere i dette området.

Bygning 279 mot øst er representert av et langsgående gulvbord, og var en svært liten bygning, bare 2,8 m lang og 4-4,25 m bred (Herteig 1990: 32). Denne bygningen kan ha hatt samme tomt som bygning 302 i øst, men østgrensen for bygning 302 er noe uviss. Bygningen er liten og går derfor bare et lite stykke inn på tomten til denne bygningen.

Bygning 278 er representert av bjelker til øst- og vestveggene, hvor alt materiale var gjenbrukt. Dette laget var så kompakt at det er mulig at det kan ha tilhørt bygning 277 i det påfølgende brannlaget. Grunnen for å tolke dette som to separate bygninger er at det er funnet to adskilte lag i passasjen og i Bua-allmenningen. Det ble påvist en vid åpning på vestsiden av bygning 278, med rester av et fundament og rester etter en latrine. Bygningen var 6,40 m lang og 4 m bred og synes å være satt opp på samme tomten som bygning 302 fra den foregående fasen (Herteig 1990: 32). Østveggen er satt opp der bygning 279 endte og bygning 278 fortsatte over tomten der bygning 302 sto i foregående fase, og med vestveggen omtrent på samme sted som bygning 302 hadde sin vestvegg.

Bygning 294 som brente i en lokal brann, kunne man se klare spor etter i vestdelen av bygningen, og bestod av et utbrent fundament av bjelker som gikk ut i Bua-allmenningen og til et stort laftet fundament. Det ser ut til å ha blitt anlagt i to faser, den siste fra fase 6.2. Sammen med stolpene under østdelen av bygning 294, utgjorde dette en sammenhengende konstruksjon som strakte seg 11,6 m i lengden. Dette har blitt tolket som en bygning i bryggekannten, og var 6 m lang og 5 m bred (Herteig 1990: 32-33). Denne bygningen ser ut til å sammenfalle i stor grad med bygning 304 fra foregående fase.

Bugården nord

Fra denne fasen er det identifisert fire bygninger, 325, 326, 327 og 328.

Bygning 325 som fortsatte østover utenfor utgravingsfeltet ble ikke avdekket i hele sin utstrekning, i tillegg var nordveggen kuttet av en senere brønn. Vestveggen var markert av en svillstokk i sør. Bygningen var 5,4 m lang og 4,4 m bred (Herteig 1990: 33). Denne bygningen synes å være satt opp på samme tomt som bygning 329 fra forrige fase.

Bygning 326 er representert av ubrente tømmerfundamenter. Målene på bygningen er uklare men er estimert til å være 9 -9,5m lang og 4,1-4,2 m bred (Herteig 1990: 33). De noe uklare målene gjør det vanskelig å si noe sikkert om plasseringen i forhold til andre bygninger, men det kan se ut som om denne bygningen følger tomtemålet for bygning 330 i forrige periode.

Bygning 327: hadde deler av gulvet, gulvnacler og fundamentet bevart. Denne bygningen ble sannsynligvis revet i forbindelse med byggingen av bygning 320, og er avbrutt av tverrgående planker som strakte seg fra passasjen. Dette mellomrommet mellom bygningene er blitt tolket som spor etter en latrine, plassert lengst mulig unna passasjen, og på motsatt side av passasjen, i forhold til den antatte latrinen fra fase 6.1. Det ble likevel ikke funnet rester etter konstruksjonen, og det er antatt at den brant i den lokale brannen. Også bygning 327 har usikre mål, og er dokumentert med en minimumslengde på 3,5 m, men kan ha vært opp til 10, 8 m lang, og 4 m bred (Herteig 1990: 33). Bygningen synes å sammenfalle i utstrekning med bygning 331 fra foregående fase. Den antatte latrinen har i tilfelle vært på omtrent samme sted som latrinen fra foregående fase.

Bygning 328 er representert med et utbrent fundament, som delvis var dekket av et rødlig 10 cm tykt brannlag, som fortsatte 4m vestover. Det underliggende fundamentet fortsatte i 6,3 m. Fundamentet fortsatte 8m vestover, og vestgrensen for bygningen ser ut til å sammenfalle med fundamentene. Den totale lengden på bygningen kan da ha vært 13 m, noe som synes å ha vært vanlig for en bygning i kaikanten (Herteig 1990: 33). Også for bygning 328 ser det ut som det er kontinuitet i forhold til foregående fase, hvor bygning 332 synes å ha omtrent samme plassering fra mot kaifronten som bygning 328.

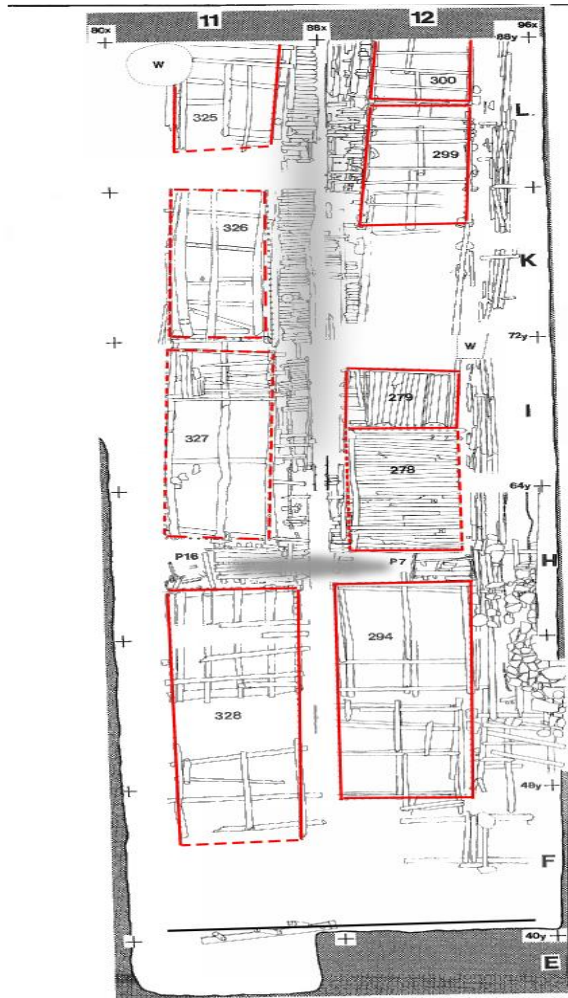

Figur 4.8: Bygninger i Bugården, fase 6.2 (etter Herteig 1990, bearbejdet av Gitte Vik 2013).

4.5.3 Fase 6.3, brent in brann III

Bugården sør

Rester etter brann III ble påvist over hele området, mens askelaget fra brannen bare ble påvist sporadisk i den fremre delen. Det ble påvist fem bygninger i Bugården sør i denne fasen, bygning 282, 275, 277, 293 og 316 (Herteig 1990: 29).

Bygning 282: Denne bygningen er representert med fundamentet, som var maksimum 4 m langt og 4 m bredt (Herteig 1990: 29). Denne bygningen ser ut til å sammenfalle med området for bygning 300 fra forrige fase og synes å dekke omtrent samme areal.

Bygning 275: Også denne bygningen er det bare fundamentet igjen av. Bygningen er estimert til å være 13m lang og 4,30-4,40 m bred (Herteig 1990: 29). Tett inn til det sørvestre hjørnet av bygningen ble det påvist en brønn med et avløp i form av en uthulet tømmerstokk (Herteig

1990: 30). Bygning 299 fra forrige fase ser ut til å hatt sin bakre vegg på samme sted som bygning 275. Bygning 275 var en mye større bygning enn 299, men ser ut til å dekke samme tomteområde, samtidig som den strakk seg lengre fremover i rekken og tettet mellomrommet mellom bygningene 299 og 279 fra fase 6.2

Bygning 277 er også representert ved fundamentet, og det ble også funnet rester etter nedfelling for gulvbord og deler av selve gulvet. Bygningen er anslått til å være 9,30 m lang og 4,20-4,40 m bred. Skillet mellom bygning 277 og bygning 293 var større enn vanlig. Grunnen til dette kan være at der tidligere har vært en latrine her med inngang fra passasjen. (Herteig 1990: 30). Denne bygningen ser ut til å følge tomtemålet til bygning 279 og 278, som sto tett sammen i forrige fase. Bygning 277 ser ut til å ha bakveggen der bygning 279 også hadde sin bakvegg og den endte framme i rekken der bygning 278 ser ut til å ha hatt sin framvegg.

Bygning 293 er representert av rester etter gulvet og usammenhengende fundamentrester, og med estimert lengde på 10,5 m og en bredde på 5 m (Herteig 1990: 30). Igjen sammenfalt bygningen i stor grad med tomtemålet til bygning 294 fra forrige fase.

Bygning 316 har mest sannsynlig delt endevegg i øst med bygning 293, og er representert ved rester av gulvet. I vest fortsatte denne bygningen utover grensene til utgravingsfeltet, og var minst 8-9 m lang og 5 m bred (Herteig 1990: 30). Dersom dette har vært en egen bygning, vil den ha representert en utvidelse av bebyggelsen mot kaifronten. Det er ikke funnet spor etter bygninger så langt framme mot Vågen tidligere.

Den mer presise lokaliseringen av bygning 293 og 316 var vanskelig å avgjøre, siden bygningene bare ble funnet som fragmenter, og det var også problematisk å skille brannlagene og de to bygningene fra hverandre (Herteig 1990:30).

Bugården nord

I denne husrekken var det spor etter to ubrente faser. Lengst fremme mot sjøkanten var det tydelig at en av bygningene måtte ha brent i den lokale brannen, i 1393. I den fremre delen av feltet var det derfor vanskelig å sette et skille mellom fase 6.2 og 6.3. Det ble identifisert seks bygninger fra fase 6.3: 319, 254, 320, 322, 323 og 324 (Herteig 1990: 30).

Bygning 319 er representert av brente bygningsdeler og med rester av gulvet i lengderetningen, utstyrt med gulvnafler. Dette fortsatte østover utenfor utgravingsfeltet. Det

er derfor usikkert hvor lang denne bygningen var. Det er likevel anslått en lengde på 5-6 m (Herteig 1990: 30). De usikre målene gjør det vanskelig å si noe om størrelsen på bygningen i forhold til andre bygninger. Det er likevel grunn til å anta at den i stor grad sammenfaller med utstrekningen for bygning 325 fra forrige fase.

Bygning 254 er representert av fundament, men også her er grensene uklare. Lengden er anslått til 14 m, og bredden 4,1 m (Herteig 1990: 30). Det kan se ut som bygning 254 har fellestrekk med bygning 326 fra foregående fase.

Bygning 320 er representert av et sammenhengende fundament og kan muligens ha utgjort to separate bygninger. Antatt lengde på er 14 m, og bredden er 4,10–4,20 m (Herteig 1990: 30). Den ser ut til å sammenfalle med det bakre området for bygning 327 fra forrige fase, men strekker seg lenger fram i husrekken og forbi det området der man fant den sannsynlig latrinen fra forrige fase.

Bygning 322 er representert av brente rester av bygningen i form av tverrgående gulvbord. Denne bygningen kan ha delt en vegg med bygning 323. Denne bygningen var 5 m lang, og 4,7–4,8 m bred (Herteig 1990: 30).

Bygning 323 er representert av utbrente rester av et langsgående gulv, som kan ha hatt fellesvegg med bygning 322 eller utgjort et rom i samme bygning. Bygning 323 var 5,30 m lang og 4,90 m bred (Herteig 1990: 30). Bygning 322 og 323 sto altså tett i tett, og sammenfaller i stor grad med bygning 328 fra forrige fase.

Bygning 324 er representert av fundamenter i nord og sør, og er antatt å kunne være 10 m lang og 4,4 m bred (Herteig 1990: 30). Bygningen representerer en utvidelse av husrekken i nord mot kaifronten, og det er ikke funnet spor etter bygninger i dette fremre området tidligere.

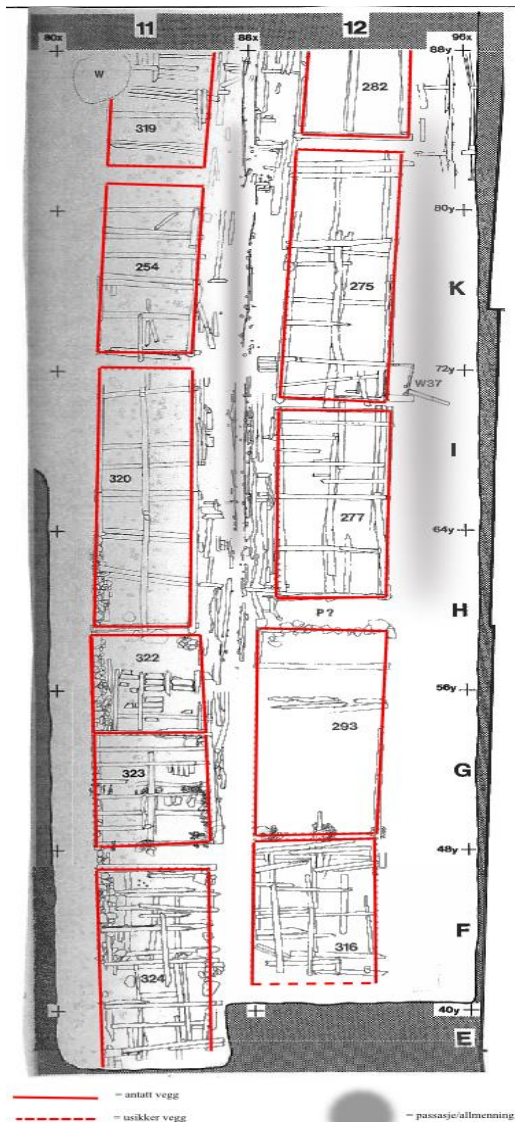

Figur 4.9: Oversikt over bygningene i Bugården i fase 6.3 (etter Herteig 1990, bearbejdet av Gitte Vik 2013)

Ferdselsårer

Passasjen bestod i denne fasen av tverrgående gangveier lagt på langsgående gulvfester, hvor det var rester etter et gateløp gjennom hele gården. Dette strakte seg 28m fra øst mot vest, og var godt bevart i en bredde på 3-3,2 m, men forsvant i det fremste 18 metrene. Dreneringen var foret med skråttstilte side planker. Det ble funnet godt bevarte støttebjelker, fester og avløp.

Utover dette var det ingenting igjen av passasjen. Mot Bua-allmenningen fant man også rester etter et avløp mot øst, og det som har vært fester for passasjen over et strekk på 37 m. Det er ikke klart om dette er rester etter en mindre del av passasjen, eller om den har strukket seg

langs begge husrekkene, da man ikke fant noen spor lengst fremme mot kaien. Bredden på allmenningen var her fra 3-3,5 m (Herteig 1990: 31).

Kaifront

I fase 6.1 rykket kaifronten ytterligere fram i Vågen i forhold til periode 5. I fase 6.2 ser kaifronten ut til å holde seg stabil. I fase 6.3 ble den utvidet ytterligere.

Tabell 4. 4 Bygninger fra periode 6

Fase	Bygningnr	Gård	Max Lengde	Bredde	Areal	Bygningskonstruksjon	Innredning	
			m	m	m ²			
6.3	282	S	4	4	16			
	275	S	13	4,4	57,2			
	277	S	9,3	4,4	40,92	tømmervegger/gulv		
	293	S	10,5	5	52,5	Gulv		
	316	S	9	5	45			
	319	N		max. 6		gulv, struktur		
	254	N	9m	4,1	36,9	Fundament		
	320	N	14	4,2	58,8	Fundament		
	322	N	5	4,8	24	gulv, bygningsrester		
	323	N	5,3	4,9	25,97	gulv, bygningsrester		
	324	N	10	4,4	44	Fundament		
	6.2	300	S	3,55	4	14,2		
		299	S	5,8	4,3	24,94		
		279	S	2,8	4,25	11,9	Gulv	
278		S	6,4	4	25,6	sviller, bjelker		
294		S		5		Fundament		
325		N	5,4	4,4	23,76	Sviller		
326		N	9,5	4,2	39,9	Fundament		
327		N	3,5	4	14	gulv,		
328		N	13	5,5	71,5	Fundament		
6.1		281	S	8	4,2	33,6		Ildsted
	302	S	9	4	36			
	303	S	10					
	329	N	5,2	4,45	23,14	sviller, gulv		
	330	N	9	4,4	39,6	Fundament		
	331	N	10,6	4,25	45,05	Gulv		
	332	N	10	5	50	Fundament		

Tabell 4.4: Oversikt over bygninger identifisert i periode 6.

Som tabell 4.4 viser omfattet perioden av tre bygningsfaser. Bygningsmønsteret ser ut til å ha holdt seg stabilt ved at bygningene i de forskjellige fasene følger tomtemålene fra fase til fase, med kontinuitet fra forrige periode. Husrekkene ble utvidet i fase 6.1 og i fase 6.3. Det gjorde også kaifronten. I fase 6.3 forsvinner kaifronten ut av utgravingsfeltet inn i uutgravd område (se fig. 4.8).

4.6 Periode 7 (1413-1476)

Denne perioden begynner med gjenoppbyggingen etter brannen i 1413, brann II og varer fram til neste brann i 1476. Det er en relativt kort periode på 63 år. Det var i denne perioden at hanseatene for alvor var etablert på Bryggen.

Bugården sør

I denne perioden ble det påvist at bygningene i Bugården sør ble noe større på bekostning av Bua-allmenningen som ble smalere. Tomtegrensen til nabogården Bredsgården i sør ser ut til å ha forblitt den samme. Det ble påvist spor etter fem bygninger i Bugården sør: bygning 274, 291, 286, 287 og 288 (Herteig 1990:27).

Bygning 274 er representert av fundamenter til sidevegger. Lengde på bygningen er beregnet til 8 m og bredden til 5,20-5,40 m (Herteig 1990: 28). Ved det sørøstre hjørnet av bygning 274 ble det påvist rester av en brønn (Herteig 1990: 28). Lengdemålet til bygningen her er usikker og det er således vanskelig å si hvor langt bak i husrekken den har strukket seg. De bygningene som har stått på tomten i tidligere perioder, har vært mye smalere.

Bygning 291 er representert av rester etter fundament og et brunlig lag som indikerer råtne planker. I de første 12-13 m vestover fra bygning 274 er det ikke spor etter noen bygning. Dette brunlige laget gir de første indikasjoner på at det har stått en bygning her, som er beregnet til å ha vært 7 m lang og 5,5 m bred (Herteig 1990: 28). Framveggen for denne bygningen synes å sammenfalle med framveggen til bygning 277 fra periode 6. Bygning 291 er dermed noe kortere og bredere enn bygning 277 fra foregående periode.

Bygning 286 er representert ved utbrente langsgående gulvbord, og bygningen er anslått å være mellom 4,9- og 6,5 m lang og 4,8 m bred (Herteig 1990: 28). Rett for endene lå en ca. 20 cm bred bjelke, formodentlig gavlsviller (Dagbok G12). Den bakre veggen synes å sammenfalle med bakveggen til bygning 293 fra fase 6.3 De to bygningene synes å ha vært omtrent like brede, men bygning 286 har vært mye kortere enn bygning 293.

Bygning 287 representerer en fortsettelse av bygning 286. Den ble identifisert ca. 30 cm under grunnivået til bygning 286, og hadde et velbevart langsgående gulv. Bygningen var ca. 8 m lang og 4,40-4,50 m bred (Herteig 1990: 28).

Bygning 288 lå som en direkte fortsettelse av bygning 287, noe som kan tyde på at det var en sammenhengende bygning. Den var representert ved et velbevart langsgående gulv og et steinlagt ildsted. I vest gikk denne bygningen inn i utgravd område. Den var maks målt til 6,20 m lang og 5 m bred (Herteig 1990: 28). Bygning 287 og 288 står på tomten der bygning 293 og 316 har stått i fase 6.3. Den bakre veggen til bygning 287 sammenfaller ikke med bakveggen til bygning 293, og det er vanskelig å avgjøre hvor de ender opp framme i rekken, da det fremre området mot sjøen ikke lenger er dekket inn av utgravingsfeltet. Alle de fire bygningene synes å ha hatt omtrent samme bredde.

Bugården nord

Også her viste det seg noe vanskelig å avklare bygningenes konstruksjon, da man stort sett bare fant svært utbrente fundament. To brønner ble også identifisert i denne perioden. Det ble påvist seks bygninger i Bugården nord: bygning 249, 253, 317, 318, 321 og 297.

Bygning 249 ble identifisert ved et utbrent langsgående gulv og spor etter passasjen i 3-6 m i lengde med en uviss bredde (Herteig 1990: 28).

Bygning 253 ble identifisert ved fundament av tømmer og rester av langsgående gulvbord. Den er antatt å være 11,9 m lang og 3,9 m bred (Herteig 1990: 28). Bygningen synes å ha bakveggen omtrent samme sted som bygning 254 fra forrige periode, men er noe lenger enn bygning 254, og går inn i området for bygning 320 fra forrige periode.

Bygning 317 var representert av brente fundament, og var 10,5 m lang og 4,15 m bred (Herteig 1990: 28). Bygningen følger tomtegrensene for bygning 320 fra periode 6.3, men er noe kortere enn bygning 320. Her var bakveggen satt opp lenger framme enn det den var for bygning 320. Vestveggene på de to bygningene synes å sammenfalle i utstrekning.

Bygning 318 var representert ved brente fundament under nordveggen og over midtpartiet, samt fundamentsteiner under sørveggen og brente tverrgående gulvbord. Bygningen er estimert til å være 8,5 m lang og 4,40-4,50 m bred (Herteig 1990: 28).

Bygning 321 var representert ved utbrente rester av nord- og sørveggen, der grensen for øst- og vestveggen er usikker. Denne bygningen er mellom 7,5 og 8,5 m lang og 4,10 m bred (Herteig 1990: 28).

Bygning 397 var representert ved svært utbrente rester av fundamentet og lengden er på ca. 4 m og bredden på ca. 4,2 m (Herteig 1990: 28). Bygning 318, 321 og 397 synes å gå i stor grad i ett, og de sammenfaller i stor grad med bygningene 322, 323 og 324 fra periode 6.

Ferdselsveier

Det var nå ingen spor etter noen ferdselsåre mellom Bugården og Bredsgården i denne fasen. Det var også vanskelig å skille denne perioden fra den forrige over hele søndre rekke. Den søndre husrekken ble også utvidet i areal på bekostning av den gamle Bua-allmenningen. Avstanden mellom husrekkene varierte fra 3-3.30 m (Herteig 1990: 27-28).

Kaifront

I denne perioden ligger kaifronten også utenfor utgravingsområdet (se figur 4.10)

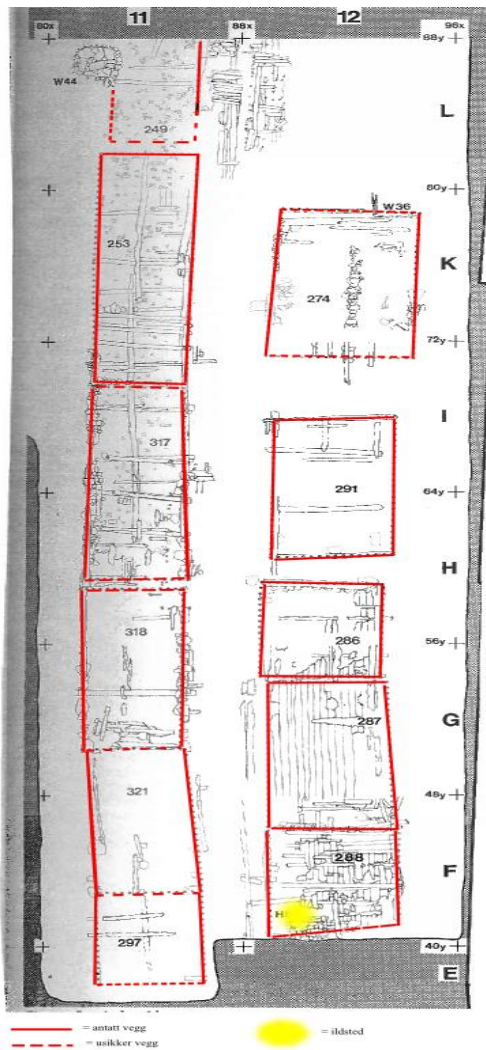

Figur 4.10: Oversikt over bygninger i periode 7 (etter Herteig 1990: bearbeidet av Gitte Vik 2013)

Tabell 4.5 Bygninger fra periode 7

Bygningnr	Gård	Max Lengde m	Bredde m	Areal m ²	Bygningskonstruksjon	Innredning
274	S	8	5,20-	41,6-43,2		
291	S	7	5,5	38,5		
286	S	6,5	4,8	31,2	gulv	
287	S	8	4,40-	35,2-36	gulv	
288	S	6,2	5	31	gulv	Ildsted
249	N	6			gulv	
253	N	11,9	3,9	46,41	gulv	
317	N	10,5	4,15	43,57		
318	N	8,5	4,40-	37,4-	gulv	
321	N	7,5	8,5	63,75		
297	N	4	4,2	16,8		

Tabell 4 5: Oversikt over bygningene i periode 7.

I denne perioden ser man at arealet på bygningene i den bakre delen av Bugården sør utvides og går inn i den tidligere Bua-allmenningen i sør (se tabell 4.5). Allmenningen er det nå ikke lenger spor etter. Den nordlige husrekken viser kontinuitet i forhold til forrige periode. Med noen variasjoner i forhold til hvor veggene er satt opp, ser man at de samme tomtegrensene har vært fulgt. Kaifronten lot seg ikke lenger observere.

4.7 Samlet oppsummering og vurdering

Den foregående oversikten som bygger på de arkeologiske sporene, viser noen av de problemene man sto overfor i feltet og når man skulle identifisere og tidfeste de ulike strukturene. Jeg skal nå sammenfatte tendensene som fremtrer i materialet mer samlet og også se det i lys av perspektiver jeg gjorde rede for i kapittel 3.

4.7.1 Bygningsmønsteret over tid

De arkeologiske sporene viser at det har vært aktivitet i Bugården i periode 2 dvs. før 1170, men dokumentasjonen er for dårlig til å kunne si noe sikkert om man det er bygningsspor og i tilfelle hvilke, det dreier seg om. De første sikre påviste bygningssporene i Bugården er fra periode 3 (1170-1198). Alt nå ser en de første konturene av et dobbeltgårdsmønster, men bare representert ved to bygninger, og med en avstand som tilsvarte det som senere ble passasjebredden. Dobbeltgårdsmønsteret trer stadig klarere fram gjennom periodene, med en utvidelse av de to husrekkene, Bugården sør og Bugården nord, med stadig flere bygninger på hver side av passasjen som rykker ut i det ekspanderte kaiområdet. I periode 4 (1198-1248) skjedde det en ytterligere utvidelse med to bygninger i den nordre husrekken, og en større bygning i sør (se tabell 4.2). I tillegg er det lokalisert et tilbygg på bygning 230 i nord, som man antar har vært en latrine. Dette er den første dokumentasjonen av denne viktige innretningen i en bygård. Tidligere regner en med at dette ble løst ved innretninger mot kaifronten (Økland 1998: 48). Periode 5 (1248-1332) er delt opp i to byggefaser, men der nok ikke alle bygningene ble utskiftet. For hele perioden er det dokumentert 14 bygninger i de to fasene, 7 i hver fase. En del overlapping i de to fasene kan det være, i det at noen vegger har vist seg vanskelige å identifisere. Dette gir således et usikkert lengdemål på bygningene (se fig. 4.4 og 4.5). I neste periode, periode 6 (1332-1413) fortsatte denne utviklingen, men da hele tre byggefaser. I fase 6.1 og 6.2 fortsatte utvidelsen av bebyggelsen fremover i husrekkene, og bygningene er nå strukket ca. 10-15 m lenger frem mot sjøen som følge av utvidelsen av kaifronten. Fra fase 6.3 er det ikke lenger mulig å observere kaifronten, da den forsvant inn i uutgravd område. Den ytterligere utvidelsen gav rom for flere bygninger. I

denne fasen er det registrert 11 bygninger i Bugården, til dels store bygninger. I periode 7 (1413-1476) var det ikke mulig å grave lenger frem enn i fase 6.3, slik at bebyggelsen lå på samme nivå.

De første tegn til en ferdselsvei mellom Bugården og den stående Bredsgården finner man i periode 3 (1170/71-1198). Dette synes å være de første spor etter Bua-allmenningen, hundre år før den omtales i de skriftlige kildene.

I de bakre rekkene ser det ut som samme tomtemål ble brukt periode for periode når man bygger opp igjen etter brannene. Bygningene sammenfaller i tomtemål i bredden fra periode til periode. Det kan se ut som om dette tomtesystemet var etablert i de tidligere anlagte bygårdene i de nordre delene av Bryggen fra ca.1120. Bugården fulgte således et allerede fastlagt mønster ellers i området. Byggingen utviklet seg i takt med at kaifronten ekspanderte ut i Vågen og gav mer byggeplass. I stor grad fulgte bygningene tomtegrensene fra periode til periode. Bygningene varierte imidlertid i lengde over tid. Noen ganger er det riktignok vanskelig å avgjøre om det dreier seg om en eller flere bygninger. I Bugården nord var bredden på bygningene mer varierende enn i den søndre husrekken. Fra periode 3 og til periode 7, varierte bredden her mellom 3-5m. Det tegner seg imidlertid ikke noe klart mønster i forhold til hvor bygningene ligger i husrekken eller hvilke tid man snakker om. I Bugården sør tegner det seg et klarere mønster. Bredden her varierte mellom 4-4,5 m. Dette mønsteret holdt seg stabilt fra de første bygningene ble reist i periode 3 (1170-1198) og frem til fase 6.3 i periode 6 (1332-1413). I fase 6.3 ble bredden utvidet på de to bygningene nærmest kaifronten i Bugården sør til 5 m. Det samme breddemålet holdt seg inn i periode 7(1413-1476), da rekken i Bugården sør ble utvidet på bekostning av den tidligere Bua-allmenningen. Bygningene nærmest kaifronten fremtrer som de største. Det kan tyde på at de har vært brukt som lagerbygninger, spesielt i de senere periodene.

4.7.2 Bygningstyper og innredning

De fleste bygningene i Bugården var enkle reisverksbygninger. Slike bygg ble satt opp til bruk som både oppholdsrom og lagerbygninger, og var av varierende håndverkskvalitet (Reimers 1994).

Laft er ofte antatt å være den mest vanlige byggemåten i middelalderen, men det er funnet relativt få spor etter laftebygninger i Bugården. De eldste to bygningene i Bugården som er laftet, er de to såkalte undervannshusene 1 og 2, men som da var gjenbrukt som kaifundament

og er dendrokronologisk datert til henholdsvis 1144 og 1188, noe som passer inn i foregående periode i forhold til når de ble funnet. Det er likevel vanskelig å si om disse også har stått i Bugården. I Bugården er det såkalte dørhuset, bygning 261, fra periode 5, fase 1, den første sikre laftede bygningen i gården. Bygning 260 fra samme periode, fase 2, er også regnet som en sannsynlig laftebygning (Olsen 2003: 48, 52). Her har bygningen trolig hatt to etasjer, og to døråpninger: en hoveddør mot Bua-allmenningen i sør, og én mindre døråpning mot passasjen i nord. Denne bygningen er spesiell ved at man med stor sikkerhet kan avgjøre dørplasseringen, som altså henvendte seg til passasjen som bandt gården sammen. Det er ellers ikke så lett å si noe sikkert om døråpninger i bygningene, men det er rimelig å anta at også dette var et vanlig trekk. Laftebygningene var små (bygning 261 er 34,65 m²) som er plassert i det midtre området i den søndre husrekken. Man kan anta at det har vært viktige bygninger, da bygninger i laft synes å være en mer forseggjorte enn reisverksbygningene.

Spor etter ildsteder i en bygning blir ofte satt i sammenheng med oppholdsrom og matlaging. I Bugården er det første spor etter et ildsted fra periode 3 (1170/71-1198) i den søndre husrekken, altså i første dokumenterte periode. Fra periode 5 (1248-1332) var det spor etter ildsted i bygning 304, som var den fremste bygningen i den søndre husrekken. Dette kan være et ildsted som er rast ned fra andre etasje, da man antar bygningene lengst fram mot kaien har vært brukt til lagerbygninger. De har likevel sannsynligvis hatt en funksjonsdeling der man har hatt en overetasje brukt til bolig- eller oppholdsrom, men som er vanskelig å dokumentere arkeologisk. Utgravingene avdekket også et ildsted innenfor samme område fram til og med periode 6, fase 1. Bygning 281, som ildstedet lå i på dette tidspunktet, var nå på grunn av utvidelsen av kaifronten, blitt en bygning som lå lenger bak i husrekken.

Det er vanskelig å identifisere moldbenker, dvs. jordfaste benker langs veggen i det arkeologiske materialet fra Bugården. Disse er ofte forbundet med laftebygninger, men har ikke latt seg identifisere i de laftede bygningene i Bugården.

4.7.3 Ferdeslveier og andre områder

En felles passasje er et karakteristisk trekk for de fleste bygårder. Dette kommer også tidlig til syne i Bugården. Man finner de første tegn til passasje i Bugården i forbindelse med etableringen av de første to bygningene i periode 3 (1170/71-1198), angitt av mellomrommet mellom dem. Fra periode 5 var passasjen godt bevart, og kan ha blitt fornyet og reparert, samtidig med bygningene i denne perioden, der det var to byggefaser.

Bua-allmenningen som er nevnt i Magnus Lagabøtes landlov fra 1274, og har vært et viktig område i Brygge-området. Den lar seg følge periode for periode, fase for fase, frem til periode 7, da den synes å ha mistet sin betydning og forsvinner helt i periode 7. Dette faller i tid sammen med hanseatenes etablering i området, og kan ha vært resultat av at hanseatene ikke ønsket en offentlig ferdselsåre innenfor sitt jurisdiksjonsområde.

Bugården var avgrenset i øst av Peterskirken og Peterskirkegården, muligens allerede fra periode 2, i hvert fall fra periode 3. Peterskirken/kirkegården ligger mellom Bugården og *Stretet*, den nåværende Øvregaten, slik at det ikke er noen kontakt med Bugården og *Stretet*.

Brønner og tilgang på ferskt vann var også et basisbehov i en bygård. Brønnene som er påvist i Bugården er påvist i periode 6 og 7, og lå i det bakre området. Brønnene ser ut til å ligge stabilt i de to periodene.

4.7.4 Kaifront

Samlet sett var det ekspansjonen av kaiområdet ut i havnebassenget som preget utviklingen i Bugården. Dette betyr at den opprinnelige strandlinjen etter hvert havnet langt bak i husrekkene. Fra periode 3 (1170/71) da man har funnet de første spor etter kaifronten, og frem til den forsvinner ut av utgravingsfeltet i periode 6 (1332-1413) var det fylt ut nærmere 60 m. Fra periode 3 (1170/71) og frem til begynnelsen av neste periode (1248) ble bygd ca. 26-28 m ut i Vågen. Frem til begynnelsen på periode 5 (1332) ble sjøfronten skjøvet ytterligere 25 m ut i Vågen og etter brannen i 1332 ytterligere 8 m (Helle 1982: 187). En naturlig utvikling av dette er at antallet bygninger i husrekkene økte, ettersom man får bedre byggeplass med utfylling ut i havneområdet. Fra periode 4 (1198-1248) har man funnet de to undervannshusene som er brukt som fundament til utvidelse av kaiene. Fra nå av skjedde det en stabil utvidelse av kaiområdet periode for periode, frem til fase 6.3 i periode 6 (1332-1413) da man ser den siste store utvidelsen av kaifronten i middelalderen. Fra periode 5 (1248-1332) har man fått en kaifront som går foran hele husrekken, passasjen og allmenningen.

Kapittel 5 Bruken av Bugården

Nå er målet å se nærmere på hvordan en kan finne ut noe mer om livet i Bugården og hvordan gården ble brukt så langt kildene rekker. Hvilke funksjoner hadde bygningene, hvilke aktiviteter foregikk her og hvem var de som brukte dem? Kan man eventuelt se noe endring over tid og hva skyldes det i tilfelle? For å nærme meg disse spørsmålene vil jeg gå nærmere inn i gjenstandsmaterialet fra de ulike bygningene og se dem i lys av bygningene. Jeg vil da bruke studier som alt er foretatt. Jeg har da foretatt et utvalg som særlig knytter an til ulike typer arbeid, og som kan være utført av forskjellige grupper, menn, kvinner, barn av ulike sosiale lag, og også etnisitet, da Bryggen jo var et internasjonalt miljø. Disse undersøkelsene omfatter tekstilredskaper (Øye 1988), smykker og draktutstyr (Molaug 1998), fiskeredskaper (Olsen [1998] 2004), gjenstander som kan knyttes til barn (Mygland [2003] 2007), sliremateriale (Nøttveit 2010) og redskaper brukt til bearbeiding av tre (Husvegg 2011). Disse er da valgt ut for å kaste lys over både arbeidsprosesser og trolig også kjønn og alder og folk av ulikt opphav. I tillegg har jeg trukket inn studier knyttet til husholdsutstyr som kleberkar (Vangstad 2003), glass (Høie 2006) og dekorerte trekar (Husebø Nilsen 2011). Nøkler og lås (Reinsnos 2006) kan belyse behov for sikring av bygninger og utstyr, og rester etter ulike spill kan belyse fritidssysler (Lund 2010).

Jeg vil se gjenstandsgruppene i kombinasjon med bygningene i forrige kapittel, for å danne meg et bilde av bruken av dem og ulike soner i bebyggelsen. Her vil jeg se gjenstandsfunnene på to nivå: mikro og makronivå, dvs. innenfor den enkelte bygning og innenfor selve bygningskomplekset som en enhet. Denne deler jeg inn i en fremre sone, som omfatter bebyggelsen nær havneområdet, det området man antar var det viktigste i handelsøyemed, en mellomsoner og en bakre sone som man antar har vært knyttet til et boligmiljø eller fellesrom, i alle fall i de tidligste periodene. I hvilken grad reflekterer gjenstandene ulik bruk av bygninger og plassering i bugården som helhet? Et problem her, er at det er vanskelig å få tak i den vertikale ordningen av bygningene, siden det bare er grunnplanet som er dekket arkeologisk.

Deponerte gjenstander kan gi informasjon om aktiviteter og bruksmønster, men de er ikke alltid blitt brukt der de er funnet. De kan ha vært i bruk i en høyere etasje i en nedrast bygning, eller vært kastet som avfall eller mistet. Særlig i det fremre, utfylte området havnet det mye kassert og ødelagt materiale. For å vurdere slike forhold, vil jeg undersøke

konteksten gjenstandene er funnet i. Uansett belyser det hvordan beboerne håndterte utbrukte og ødelagte gjenstander.

Langt fra alle gjenstandene er funnet i bygninger, men i passasjer, dråpefall og ikke minst i fyllmasser knyttet til utbygging i havneområdet. Tidligere undersøkelser har vist at gjenstander funnet i dråpefall i stor grad representerer avfall, som er deponert innenfor tomtegrensen og kan ha blitt kastet eller mistet av beboerne der man har funnet det.

Det meste av det organiske materialet har gått tapt i brannene. Gjenstander kan også ha blitt fjernet ved opprydding etter en brann eller at man har reddet det ut av brannmassene. Noen gjenstander kan overleve en brann, som f. eks gjenstander av keramikk og stein. Det er noen få tilfeller av gjenstandsfunn av tre og annet organisk materiale, men vi må anta at det opprinnelige antallet har vært betydelig større enn det som er funnet. Gjenstandsmaterialet som er funnet ved de arkeologiske utgravingene, er derfor neppe fullt ut representativt for alle aktiviteter som har foregått i bygningene i middelalderen, men det gir visse indikasjoner. Jeg er opptatt av å se etter trender i materialet for så å se det i sammenheng med endringer som har funnet sted, og vurdere det i forhold til visse handlingsmønstre til dem som en gang bodde og arbeidet her.

5.1 Periode 2 (1120 –1170/71)

I denne perioden er det ikke funnet noe gjenstandsmateriale fra Bugården området i det hele. Det er heller ikke dokumentert bygningsrester fra denne perioden i Bugården. Hva som skjedde her i første del av 1100-tallet, vet vi derfor lite og ingenting om.

5.2 Periode 3 (1170/71 –1198)

Dette var en kort periode der hektisk byggeaktivitet og stor ekspansjon ut i havneområdet fant sted. Funnmengden viser også tydelig den voldsomme dynamikken som foregikk nå, med utbygging av en samlende kaifront, men likevel bare med to bygninger representert.

Bugården sør

Bygning 236: Her ble det funnet 26 vevlodd som man antar er et *in situ* funn og som representerer en oppstadvev. I denne bygningen var det også et ildsted. Dette tyder på at det foregikk tekstilarbeid her (Øye 1988: 117,121). Veving på oppstadvev var i tidlig middelalder et vanlig kvinnearbeid, og var en innretning som krevde montering og var et mer stabilt

redskap enn mange andre (Øye 2006). Foruten om denne aktiviteten, er det ikke mulig å knytte gjenstandene til bruken av de to bygningene i periode 3. Noen funn i området kan likevel indirekte vise til ulike aktiviteter.

Når det gjelder funn av trekar, er det funnet mange slike i begge husrekkene og foran kaifronten (Nilsen 2012: 67-69). Også når det gjelder rester av kleberkar, er det ikke funn som kan relateres direkte til bygninger, bare skår funnet i passasjen. Størst konsentrasjon av defekte kleberkar er funnet i fyllmassene foran kaifronten. Mange av kleberkarene har spor etter sot, som viser at de har blitt brukt som kokekar (Vangstad 2003: 72-74, 99). Disse representerer nok i stor grad ødelagte kar som kan ha vært brukt i Bugården eller også mulig fra andre områder, før de havnet i sjøen.

Det er også funnet spor etter barn fra Bugården i denne perioden, uten at de direkte kan relateres til noen av bygningene. Både leker og sko er funnet i generelle fyllmasser i de midtre og bakre delene av Bugården (Mygland 2007: 84-86).

Funn av knivslirer på området, avspeiler nok menns nærhet. Omtrent halvparten av disse ble funnet foran kaifronten og ellers i det fremre området, og er antatt å være avfall i det at de er åpenbart skåret opp og derfor kastet (Nøttveit 2010: 107). Av redskaper man kan sette i forhold til trebearbeiding, er det funnet en kniv som er datert til denne perioden i Bugården nord (Husvegg 2011: xix). (Jmf. Tabell 5.1).

Gjenstandstabell periode 3											
Bygning	Funksjonskategorisering og aktivitet							Gjenstander med funksjonskategori			
	Husholdning	Tekstilarbeid	Trevirke					Slire	Barnes	Leker	Smykker
Passasje											
Dråpefall											
Kaifront											
Husrekke	Glass	Kar av	Tekstilredsk	Kniv							
236			x								
313											
S		x						x	x		
N		x		x							
Passasje											x
Kaifront	x	x						x		x	x

Tabell 5.1: Oversikt over gjenstandsfunn i Bugården periode 3

Tabellen viser at det er lite av gjenstandsmaterialet som kan knyttes direkte til bygningene i denne perioden. Det meste er funnet i fyllmassene som avfall. Funnene viser likevel spor etter både kvinner, menn og barn. Dette kan tyde på en familiebasert husholdsstruktur. I tillegg var det nok ulike tjenestefunksjoner.

5.3 Periode 4 (1198-1248)

I denne perioden fortsatte som før vist ekspansjonen og byggeaktiviteten. I den nordlige husrekken er det funnet spor etter kalkbrenning, som kan ha sammenheng med bygging av monumentale bygg i området, for eksempel Peterskirken som lå mellom Bugården og Stretet.

Bugården sør

I *bygning 231* ble det funnet en boltlås like under gulvet, 6-10 cm, og som ser ut til å ha tilhørt bygningen (Reinsnos 2006: 79). Det er også funnet rester av et kleberkar, samt en rekke skår av kleberkar i fyllmassene i den søndre husrekken (Vangstad 2003: 101). I tillegg er det funnet utgatte trekar i de fremste områdene og i fyllmassene til kaifronten (Nilsen 2011: 67-70). Dette tyder på vanlig husholdsaktivitet, som ikke lar seg spesifisere nærmere, knyttet til matlaging og konsum.

Bugården nord

Det ble også funnet rester etter et kleberkar i *bygning 235* (Vangstad 2003: 101), og også et fiskesøkke lå igjen her *in situ* (Olsen 2004: 57).

Rester av trekar er funnet hovedsakelig i den nordre rekken i denne perioden. Disse var ødelagte, men fint dekorerte kar, som var spredt fra de bakre områder til de fremre (Nilsen 2011: 67-70). Noen få rester etter kleberkar var også havnet utenfor kaifronten (Vangstad 2003: 101).

I Bugården nord er det funnet en kniv som kan dateres til denne perioden. Den ble funnet langt fremme mot kaifronten (Husvegg 2011: xxxviii). Heller ikke her kommer en særlig mye nærmere spørsmålet om bygningen hadde ulike bruksområder.

Øvrige områder

I Bugården er det dessuten gjort flere funn etter barn i form av leker og barnesko, men ingen *in situ* funn i selve bygningene. Et generell trekk er at funnene er gjort i den fremste sonen, foran de fremste bygningene og er nok blitt kastet. Det er ellers gjort noen funn i passasjen og noen få i den bakre sonen (Mygland 2007: 86-87). Funn etter spillsaker er særlig foran kaifronten, mens noen få skriver seg fra det bakre området i passasjen (Lund 2010: 72 og 73).

Funn av tre godt bevarte fiskeruser *in situ* foran kaifronten i Bugården gir et livaktig bilde av erverv og metoder, med fising helt opp i bebyggelsen. Det var til og med spor av fisk i alle tre. De ser ut til å være satt ut en gang rundt år 1200 (Olsen 2004: 53, 75). Fiskeredskapene tyder også på matauk i nærmiljøet, trolig av folk med lokal tilknytning.

De få slirene og de få gjenstandene som er funnet er fra fyllmassene foran kaifronten (Nøttveit 2010: 114).

Gjenstandstabell periode 4												
Bygning	Funksjonskategorisering og aktivitet						Gjenstander med funksjonskategorisering					
	Husholdsaktivitet			Tekst	Fiske	Trevirke						
Passasje												
Dråpefall												
Kaifront												
Husrekke	Glass	Kleberkar	Kar av tre	Tekstilredskap	Fiskeutstyr	Kniv	Lås	Smykker	Slirer	Barnesko	Leker	Spill
231	x						x					
235	x				x							
S			x									
N			x			x						
Passasje									x	x	x	x
Kaifront	x	x	x		x			x	x	x	x	x

Tabell 5.2: Tabellen viser funn registrerte funn fra Bugården i periode 4.

Også i denne perioden er det få funn som kan relateres direkte til bygninger. Det meste av funnmaterialet er funnet i fyllmassene som avfall. Tabell 5.2 viser at det er meste av gjenstandene som ble funnet kan knyttes til husholdsaktivitet. Det er funnet rester av

kleberkar i både den søndre og den nordlige husrekken, i tillegg til rester av mer eller mindre hele og defekte kar av tre. Man ser mye av det samme mønsteret som i perioden før, der barn vitner om spor etter familiebaserte hushold. Keramikkfunn fra Bryggen som helhet tyder på internasjonal handel. Blant annet er det funnet tysk og engelsk keramikk allerede fra 1200-tallet (Lüdtke 1989: 21-31)

5.4 Periode 5 (1248-1332)

Bugården sør

I *bygning 280* i søndre rekke var det funnet flere spillebrikker. Funnene er av den enkle typen runde, sirkulære spillebrikker, som man kan ha benyttet til vanlige spill som alquerque, dam eller kvátrutatafl. I denne bygningen i det midtre området hadde det også vært et ildsted, og det kan ha vært et fellesrom, hvor folk tilbrakte tiden med annet enn arbeid (Lund 2010: 33, 74-75).

I *bygning 292* er det funnet en vrilås med nøkkel (Reinsnos 2006: 80).

Foruten om disse funnene direkte i bygninger, var det også gjenstander som kan knyttes til selve husrekken. Det gjelder funn av dekorerte trekar funnet i den søndre husrekken, uten noen spesiell konsentrasjon (Nilsen 2011: 67 – 70). Det er funnet noen få skår etter knuste glass, langt fremme i Bugården sør (Høie 2006: 64). Dette er første gang slike spor etter vindriking er påvist i gården. I passasjen i sør lå det også en nål av tre som kan ha vært brukt til tekstilarbeid (Øye 1988: 123).

Bugården nord

I *bygning 333* vitner funn av en rekke tekstilredskaper, både vevlodd og håndteinsnelle, som vitner om veving og spinning i bygningen (Øye 1988: 123). Også et anslått fiskesøkke, eller mulig vevlodd, ble funnet i denne bygningen (Olsen 2004: 76-77).

Tallet på dekorterte trekar i Bugården er større i denne perioden, men kan ikke knyttes til bygninger. Det er funnet noen flere kar i den nordlige husrekken enn i den søndre, uten at det kan knyttes til en spesiell sone (Nilsen 2011: 67 – 70).

Øvrige områder

Det generelle funnbildet fra hele Brygge-feltet knyttet til barn i denne perioden, er at funnene hovedsaklig består av skosåler, mens det er få funn av leker. I Bugården er det ikke noen slike

funn som kan knyttes til bygningene. De fleste er funnet i de fremre områdene og foran som utgåtte sko og gjenstander (Mygland 2007: 88-89).

Funn av spill i Bugården fra denne perioden, er for det meste gjort i passasjer og som avfall i fyllmasser ved kaifronten (Lund 2010: 74 og 75). De kan derfor ikke knyttes direkte til bomiljøene.

Heller ikke kleberkar har direkte tilknytning til bygninger, men er funnet over hele Bugården (Vangstad 2003: 105). Rester av glass har også havnet i fyllmassene (Høie 2006: 64).

I denne perioden er det få spor etter fiskeutstyr i Bugården, men det som er funnet, skriver seg fra havnesonen og kan tyde på at de som satte garn og fisket, lagret utstyret her (Olsen 2004: 76-77).

Mange slirer skriver seg fra denne perioden, og er særlig funnet i utfyllingene i kaiområdet, men også ved bygninger, men uten direkte tilknytning til noen spesielle bygninger. Det gjelder særlig bygningene i fra midten av gården og frem mot kaifronten (Nøttveit 2010: 111 og 114). Her ble det også funnet en kniv til trebearbeiding og en i det midtre området i den søndre husrekken (Husvegg 2011: xxxvii). Dette er nok menn som har mistet eller kastet.

I den søndre husrekken lå det en vrilås med nøkkel i fyllmassene (Reinsnos 2006: 80). Den vitner om at det var behov for å sikre noen av bygningene.

I den nordlige husrekken ble det funnet runepinner i fyllmassene. Dette er mye eiermerke, som angir norrøne navn som Bjarni (Johnsen 1990: 146). Dette viser at det norrøne fremdeles er representert på Bryggen.

Gjenstandstabell periode 5												
Bygning	Funksjonskategorisering og aktivitet						Gjenstander med funksjonskategorisering					
	Husholdsaktivitet			Tekst	Fiske	Trevirke						
Dråpefall												
Kaifront												
Husrekke	Glass	Kleberkar	Kar av tre	Tekstilredskap	Fiskeutstyr	Kniv	Lås	Smykker	Slirer	Barnesko	Leker	Spill
280												x
292							x					
333				x	x							
S	x	x	x		x	x			x			
N		x	x		x	x			x			
Passasje		x		x				x		x	x	x
Kaifront	x	x			x		x		x	x	x	x

Tabell 5.3: Tabellen viser en oversikt over gjenstandsfunn periode 5

Tabell 5.3 viser at det er forholdsvis få funn som kan knyttes direkte til bygningene. Det meste hadde havnet i fyllmasser. Funnene i husrekkene er jevnt fordelt på gårdrekkene, og tegner ikke noe klart mønster knyttet til boligfunksjon, men funnene kan knyttes til både menn og kvinner, til dels også barn. Funnene viser både til lek og arbeid. Det er interessant å se at det er funnet en lås i en bygning lengst fram mot kaifronten. Kanskje har dette vært en bygning brukt i forbindelse med handel som man har hatt et ekstra behov for å låse? Den økende bruken av låser i denne perioden kan tyde på økt behov for sikring og for å hindre tilkomst.

5.5 Periode 6 (1332-1413)

I denne perioden skal hanseatene seg for alvor ha etablert seg på Bryggen, og området ble et rent mannsdominert samfunn. En vet likevel lite om hvordan denne overgangen skjedde, om det var en brå eller langsom prosess. Medførte det at den norske befolkningen, og kvinner og barn ble borte? Det vil være særlig aktuelt å ha for øye i denne perioden.

Bugården sør

I bygning 293 ble det funnet rester av et kleberkar, en typisk norsk innredning til matlaging. Dette er en bygning uten ildsted som ligger langt fremme i den sørlige husrekken (Vangstad 2003: 109). Det er derfor usikkert om det viser til koking i bygningen.

Når det gjelder spor etter barn er det faktisk mange slike funn i denne perioden. Den samme tendensen som man ser i fra forrige periode fortsatte med funn av mange skosåler etter barn, men en mindre andel leker. I den søndre husrekken er det langt færre spor etter barn enn i den nordlige, og sprer seg over hele rekken, med en liten konsentrasjon lengst sør. Skosålene viser at det hovedsakelig har vært større barn, men det ikke er så mye skosåler etter de minste barna (Mygland 2007: 89). Dette er en endring fra tidligere perioder. Det kan ha vært snakk om større barn som er i tjeneste.

Det er også funnet rester av dekorerte trekar i denne perioden, også et hjemlig produkt. De er spredt langs hele gården og i begge husrekkeene. I sør var det omlag halvparten så mange funn av slike som i nord (Nilsen 2011: 68-70). Undersøkelser viser en økning i funn av glass fra Bryggen i denne perioden: i den sørlige husrekken er det funnet noen rester av glass i de midtre til fremre områdene mellom bygning og passasje, med andre ord et økende fremmed innslag som vitner om nye drikkeskikker (Høie 2006: 70). I den sørlige husrekken er det funnet mange rester etter kleberkar innen selve husrekken, men som ikke kan knyttes til spesifikke bygninger (foruten 293). De er spredt over hele gårdrekken, men med en konsentrasjon lengst fremme mot kaien, trolig fordi de ble dumpet der (Vangstad 2003: 109).

Noen få rester etter fiskeutstyr er også funnet i den sørlige husrekken i området, også nå lengst fremme mot kaifronten (Olsen 2004: 76). Også funn av slirer er funnet i den fremste delen av husrekken, men også noen få i det midtre området, men ingen i det bakre området (Nøttveit 2010: 112). Det er også funnet en arbeidsøks i Bugården sør i det midtre området, noe som kan relateres til menn og aktiviteter de utførte (Husvegg 2011: lx).

Nøkler og låser ble videre funnet i den søndre husrekken, fra det midtre til fremre området (Reinsnos 2006: 80-81). Det viser samme tendens som tidligere med et økende behov for å sikre bygningene, og viser også at ikke alle hadde tilgang.

Bugården nord

I bygning 331 som strekker seg et godt stykke fra midten av gården og frem mot kaifronten ble det funnet et spillebrett til møllespill. Spor etter spill er ellers nokså jevnt fordelt i Bugården, også i den nordlige husrekken (Lund 2010: 76-78). Det er også funnet en draktspenne i denne bygningen (Molaug 1998: 97). Om den ble brukt av mann eller kvinne er vanskelig å avgjøre, da det er antatt at slike spenner var brukt både av kvinner og menn.

I bygning 320 mellom det midtre og det fremre området i den nordlige husrekken, ble det funnet en såle fra en barnesko *in-situ* (Mygland 2007: 89-90).

I den nordlige rekken var det fortsatt en mengde rester etter skosåler til barn, de fleste i områdene fremst i husrekken, men også noen spredte funn bak i rekken. Det er stort sett snakk om skosåler som passer til større barn (Mygland 2007: 89-90).

Rester av trekar til bruk i husholdet, var fortsatt en vanlig funngruppe i de fremre og midtre soner, men få i den bakre sonen. Det er flest funn i nordre husrekken. Disse er av samme type som er funnet i de eldre periodene og av hjemlig opphav (Nilsen 2011: 68-70). Det er også funnet rester etter glass til i den nordlige husrekken, i de fremre til midtre sonene, men det er ingen funn i det bakre området, hvor det ble gravd med maskin. Glass av fremmed opphav var en økende funngruppe fra slutten av 1300-tallet, og da spesielt glass fra tyske områder (Høie 2006: 68, 70, 94). Dette stemmer således bra overens med at hanseatene nå hadde etablert seg på Bryggen, og viser deres kontakt med de hjemlige områder og kanskje også at de tok skikker med seg til Bergen. Spor etter kleberkar finnes det særlig mange av i den nordre husrekken, særlig i området nærmest kaifronten, med noe spredning til de bakre områdene (Vangstad 2003: 109). Det er altså fortsatt en periode preget av både hjemlig og fremmed materiell kultur.

Fra denne perioden er det en sterk nedgang i spor etter fiskeutstyr, og det er ingen *in-situ* funn i Bugården i denne perioden. I den nordre husrekken er det gjort noen få funn, spredt over hele husrekken mellom passasje og en bygning (Olsen 2004: 76).

Slirene havnet fortsatt i fyllmassene ved kaifronten, fordi de var utslitte. Ingen kan lokaliseres til bygningene og direkte knyttes til bruk (Nøttveit 2010: 112).

Funn av nøkler og låser ble gjort i den nordre husrekken, uten at de kan knyttes til spesielle bygninger. Nå er de funnet i de midtre til fremre områder (Reinsnos 2006: 80-81). Det viser

imidlertid at låsene ble stadig sikrere og mer kompliserte, noe som igjen understreker behovet for sikring av eiendom, trolig knyttet til lagerfunksjoner, der ulike eiere lagret og omsatte varer.

I denne perioden ble det også funnet en del runepinner i Bugården nord som er datert til denne perioden. Dette er stort sett eiermerke, som fremdeles angir norrøne navn som for eksempel Eirik og Arne (Johnsen 1990: 142, 155). Fra dette kan man slutte at det enten har vært nordmenn representert i området fremdeles, eller at hanseatene har overtatt pinnene.

Øvrige områder

Det er mange funn etter spill i Bugården fra denne perioden, i alt 83 fordelt over hele området. Bare ett møllebrett kan knyttes opp til bygning 331, men spor etter spill er ellers jevnt fordelt over husrekkene (Lund 2010: 76-78). Dette kan tyde på at folk hadde behov for adspredelse.

Rester etter knust glass og defekte kleberkar er funnet i passasjen, uten at de kan knyttes til bygninger. Det er også funnet noen smykker i områdene rundt passasje/allmenning i sør og nord. Disse ligger langt frem mot kaifronten og er vanskelig å knytte til bygninger, og er nok ting som har blitt mistet.

Fra denne perioden er det få spor etter fiske- og tekstilarbeid i Bugården, og ingen rester etter fiskeutstyr er funnet *in situ* i bygningsrestene. De få funnene er konsentrert til de fremre områdene, med noen få unntak bak i området (Olsen 2004: 77, Øye 1988: 125). Dette tyder dermed på at slike aktiviteter var på vei ut av området. Av slirer er det faktisk flest funn fra denne perioden, dobbelt så mange som i forrige periode. De skriver seg i stor grad fra områder nærmest kaifronten, og bakover til midten av gården, men ingen i de bakerste bygningene (Nøttveit 2010: 112, 115).

Gjenstandstabell periode 6												
Bygning	Funksjonskategorisering og aktivitet						Gjenstander med funksjonskategorisering					
	Husholdsaktivitet			Tekst	Fiske	Trevirke						
Passasje												
Dråpefall												
Kaifront												
Husrekke	Glass	Kleberkar	Kar av tre	Tekstilredskap	Fiskeutstyr	Øks	Lås	Smykker	Slirer	Barnesko	Leker	Spill
293	x											
331								x				x
320										x		
S		x	x		x	x	x		x	x	x	x
N	x	x	x		x		x		x	x		x
Passasje	x	x			x			x		x		
Kaifront							x				x	x

Tabell 5.4: Tabell over gjenstandsfunn fra Bugården i periode 6.

Som tabell 5.4 viser er det også i denne perioden er det forholdsvis få funn som kan direkte knyttes til bygninger, og som kan funksjonsbestemme dem nærmere. Det som er særlig interessant er at det er fortsatt spor etter både kvinner og menn og arbeidsoppgaver som de utførte. Også barn har fortsatt holdt til i Bugården. Utfra skomateriale er det de større barna, som fortsatt er til stede. Funn som kan vise nærvær av kvinner og barn, er spredt og kan ikke knyttes til noen bestemte områder. Det er imidlertid nedgang i denne typen funn fra denne perioden.

5.6 Periode 7 (1413-1476)

I denne perioden hadde hanseatene for etablert seg på Bryggen som egen organisasjon, og det er antatt at nå var Bryggen blitt et rent mannsdominert lite samfunn.

Bugården sør

I bygning 274 ble det funnet rester etter et kleberkar langt bak i den søndre husrekken (Vangstad 2003: 110). Det viser at typisk norske kokekar fortsatt var i bruk.

I bygning 287 er det funnet et beslag (Molaug 1998: 97).

I bygning 288, som er den fremste bygningen mot kaifronten i den søndre husrekken, fant man en lås fra denne perioden (Reinsnos 2006: 88). Det kan tyde på at bygningen kan ha vært brukt som lager, hvor det altså var behov for sikring.

Bugården nord

I bygning 253 som ligger langt bak i den nordre husrekken, er det funnet en saks man kan knytte til tekstilarbeid, og i passasjen fant man en nål av bein, men dette viser ikke like sikkert til kvinnearbeid som veving og spinning (Øye 1988: 125). I denne bygningen ble det også funnet to spillsaker *in situ*. I tillegg til dette ble det bare funnet en spillsak i Bugården, også den i nærheten av bygning 253. Mølle og kvátrutafl er spillene som er representert, og i tillegg er én sjakkbrikke også funnet (Lund 2010: 77). Sjakk er et mer avansert strategispill, og det kan tyde på at dette har kommet inn med hanseatene.

I denne perioden ser man en markert nedgang i antall dekorerte trekar av hjemlig type. De er i denne perioden funnet i den nordre husrekken i Bugården, både i det midtre og fremre området (Nilsen 2011: 68 og 70). Funn av importert glass økte derimot, og det er funnet glass i den nordre rekken i det midtre og fremre området (Høie 2006: 72-73). Dette er perioden da hanseatene hadde etablert kontor, og man ser at økende forekomsten av glass kommer nå fra tyske områder. Dette kan vise de tette kontaktene til Europa, og at de tok med seg skikker fra hjemlandet nordover (Høie 2006: 73, 94).

Øvrige områder

Spor etter barn falt drastisk i denne perioden over hele Brygge-området, og i Bugården er det omtrent ingen slike spor fra denne perioden. Det er heller ikke funnet slirer i området, eller spor etter fisking (Mygland 2007: 91, Nøttveit 2010: 116, Olsen 2004: 77).

Det er også klar nedgang i funn av de hjemlige kleberkar fra denne perioden. Foruten ett i bygning 274, er det bare funnet noen skår i passasjen i den bakre sonen (Vangstad 2003: 110). Funn av glass øker derimot betraktelig, og er spredt jevnt i midtre og fremre områder. Det er også en generell økning i funn av låser og nøkler. Låsmaterialet viser at det er funnet dobbelt så mye vrilåser som boltlåser, noe som indikerer en bolig- eller lagerfunksjon der man låser med faste låser. Dette tyder også på et økt behov for sikkerhet og sikring av varer, samtidig

viser det at visse folk i gården i økende grad ble hindret tilgang til bygninger og rom i gården (Reinsnos 2006: 88, 96).

Gjenstandstabell periode 7												
Bygning	Funksjonskategorisering og aktivitet						Gjenstander med funksjonskategorisering					
	Husholdsaktiviteter			Tekst	Fiske	Trevirke						
Dråpefall												
Kaifront												
Husrekke	Glass	Kleberkar	Kar av tre	Tekstilredskap	Fiskeutstyr	Kniv	Lås	Smykker	Slirer	Barnesko	Leker	Spill
274	x											
287								x				
288							x					
253				x								x
S			x									
N	x		x									x
Passasje	x	x		x							x	
Kaifront												

Tabell 5.5: Oversikt over gjenstandsfunn i Bugården i periode 7.

Som tabell 5.5 viser, er det i denne perioden en klar nedgang i antall funn i hele Bugården. Det er færre funn man kan relatere til fyllmasser, da kaifronten ikke lenger er representert. Dette kan også ha sammenheng med en endring i avfallshåndteringen etter 1400, og mangelen på funn kan nok relateres til at man nå fraktet avfallet bort fra bosetningsområdet (Økland 1998). I denne perioden ligger også kaifronten utenfor utgravingsområdet, og har ikke gravd disse områdene. Dette er også en medvirkende årsak til at det er lite gjenstander funnet i denne perioden. I denne perioden har man fremdeles spredte funn av hjemlige husholdsgjenstander som trekar og kleberkar. Dette er ting man i tidligere har sett på som spor etter kvinner. Selv om hanseatene nå var etablert på Bryggen, ville de fremdeles ha behov for matlaging. Disse aktivitetene i tilfelle av et rent mannssamfunn ville nå bli utført av menn, men at man benytter de tradisjonelle gjenstandene fordi man har funnet ut at de dugde.

5.7 Samlet oppsummering og vurdering

Gjenstandsmaterialet funnet i Bugården er gjennomgående fragmentert, og det kan dermed være vanskelig å dra konklusjoner fra det. Jeg vil likevel forsøke å se de store linjene ut fra det materialet man har tilgjengelig.

De første spor etter aktiviteter i Bugården finner vi i periode 3 (1170/71-1198), da man finner vevlodd og noen spredte spor etter barn. Dette indikerer at det har vært en form for familiestruktur i Bugården, der kvinner og barn har vært representert. I tidlig middelalder var veving og tekstilarbeid ett kvinnearbeid.

Denne trenden fortsatte videre inn i periode 4 (1198-1248). I denne perioden er det funnet spor etter kalkbrenneri i de bakre områdene i Bugården nord, i tillegg til rester etter kleberkar og dekorerte tregjenstander. Man har også funnet fiskeutstyr i de fremre områdene. Dette indikerer at her har manns- og kvinneaktiviteter foregått side om side. Også i periode 5 (1248-1332) fortsatte denne tendensen i at man finner både spor etter tekstilarbeid, fiske og hushold. Dette kan tyde på at man fremdeles har både kvinner og menn i området. I periode 5 er det funnet spillebrikker *in situ* i den fremre til midtre sonen, dvs. et område som man antar brukt til handelsvirksomhet. Det kan tyde på at folk også har hatt overskudd til å spille og more seg.

Fra periode 6 (1332-1413) endret dette funnbildet seg noe. Ved hanseatenes etablering fra periode 6, forsvinner tekstilredskapene fra Bugården. At vanlige funnkategorier går ut, er en generell trend som man ser innenfor flere av gjenstandskategoriene. Noe av forklaringen på dette kan ligge i at de øverste lagene ble avdekket med maskin, likevel trenger ikke dette være den hele og fulle forklaring. Tekstilproduksjonen ble rundt 1300-tallet en spesialisert profesjon i byene, og gikk fra å være et kvinnearbeid til et mannsarbeid (Øye 2006).

Tekstilredskapene viser samme utviklingsmønster som kleberkar og husholdningsgjenstander av tre (Vangstad 2003: 114, Nilsen 2011: 72). Typiske hjemlige gjenstander som trekar og kleberkar fremdeles i bruk. Dette kan tyde på at disse gjenstandene har hatt funksjoner som hanseatene har sett nytten av. Hvis man ser på gjenstander knyttet til barn, ser man faktisk en økning i disse, periode for periode frem til periode 6, da man finner det største antallet barnesko, ikke særlig mye leker. Disse tilhører imidlertid større barn. Dette kan være unge gutter, såkalte stubenjunge, som utførte oppgaver knyttet til matlaging og arbeid, og at de ikke nødvendigvis har vært der som del av en familie (Mygland 2007: 90, 100). Ved etableringen av det hanseatiske kontor rundt 1360, ser man en økning i forekomsten av glass og forekomstene av låser og nøkler. Glass kunne brukes som en sosial markør og for å vise

status. Man har ikke funnet glass i det bakre området i Bugården, men igjen kan dette ha sammenheng med maskingravingen. Konsentrasjonen av funn er i avfallsfyllinger. Det er også økning i funn av låser i periode 6, med konsentrasjon av funn i de midtre og fremre delene av området. Igjen ser vi at med hanseatenes etablering, får man et økt behov for å sikre verdiene. Også låser er en form for sosial markør. Man kunne stenge av, og bare gi visse mennesker tilgang (Reinsnos 2006: 81, 96). I middelalderen har man hatt flere spill typer. Norrøne spill som mølle, kvátrutafl, hnefatafl og europeiske spill som sjakk. Det er vanskelig å knytte disse spillene til spesifikke områder innenfor bygårdskomplekset. Undersøkelser viser at det er flest funn i den fremre sonen, og da som avfall i fyllmasser. Det er vanskelig å si noe om hvem som har spilt med henblikk på kjønn, men man ser en økning i spillgjenstander i periode 5 og 6, som er de periodene da hanseatene etablerte seg på Bryggen. I de tidligere periodene kan mange kvinner på Bryggen hatt status som tjenestefolk, såkalte heimakonur som er omtalt i skriftlige kilder, og som kan ha gitt spesielle kjønnssoner. Skriftkildene omtaler også egne rom for tjenestekvinner (Lund 82-85).

Fra periode 7 (1413-1476), ser man en stor nedgang i antall funn. Dette kan ha med en endring i avfallshåndteringen fra denne perioden. I denne perioden begynte man å fjerne avfallet fra bygården i stedet for å ha fyllmasser inne i området (Økland 1998: 102). En annen årsak er at kaifronten i denne perioden ligger utenfor utgravingsområdet, og man har ikke kunnet grave ut fyllmassene. Også i denne perioden, er det funnet rester etter hjemlige kleberkar og dekorerte trekar. Selv om det nå stort sett bare var tyske menn representert i samfunnet på Bryggen, ville de fremdeles ha behov for mat og matlaging, men der menn overtok den rollen som tidligere var utført av kvinner. Glassene er nå importert fra tyske områder. Dette kan tyde på at hanseatene har hatt tett kontakt med hjemlige områder, og brakt sine skikker med seg til det nye landet (Høie 2006: 70-73, 94).

Da det meste av gjenstandsmaterialet i Bugården er funnet i fyllmasser, har jeg funnet det vanskelig å trekke klare konklusjoner på at det har eksistert en soneinndeling i Bugården. Likevel ser jeg at det i de tidlige periodene har eksistert en familiestruktur, der manns- og kvinneaktiviteter har eksistert side om side. Dette har foregått i bygninger som ved utvidingen av husrekkene blir liggende bak i husrekkene, og slik sett danner en sone. Men materialet man har å støtte seg på er svært lite. Generelt sett ser det ut som om spredningsmønsteret av gjenstander er sterkere knyttet til hvor det ble dumpet søppel, heller enn til hvor det har vært i bruk. Undersøkelsen viser dermed at Bugården har inngått som en typisk bygård alt fra første etablering og innen en alt etablert tomtestruktur – en struktur som ble stadig tydeligere

gjennom utvidelsen av området ut i Vågen. Disse strukturene har tydelig påvirket menneskene som bodde og arbeidet i gården. Samtidig viser det at rammene ikke var fastlåste, og åpnet særlig for nye muligheter etter en brann. Det var da man utnyttet muligheten for ekspansjon og videre utbygging. Menneskene som bodde her, endret seg også. I første fase med innslag av familier, senere flere og flere utlendinger av ulike nasjonaliteter. Disse satte preg på området, men innordnet seg også skikkene. Selv da hanseatene overtok området, ser vi at visse tradisjonelle gjenstandsgrupper fortsatt var i bruk. Visse perioder skiller seg likevel ut som særlig viktige i utviklingen av gården – den første ekspansjonen på 1200-tallet, utbyggingen av havneområdet med større lagerhus på 1200- og 1300-tallet, og ikke minst på slutten av 1300- og 1400-tallet da gården endret karakter, med stengingen av den offentlige ferdselsåren, Bua-allmenningen, og bedret avfallshåndtering. Det gir samtidig innblikk i hvordan folkene der levde. Funnene gir ikke bare uttrykk for arbeid og handelsaktiviteter, men også dagliglivet med matlaging, drikkeskikker, lek og spill. Der var mange ulike aktører, kvinner, barn og menn. Når det gjaldt utlendinger var det nok flest menn, og til slutt bare utenlandske menn i Bugården ved utgangen av middelalderen.

Kapittel 6 Avslutning

Emnet for denne oppgaven har vært en undersøkelse av en middelaldersk bygård på Bryggen i Bergen ut fra det arkeologiske materialet som fremkom etter at en stor brann herjet i 1955. Et mål har vært å undersøke hvordan denne bygården utviklet seg fra de eldste sporene etter den og videre gjennom middelalderen. Jeg ønsker å undersøke spørsmål knyttet til stabilitet eller endring i byggemønster, tomtestruktur og utviklingen for gården som helhet, og hvilke aktiviteter som fant sted i bygningene.

Bugården var den sørligste av de fire bygårdene som brant i 1955. Den lå i likhet med de andre bygårdene på Bryggen ved havnen på østsiden av Vågen, og strakte seg opp mot middelalderens hovedgate, Stretet, nå Øvregaten. I sør har den lagt ved en av middelalderens hovedferdselsårer, Bua-allmenningen og i øst vært avgrenset av Peterskirken og Peterskirkegården. I nord har lå den tett opp til nabogården Engelgården, som også gikk tapt i brannen.

Ved hjelp av brannlagskronologien på Bryggen har det latt seg gjøre å tidfeste de ulike lagene og konstruksjonene mellom brannlag til tidfestede perioder. Dette gjør det mulig å følge utviklingen steg for steg, og for Bugårdens vedkommende fra den første dokumenterte brannen i 1120 til den siste store brannen i middelalderen i 1476. Dette er oppgavens tidsramme.

De eldste spor etter aktivitet i Bugården er fra periode 2 (1120-1170/71), med det er vanskelig å si noe spesifikt om aktiviteten da. De første sikre bygningsspor foreligger fra periode 3 (1170/71-1198), med rester etter to bygninger som viser den spede begynnelsen til de to husrekkene og passasjen mellom dem – det som utviklet seg til et dobbeltgårdsmønster. I denne perioden ble også den første sammenhengende kaifronten anlagt og som gav navnet til Bryggen. Den utvikler seg stegvis etter hver brann frem til periode 6 (1332-1413) da den forsvinner ut av utgravingsområdet i fase 6.3.

Bygningsrestene fra gården er svært fragmentert og kan være vanskelig å tolke, men lar seg likevel bestemme i hovedtrekk når det gjelder konstruksjon og størrelse.

Dobbeltgårdsmønsteret etablerte seg tydelig fra de første bygningssporene her i periode 3. Med fremrykkingen og utfyllingen mot Vågen manifesterte dobbeltgårdsmønsteret seg tydeligere, med stadig flere hus i rekkene og innenfor et tomtesystemet som synes å være fastlagt på Bryggen allerede på et tidlig stadium i byens utvikling. Ved gjenoppbygging fulgte man

tomtegrensene i bredden gjennom periodene. Innenfor tomtemålet kunne størrelsen på bygningen variere i lengde. Det kunne ofte være vanskelig å avgjøre om det var snakk om en eller flere bygninger og hvor mange rom det har vært. Fra slutten av periode 5 (1248-1332) ser man et bygningsmønster preget av lange bygninger i den fremre delen nærmest kaifronten, sannsynligvis brukt til lager/handelsvirksomhet. Bygninger med ildsted ble ofte brukt til bolig/oppholdsformål. Ettersom husrekken utvidet seg utover i periodene, ble disse bygningene liggende i bakre del av gården. I periode 7 (1413-1476) ble bygningene i Bugården sør blir utvidet på bekostning av hovedferdselsåren, Bua-allmenningen, og medførte en tydelig endring i forhold til den første bebyggelsen.

Et sentralt spørsmål var altså om bygningsmønsteret har endret seg over tid. Studien har vist at de fleste bygningene i Bugården har vært enkle reisverksbygg. Laft har vær antatt som den tradisjonelle byggemåten i middelalderen, men er bare representert med to bygninger i periode 5, (1248-1332), samt to laftebygg brukt som kaifundament. Det er usikkert om disse opprinnelig har stått i Bugården.

Når det gjelder undersøkelsen av hvilke aktiviteter som kan ha foregått i bygningene har jeg trukket veksler på utvalgte studier. De har vist at det var svært lite gjenstandsmateriale funnet i selve bygningene og at det aller meste ble funnet i fyllmasser, som kasserte ting. I de tidlige periodene er det spor etter kvinneaktivitet, som tekstilarbeid og mannsaktiviteter, og spor etter barn i form av leker og barnesko. Fra periode 6, 1332, da hanseatene begynte å etablere seg på Bryggen ifølge skriftlige kilder, endret dette mønsteret seg, og det arkeologiske materialet viser at kvinnene forsvinner. Spor etter barn er representert lenger, men da større barn som trolig har vært brukt til arbeid i gården. Typiske hjemlige gjenstander som kleber- og trekar er representert i materialet gjennom hele middelalderen, også etter hanseatenes etablering av Kontoret ca.1360. I tillegg fant man nye gjenstander som glass og økende innslag av tysk keramikk, som hanseatene nok har brakt med seg. Forekomsten av slike ting økte i de siste to periodene. Fra periode 7 (1413-1476) var det generelt færre gjenstandsfunn. En årsak til dette ser ut til å være at avfallshåndteringen i middelalderen endret seg, og i tillegg forsvant kaifronten inn i uutgravd område, der det meste av det kasserte materialet havnet.

Overgangen fra norsk til tysk område synes således å ha resultert i nye skikker, bl.a drikkeskikker. Samtidig har man bevart noen av de opprinnelige brukstingene i husholdet i form av trekar og kleberkar. Tomteinndelingen viser stabilitet, selv om man i sør utvidet arealet på bekostning av Bua-allmenningen. Dette kan ha å gjøre med at hanseatene ville

sperre av for fremmede, i det som nå var blitt et eget jurisdiksjonsområde og en egen by i byen.

I hvilken grad har det vært en soneinndeling i forhold til bygningenes bruksområder?

Undersøkelsen har vist at de fremre bygningene, nærmest kaifronten har vært knyttet til handels- og lagervirksomhet, mens man i det bakre området i større grad har hatt bolig/oppholdsfunksjoner. Siden gjenstandsmaterialet er såpass fragmentert og i liten grad knyttet til spesifikke bygninger, har det vært vanskelig å klart skille ut disse sonene. I de tidlige periodene finner man spor etter både kvinner, barn og menn i området. Ildsteder i de bakerste områdene er en indikasjon på en slik soneinndeling, da man forbinder dette med en oppholds- eller boligfunksjon. I tillegg har man spor etter den mannsdominerte virksomheten knyttet til kalkgropene i det bakre området, hvor man også har spor etter husholdsaktiviteter som matlaging og tekstilarbeid. I takt med at hanseatene etablerte seg, har man ikke lenger særlig mye spor etter en typisk kvinnesyssel som tekstilarbeid i materialet etter 1413. Likevel kan det virke som oppholds/boligfunksjonen fortsatt var i de bakre områdene, med funn av kleberkar og trekar.

Bygninger er materiell kultur som produkt av menneskelige handlinger. Samtidig er bygningene med på å strukturere menneskets handlingsmåter på Bryggen. De gir både begrensninger og muligheter for nye handlinger. De stadige brannene på Bryggen har krevd nytenkning og fornying av bebyggelsen. Dette kommer også til uttrykk i måten beboerne i Bugården fulgte allerede etablerte strukturer og videreført funksjonsinndeling og fastlagte mønstre i gjenoppbyggingen. Dette må i stor grad ha vært kulturelt og sosialt forankret i middelalderens samfunn. Tomtegrensene lå fastlagte, og ved gjenoppbygging etter en brann må folk forholde seg til dette. Samtidig var det med utvidelsen av området nær Vågen handlingsrom til å gjøre endringer innenfor den rammen man har. Samtidig har bygården med dens beboere inngått i nye strukturer og økonomiske rammer med den økende utenrikshandelen. Nye beboere fra ulike områder kom til med endrede kulturelle og sosiale normer. Da hanseatene etablerte seg på Bryggen med eget kontor og en egen organisasjon, var de på mange måte bundet av allerede fastlagte strukturer, bl.a. fordi det ofte var nordmenn som eide tomtene. Likevel hadde de handlingsrom til å avstenge ved å se til at den offentlige allmenningen i sør forsvant. Bygningene strukturerte beboernes handlingsmønstre. Samtidig var det rom for endringer i forhold til hvordan man brukte de offentlige og private rom, i forhold til avgrensning av hvem som har tilgang til bygningene, avgrensning av visse aktiviteter

til visse deler av området. Bryggen var et internasjonalt handelsområde, og utviklingen i Bugården viser dette.

Summary

The subject of this master thesis is an archaeological study of the Bugården tenement, from the medieval town of Bergen. It focuses on locating the buildings found during the excavations at Bryggen in Bergen, from 1955 to 1968. During the Middle Ages, Bryggen was a major center for international trade, as well as a residential area. The study comprises an analysis of about 90 buildings that were located during the excavations. The aim has been to shed some light on the construction of the buildings, changes over time and activities in the buildings by examining their construction, as well as a spatial analysis of some selected studies of artefacts.

In the fire in 1955, four medieval tenements burned and were later excavated at Bryggen. Bugården is the southernmost tenement amongst these. I have studied the development of Bugården between ca. 1120 until the last medieval fire in 1476.

Seven fire layers were identified during the excavations. These fire layers along with written, historic sources referring to known fires in Bergen and the archaeological material, were used in establishing a fire chronology, which divides the medieval period into separate periods. One period starts with the rebuilding after one fire, and ends with the next fire.

My study shows stability in the building pattern inside the plot. The buildings vary in length, but the width is more stable. The remains are fragmented and can be difficult to interpret as regards the development of the building pattern over time. The plot system seems to have been set from an early stage, and when rebuilding after a fire they appear to have used the same boundaries as in the previous period. The new buildings followed the same pattern. As mentioned, the buildings followed the width of the plot, but the length can vary, and sometimes it can be difficult to say if we are talking about one or more buildings, and how many rooms the building has. Combined with the artefacts, it is possible to draw the conclusion of a stability until period 6, 1332, when the Hanseatic League starts to establish themselves. In period 6, the wharf also moves out of the excavated area, so the artefact material from period 7 is very small. The wharf is a key factor in the development of Bugården in that seafaring and trade has been very important throughout the middle ages.

Tabelliste

Tabell 4.1. Oversikt over bygningen i periode 3.....	26
Tabell 4.2. Oversikt over bygninger i periode 4.....	29
Tabell 4.3. Oversikt over bygninger i periode 5.....	38
Tabell 4.4 Oversikt over bygninger i periode 6.....	48
Tabell 4.5. Oversikt over bygninger i periode 7.....	52
Tabell 5.1 Gjenstandstabell periode 3.....	59
Tabell 5.2 Gjenstandstabell periode 4.....	61
Tabell 5.3 Gjenstandstabell periode 5.....	63
Tabell 5.4 Gjenstandstabell periode 6.....	67
Tabell 5.5 Gjenstandstabell periode 7.....	69

Figurliste

Figur 1.1 Kart over utgravingsområdet og den nordlige delen av Bryggeområdet (Herteig 1990).....	5
Figur 3.1. Oversikt over brannlagskronologien på Bryggen med perioder og faser (Herteig 1990).....	17
Figur 3.2 Skisse av reisverk (Fett 1989).....	20
Figur 3.3 Skisse av bolverkskar (Herteig 1990).....	21
Figur 4.1 Kaifront periode 3(Herteig 1990).....	26
Figur 4.2 Bygningsoversikt periode 3.....	26
Figur 4.3 Bygningsoversikt periode 4	30
Figur 4.4.Bygningsoversikt fase 5.1.....	33

Figur 4.5 Dørhuset (etter Herteig 1969).....	36
Figur 4.6 Bygningsoversikt fase 5.2.....	37
Figur 4.7 Bygningsoversikt fase 6.1.....	41
Figur 4.8 Bygningsoversikt fase 6.2.....	44
Figur 4.9 Bygningsoversikt fase 6.3.....	47
Figur 4.10 Bygningsoversikt periode 7.....	52

Litteraturliste

- Blackmore L and Vince A, 1994: Medieval pottery from south east England found in the Bryggen excavations 1955-68 i Herteig A (red) *The Bryggen Papers, Supplementary Series No 5*, Scandinavian University Press s 9- 160, Oslo.
- Busengdal S I, 2012: *Smykke i to urbane miljø – ein komparativ analyse av smykke frå mellomalderbyane Bergen og London*, Masteroppgave, Universitetet i Bergen.
- Christie H, 1974: *Middelalderen bygger i tre*, Universitetsforlaget, Oslo.
- Christophersen, A og S.W. Nordeide 1994: *Kaupangen ved Nidelva*. Riksantikvarens skrifter nr. 7, s 113 – 212, Trondheim.
- Cohen A P, 1985: *The symbolic construction of community*, London/New York, Routledge.
- Dark K.R, 1995: *Theoretical Archaeology*, New York, Cornell University press
- Deroux D, Dufournier D and Herteig A. E, 1994: French Medieval ceramics from the Bryggen excavations in Bergen, Norway i Herteig A (red) *The Bryggen Papers, Supplementary Series No 5*, Scandinavian University Press, s161- 200, Oslo.
- Dunlop R.A, 1998: An archaeological survey of Bergen's medieval fires I (Øye I (red) *The Bryggen papers Medieval fires in Bergen – revisited, Supplementary series no. 6*, Fagbokforlaget, s 129-157, Bergen.
- Ersland G A, 2011: *Kven eigde byen? Bygrunnlegging, grunneige og grunnleige i Bergen og eit utval nordeuropeiske byar*, Dreyers forlag, Oslo.
- Fett T, M, 1989: Bygninger og bygningsdetaljer. *De arkeologiske utgravningene i Gamlebyen Oslo*, bind 6. Erik Schia (red.), Øvre Ervik.
- Giddens A, 1984: *The constitution of society*, United States of America, University of California.
- Grieg, Sigurd, 1933: *Middelalderske byfund fra Bergen og Oslo*.
- Hansen G, 1998: The Bryggen Chronology. New light upon the dating of fire layers sequence before V, i (Øye I (red) *The Bryggen papers Medieval fires in Bergen – revisited, Supplementary series no. 6*, Fagbokforlaget, s 81 – 127, Bergen.
- Hansen G, 2005: Bergen c 800-1170: the emergence of a town *The Bryggen Papers Main Series no. 6*, Fagbokforlaget, Bergen.
- Helle K, 2006: *Norsk byhistorie, urbanisering gjennom 1300 år*, Oslo, Pax.

- Helle K, 1998: Medieval fires in Bergen according to written sources I (Øye I (red) *The Bryggen papers Medieval fires in Bergen – revisited, Supplementary series no. 6*, Fagbokforlaget, s 15 – 81, Bergen.
- Helle K, 1982: *Kongesete og kjøpstad fra opphavet til 1536, Bergen bys historie*, bind I, Bergen.
- Herteig A, 1990: *The Bryggen Papers, The buildings at Bryggen Their topographical and chronological development*, Norwegian University Press, S 9-60, Oslo.
- Herteig A, 1985: The archaeological excavations at Bryggen, “The German Wharf”, in Bergen, 1955-68 I (Herteig A (red) *The Bryggen Papers Main Series Vol 1*, Universitetsforlaget, s 9 – 47, Bergen.
- Herteig A, 1969: *Kongers havn og handels sete, Fra de arkeologiske undersøkelser på Bryggen i Bergen 1955-68*, Aschehoug, Oslo.
- Hodder I, 1982: *Symbols in Action, Ethnoarchaeological studies of material culture*, The University Press, Cambridge.
- Husvegg, J R, 2011: *Redskaper for tre. En undersøkelse av middelalderske redskaper for bearbeiding av tre fra Bergen og Vestlandet*. Masteroppgave i arkeologi, Universitetet i Bergen.
- Høie, K, 2006: *Drikkeglass fra Brygge-utgravningen fra 1170 - 1702*. Upublisert hovedfagsoppgave. Universitetet i Bergen.
- Johnsen I S, 1990: *Norges innskifter med de yngre runer*, Oslo.
- Koren-Wiberg C, 1921: *Bergensk kulturhistorie*, Bergen.
- Krogh T, 1998: *Historie, forståelse og fortokning*, Gyldendal, Oslo.
- Larsen Arne J, 1992: Footwear from the Gullskoen area of Bryggen, *The Bryggen papers Main Series Vol. 4. Bergen*, Scandinavian University Press.
- Liestøl A, 1964: *Runer fra Bergen*, Det midlertidige Bryggemuseum, Bergen.

Lund, G K, 2010: *Spill i middelalderens bysamfunn- En arkeologisk analyse av spillmateriale fra Bergen*, Masteroppgave i arkeologi, Universitetet i Bergen.

Lüdtke, H 1989: *The Bryggen Papers. Supplementary Series. No. 4. The Bryggen Pottery I. Introduction and Pingsdorf Ware.* (red. A.E. Herteig). Oslo.

Molaug S, 1998: *Smykker og draktutstyr fra middelalderens Bergen: en arkeologisk analyse av tid og rom.* Upublisert hovedfagsoppgave i arkeologi. Universitetet i Bergen.

Moldung H.M.R, 2000: *Et sted i middeladlerbyen. En arkeologisk studie av bebyggelse og gårdsstruktur i Bergen ca 1100-1500.* Upublisert hovedfagsoppgave i arkeologi. Universitetet i Bergen.

Moreland J, 2007: *Archaeology and text*, Eastbourne, Duckworth publishers,

Mygland S S, 2007: Children in Medieval Bergen, an archaeological analysis of child related artefacts, *The Bryggen Papers Main Series No 7*, Fagbokforlaget, Bergen [2003].

Nilsen, C H, 2011: *Dekorerte husholdningsgjenstander - En arkeologisk analyse av dekorert tremateriale fra utgravningene på Bryggen i Bergen*, Masteroppgave i arkeologi, Universitetet i Bergen.

Nøttveit, O.M., 2000: *Middelalderske våpenfunn fra Vestlandet.* Upublisert hovedfagsoppgave. Universitetet i Bergen.

Nøttveit O.M, 2010: Sheaths and scabbards from medieval Bergen – in a comparative perspective, *The Bryggen Papers Main Series No. 8*, Fagbokforlaget, Bergen.

Olsen O.M, 2004: Medieval fishing tackle from Bergen and Borgund i (I Øye (red)) *Bryggen Papers Main Series no. 5*, Fagbokforlaget, Bergen [1998].

Olsen John, 2002: *...skapar kinnunga ok leggr eptir.....: laftebygninger i Bergen før 1700 – teknikk, funksjon og sosial markør*, Upublisert Hovedfagsoppgave i arkeologi, Universitetet i Bergen, Bergen.

Reimers E, 1985: Om bygninger på Bryggen gjennom 8-900 år i (Øye I (red)) *Middelalderbyen – onsdagskvelder i Bryggens museum*, Bryggens Museum, Bergen, s 53 – 67.

Reimers E, 1994: *Hva funnene forteller, bygningsrester fra Bergens middelaldergrunn*, Bryggens museum, Bergen.

Reinsnos A, 2006: *Bak lås og slå: ein arkeologisk analyse av nøklar og låsar frå rundt 800 til 1700 e. kr.* Upublisert hovedfagsoppgave i arkeologi, Universitetet i Bergen, Bergen.

Seim K F, 1988: A review of the runic material i (Herteig A red.) *The Bryggen Papers Supplementary series No 2*, Oslo, Universitetsforlaget.

Spurkland T, 2005: *Norwegian Runes and runic inscriptions*, New York, The Boydell Press.

Vangstad H, 2003: *Kleberkarene fra Bryggen i Bergen. En arkeologisk analyse av kleberkarene funnet på Bryggen i Bergen fra middelalder og etterreformatorisk tid.* Upublisert masteroppgave i arkeologi. Universitetet i Bergen.

Økland B G, 1998: *Det ureine avfallet? Ein arkeologisk analyse av avfallshåndtering i Bergen 1150-1700.* Upublisert hovedoppgåve i arekologi, Universitetet i Bergen.

Øye I, 2006: Kvinner som tradisjonsformidlere – rom og redskaper i "Samfunn, symboler og identitet - Festskrift til Gro Mandt på 70-årsdagen, s 439-454, Arkeologisk institutt, Universitetet i Bergen.

Øye I, 1988: *Textile equipment and its working environment, Bryggen in Bergen 11500-1500. The Bryggen papers, Main Series, Vol 2*, Bergen.

