

SPILLET OM FRAMTIDEN
DEN UNGARSKE OVERGANGEN TIL DEMOKRATI 1988-89



EN INTEGRERT TEORETISK TILNÆRMING

ANDERS NØRVE ÅRVIK
HOVEDFAGSOPPGAVE
INSTITUTT FOR SAMMENLIGNENDE POLITIKK
UNIVERSITETET I BERGEN
MAI 2001

Forord

En rekke personer fortjener en stor takk for viktige bidrag og innspill i arbeidet med denne oppgaven. En stor takk til min veileder Stein Ugelvik Larsen som har vært en utmerket guide i det store teoretiske universet som samfunnsvitenskapen er. Gjennom innsyn i hans viten og faglige nettverk har jeg blitt inspirert og oppmuntret. Kurt Henning Tvedt har gitt meg innspill på den spill teoretiske delen og har vært en uunnværlig hjelp i utformingen av oppgaven. En spesiell takk til Zoltan Ripp, ansatte ved OSA, og til CEU for all hjelp og tilrettelegging under mitt feltarbeid i Budapest vinteren 1999. Ellers takk til alle på "pc stua" som har bidratt med et unikt faglig og sosialt nettverk uten sidestykke i historien. Takk til familien min i Ålesund og Bergen som har bidratt med det meste de årene jeg har holdt på.

Den største støtten, og ikke minst tålmodigheten, har jeg fått fra Vibece. Denne oppgaven er til deg. Tusen, tusen takk.

Anders Nørve Årvik

Bergen 21.05.2001

SAMMENDRAG

Denne oppgaven har både et teoretisk og et empirisk siktemål. Det teoretiske utgangspunktet for denne oppgaven er den klassiske struktur-aktør debatten innenfor samfunnsvitenskapen. Målet er forsøke å avdekke i hvilken grad det er mulig å integrere disse to variabelnivåene slik at man kan få en økt forklaringskraft i studier av overgangsprosesser. Som utgangspunkt for analysen bruker jeg årsakstrakten (*the funnel of causality*) som kombinerer struktur og aktørvariabler i en forklaringsmodell. Anthony Giddens sin forståelse av forholdet mellom struktur og aktør, slik han presenterer det i sin *struktureringsteori*, vil være grunnlaget for min bruk av traktmodellen. I tillegg inkluderer jeg det spillteoretiske perspektivet i det analytiske rammeverket.

I den empiriske analysen blir fokus satt på overgangen til demokrati i Ungarn i perioden 1988-1989. Prosessen blir analysert ved å bruke en integrert teoretisk tilnærming. Jeg vil i denne delen av oppgaven undersøke om bruken av en integrert teoretisk tilnærming kan bidra med å øke forståelsen av den ungarske overgangsprosessen.

Innholdsfortegnelse

Kapittel 1 Innledning	1
1.1 Målet med Oppgaven	1
1.2 Teoretisk Utgangspunkt	2
1.3 Avgrensning	3
1.4 Om Kildene	3
<i>1.4.1 Intervjuene</i>	3
<i>1.4.2 Open Societies Archives</i>	5
<i>1.4.3 The Briefing Book</i>	8
<i>1.4.4 Litteratur</i>	9
<i>1.4.5 Internett</i>	10
DEL I TEORETISK RAMMEVERK	11
Kapittel 2 Struktur- og Aktør teori	12
2.1 Innledning	12
2.2 Begrepsavklaring	12
<i>2.2.1 Demokrati</i>	13
<i>2.2.1 Transisjon</i>	14
2.3 Strukturalisme og Voluntarisme - Ulikt fokus	14
<i>2.3.1 Ulike teoretiske komponenter i den strukturelle og voluntaristiske retningen</i>	16
2.4 Hvordan forkare regimeendring	18
2.4.1 Struktur - tilstrekkelig og nødvendig?	18
2.4.2 Aktører - en tilstrekkelig forklaring	20
Kapittel 3 Et Integrert teoretisk perspektiv	23
3.1 Årsakstrakten - en integrert teoretisk løsning	23
<i>3.1.1 Kritikk av årsakstrakten</i>	26
3.2 Anthony Giddens og forsøket på en syntese	28
<i>3.2.1 Struktur og Aktør - Gjensidig avhengig</i>	28
<i>3.2.2 Struktureringsteorien og empirisk forskning</i>	31
<i>3.2.3 Årsakstrakten og implikasjoner for den empiriske analysen</i>	31
<i>3.2.4 Årsakstrakten og spillteori</i>	32
<i>3.2.5 En utvidet årsakstrakt - Fortsatt svakheter?</i>	33

Kapittel 4 Spillteori og transisjon	34
4.1 Spillteoriens begreper og metoder	34
4.1.1 Fangens dilemma	37
4.1.2 Chicken spillet	38
4.2 Rasjonalitet, rasjonelle aktører og struktur	40
4.2.1 Er aktører alltid rasjonelle	42
4.2.1 Spillteori og demokratiske overganger	43
4.3 Analysedesign	44
DEL II ANALYSEN	49
Kapittel 5 Den ungarske kausalitetstrakten	50
5.1 Makro-strukturelle variabler	50
5.1.1 Geopolitisk posisjon (Variabel 1A)	50
5.2 Nasjonal-strukturelle variabler - Historiske veivalg	56
5.2.1 Den ungarske revolusjonen av 1948 (Variabel 2A)	56
5.2.2 Kompromiss og monarki 1867-1918 (Variabel 2 B)	63
5.2.3 Mellomkrigstiden (Variabel 2C)	71
5.2.4 Demokratiet og den kommunistiske maktovertagelsen (Variabel 2D)	79
5.2.5 1956 - Den ungarske revolusjonen (variabel 2E)	82
5.3 Sosio-økonomiske variabler	89
5.3.1 New economic mechanism (Variabel 3A)	90
5.3.2 Den private økonomien (Variabel 3B)	94
5.3.3 Økonomisk stagnasjon på 1980-tallet (Variabel 3C)	98
5.4 Institusjonelle strukturer	101
5.4.1 Kommunistpartiet (Variabel 4A)	101
5.4.2 Militæret (Variabel 4B)	106
5.5 Sosiale aktører	107
5.4.1 Det sivile samfunn - en generell gjennomgang	107
5.4.2 Det sivile samfunn i Ungarn (Variabel 5A)	108
5.6 Oppsummering av de strukturelle variablene	114
5.7 Aktørene og deres preferanser (Variabel 6)	116
5.7.1 Spill 1 og 2 - Reform eller kontinuitet	117
5.7.2 Spill 2 - Kontrollerte eller frie forhandlinger	120

5.7.3 <i>Spill 3 - Opposisjonen splittes</i>	122
5.7.4 <i>Spill 4 - Forhandlingene avsluttes</i>	123
5.8 Oppsummering	124
Kapittel 6 "Spillet om framtiden"	126
6.1 Innledning	126
6.2 Spill 1 og 2 - Reform eller kontinuitet	126
6.2.1 <i>Polarisering og legitimitetskrise</i>	126
6.2.2 <i>Spill 1 - Status Quo</i>	128
6.2.3 <i>Presset og polariseringen øker</i>	132
6.2.4 <i>Mot reform?</i>	134
6.3.5 <i>Spill 2 - Fra sub-optimalitet til en stabil løsning</i>	135
6.2.5 <i>En alternativ spillteoretisk løsning</i>	140
6.3 Spill 3 - Kontrollerte eller frie forhandlinger	141
6.3.1 <i>Opptakten til spill 3</i>	141
6.3.2 <i>Spill 3</i>	144
Kapittel 7 "Spillet om fortiden"	151
7.1 Innledning	151
7.2 Spill 4 - Opposisjonen splittes	152
7.2.1 <i>Opptakten til spill 4</i>	152
7.2.2 <i>Spill 4</i>	152
7.2.3 <i>Bakgrunnen for splittelsen og avtalen med kommunistene</i>	154
7.3 Spill 5 - Forhandlingene avsluttes	158
7.3.1 <i>Opptakten til spill 5</i>	158
7.3.2 <i>Spill 5</i>	158
7.3.3 <i>En hemmelig plan</i>	161
7.4 Slutten på kommunistpartiet	163
7.5 Folkeavstemning og parlamentsvalg	167
7.6 Sluttkommentar	170
Kapittel 8 Konklusjon	172
8.1 En integrert teoretisk tilnærming	172
8.2 Den empiriske analysen	174
8.2.1 <i>Årsakstrakten</i>	174
8.2.2 <i>Aktørene og deres preferanser</i>	176

<i>8.2.3 Den spillteoretiske analysen</i>	<i>177</i>
<i>8.2.4 En generell oppsummering</i>	<i>180</i>
8.3 Hva har den integrerte teorien bidratt med?	181
Litteraturliste	183
Appendiks I - Intervjuer med tidligere ungarske opposisjonelle	i

Tabeller, matriser, figurer og kart

Tabell 2.1	Den konseptuelle basisen for den strukturelle og voluntaristiske retningen	15
Tabell 2.2	Teoretisk tilnærming i det strukturelle og voluntaristiske perspektivet	18
Tabell 2.3	Modes of transition	21
Tabell 3.1	Analysenivå og variabler i årsakstrakten	26
Tabell 3.2	Begrepsgrunnlaget i voluntaristisk, strukturalistisk og integrert perspektiv	30
Tabell 4.1	Fangenes preferanser	37
Tabell 5.1	Variablene i den ungarske årsakstrakten	115
Tabell 5.2	Spillene i den ungarske overgangen til demokrati	117
Tabell 5.3	Aktører og deres preferanser	125
Tabell 6.1	Aktørenes preferansestruktur i spill 1	131
Tabell 6.2	Aktørenes preferansestruktur i spill 2	137
Tabell 6.3	Aktørenes preferansestruktur i spill 3	146
Tabell 7.1	Aktørenes preferansestruktur i spill 4	153
Tabell 7.2	Aktørenes preferansestruktur i spill 5	160
Tabell 7.3	Resultat av folkeavstemningen 26.november 1989	168
Tabell 7.4	Et utvalg av valgresultatet fra parlamentsvalget mars-april 1990	170
Spilltre 4.1	Et eksempel	35
Spilltre 4.2	Chicken på ekstensiv form	39
Spilltre 6.1	Spill 3 på ekstensiv form	148
Matrise 4.1	Et eksempel	36
Matrise 4.2	Fangens dilemma	38
Matrise 4.3	Chicken spillet på normalform	39
Matrise 6.1	Spill 1	131
Matrise 6.2	Spill 2	137
Matrise 6.3	Spill med "nonmyopic equilibria"	141
Matrise 6.4	Spill 3	147
Matrise 7.1	Spill 4	154
Matrise 7.2	Spill 5	160

Figur 3.1	Årsakstrakten	24
Figur 4.1	Analysemodellen	48
Kart 5.1	Kart over Europa	

Kapittel 1 Innledning

1.1 Målet med oppgaven

"Den Ungarske reisen mot demokrati begynte den 23 oktober 1956", skriver Rudolf Tökés i sin bok *Hungary's Negotiated Revolution* (Tökés, 1996: 1). Etter min mening begynte reisen lenge før denne datoen. Veien mot overgang til demokrati begynte som en prosess langt tilbake i Ungarsk historie. Den var ikke en styrt eller bevisst prosess mot demokrati, men en prosess som formet ulike utfordringer, til det som skulle bli demokrati.

Denne oppgaven har i utgangspunktet to mål. Det teoretiske målet er å vise hvordan Ungarns vei mot demokratiet best kan sannsynliggjøres ved å analysere den som en prosess med både struktur og aktør variabler. Jeg valgt å bruke en integrert teori/metode som gjerne kalles årsakstrakten.¹ Årsakstrakten er en metode/modell der man lager en logisk kobling mellom aktør og strukturvariabler. I tidligere transisjonsforskning har man i hovedtrekk lagt vekt på enten struktur- eller aktørvariabler. Ideen med årsakstrakten er å kombinere struktur og aktørvariabler slik at samspillet mellom dem gir en bedre forklaring. Strukturer påvirker aktørenes holdninger i demokratisk eller autoritær retning, og visse bestemte strukturelle forutsetninger gir bedre muligheter for en vellykket demokratisk overgang enn andre.

Den empiriske målsetningen er å belyse på hvilken måte overgangen til demokrati i Ungarn i 1989 var ulik de andre transisjonene i Øst-Europa i 1989. Overgangen til demokrati i Ungarn var en forhandlet elitestyrt transisjon, men hele prosessen brøt nesten sammen på grunn av uenighet blant partene i siste del av forhandlingsfasen. Det var folket som til slutt avgjorde utfallet gjennom en folkeavstemning. Resultatet av hele prosessen ble et stabilt, pluralistisk og demokratisk system med frie valg, karakterisert ved et sterkt parlament og en svak president. Avskaffelsen av det kommunistiske styret i Ungarn var resultatet av et politisk spill mellom en tilsynelatende svak opposisjon og et svekket kommunistparti. Til slutt ble det kommunistene som tapte maktkampen. Slik var prosessen i Ungarn unik i Øst-Europa, og står i sterk kontrast til de andre overgangene i Øst-Europa som var preget av enten voldelig maktkamp, som i Romania, eller fredelige massedemonstrasjoner som i DDR. Den empiriske målsetningen er å analysere hvordan strategiske og politiske handlinger gjorde den ungarske prosessen unik.

¹ Begrepet er oversatt fra det engelske "The funnel of causality".

1.2 Teoretisk utgangspunkt

Det teoretiske utgangspunktet for denne oppgaven er den klassiske struktur-aktør debatten innenfor samfunnsvitenskapen. Hvordan kan endring forklares, i dette tilfellet, overgangen fra et styresett til et annet. Skal det forklares med strukturelle variabler, som økonomisk system eller styresett, eller aktørenes valg og handlinger? I 1950 og 60 årene var fokus rettet mot strukturelle variabler. Forskere som Seymour M. Lipset og Samuel P. Huntington fokuserte på slike variabler. Deres hovedfokus var ikke på skifte fra ett styresett til et annet, men på hvilke forutsetninger som lå til grunn for å få et stabilt og vedvarende demokrati når det først var innført. Kritikken mot strukturalistene var rettet mot deres oppfatning av strukturbegrepet. Strukturene ble oppfattet som både nødvendig og tilstrekkelig for å forklare framveksten og utviklingen av demokratiske regimer. Aktørenes handlinger ble ikke direkte trukket inn i analysen, ettersom de mente at den strukturelle konteksten var det avgjørende analyseobjekt.

På 1980-tallet skiftet demokratiforskningen fokus. I kjølvannet av diktaturenes fall i Sør-Amerika og Sør-Europa ble man særlig opptatt av å forklare regimeskifter fra diktatur til demokrati eller omvendt. Dette ble utgangspunktet for en ny retning innenfor demokrati teori: transisjonsteorien. De nye forklaringsmodellene ble bygd på aktørvariabler. Demokratisering ble sett på som et resultat av menneskelige valg og handlinger. Dette var starten for transisjonsteorien. Sentrale navn som orienterte seg mot aktørenes betydning var Juan J. Linz, Alfred Stephan, Guillermo O'Donnell og Phillipe C. Schmitter.²

Jeg mener at en integrert tilnærming, dvs. en kombinasjon og analyse av begge typer variabler i samme modell er en god måte å analysere komplekse prosesser som overgang fra et styresett til et annet. Jeg skal gjennom denne analysen vise at det var en kombinasjon av en rekke struktur- og aktørvariabler som ga Ungarn demokratiet på det gitte tidspunktet og på den måten det skjedde. Som analyseverktøy vil jeg benytte meg av spillteori.³

Den overordnede problemstillingen for oppgaven er: *i hvilken grad og på hvilken måte kan en integrert teoretisk tilnærming bidra til å øke forståelsen av transisjonsprosessen Ungarn i perioden 1988-89?*

² Kapittel 2 vil inneholde presentasjon og kritisk gjennomgang av aktør og strukturteori.

³ Spillteori er teorien om interaksjon/samhandling mellom rasjonelle parter (Hovi og Rasch, 1993). En videre gjennomgang av spillteori følger i kapittel 4.

1.3 Avgrensning

Den spillteoretiske analysen avgrenser seg til perioden mai 1988 til september 1989. Jeg retter oppmerksomheten mot de spill som var avgjørende for at man fikk en avtale som sikret at man kunne gjennomføre frie valg i Ungarn. Jeg går kun kort inn på gjennomføringen av valgene for å vise hvilke konsekvenser resultatet av avtalen og folkeavstemningen som ble holdt, fikk på valgresultatet. I tillegg vil jeg kort beskrive hvordan kommunistpartiets fall banet veien for pluralismen i Ungarn. Jeg har valgt å ikke analysere konsolideringen av demokratiet, fordi denne oppgaven fokuserer på selve *transisjonsprosessen*.

1.4 Om kildene

Jeg vil her utdype noen av kildene som er brukt i denne oppgaven. En viktig del av informasjon om emnet ble samlet inn under feltarbeid i Budapest i november 1999. Tre intervjuer med sentrale aktører og deltakere ved de nasjonale rundebordsforhandlingene i 1989, gikk rett inn i kjernen på forhandlingsprosessen. Presseklipp og annen informasjon spesielt relatert til overgangen, fikk jeg tilgang til av "Open Societies Archives" (OSA) ved Central European University (CEU) i Budapest. Dokumentene og referatene fra forhandlingene er fra et kompendium forberedt til en internasjonal konferanse avholdt i Budapest 12. juni 1999.

1.4.1 Intervjuene

Intervjuene ble gjennomført i Budapest i perioden 10-11. november 1999.

Janos Kis var tidligere stifter og leder av Alliance of Free Democrats (SzDSz). I dag leder han "Department of Political Science" ved CEU i Budapest. Janos Kis var en av landets ledende intellektuelle opposisjonelle under kommuniststyret. Han var en pådriver for å samle den demokratiske opposisjonen til en felles front mot kommunistene. Dette lyktes ved dannelsen av opposisjonens rundebord (EKA) våren 1989. Under forhandlingene var Kis med i forhandlingsdelegasjonen som representant for SzDSz.

Miklos Haraszti er stifter og tidligere leder i SzDSz og var en av Ungarns førende intellektuelle opposisjonelle. Sammen med Janos Kis og andre opposisjonelle utga de den

illegale journalen "Beszélő". Haraszi og Kis var to hovedstrateger bak den radikale opposisjonens forslag om folkeavstemning i Ungarn.⁴

Istvan Hagaduz er tidligere representant i parlamentet og aktiv for Federation of Free Democrats (FIDEZ) under forhandlingene i 1989. Han var medlem i underkomiteen som diskuterte nye lover for presse og talefrihet. Hagaduz er sønn av reformsosialisten og tidligere statsminister i Ungarn András Hagaduz".⁵

De tre intervjuobjektene var alle medlemmer, det vil si at de hadde verv i partiene og var delaktige i forhandlingene, av den radikale opposisjonen.⁶ På forhånd hadde jeg forsøkt å etablere kontakter med deltagere fra alle involverte parter i forhandlingene. Det viste seg å være vanskelig, spesielt med medlemmer fra den kommunistiske delegasjonen. Mange hadde sluttet i politikken og var ikke lenger aktive i det offentlige liv. De som fortsatt var politisk aktive var vanskelig å komme i kontakt med, eller ønsket ikke å uttale seg. Jeg fikk kontakt med István György, som var medlem av kommunistenes forhandlingsdelegasjon, men han var ikke tilgjengelig i feltarbeidsperioden i Budapest. Jeg fikk heller ikke intervjuet noen fra den moderate opposisjonen, til tross for en rekke forsøk på kontakt per brev og e-post forut for besøket i Budapest, samt flere forsøk per telefon i Budapest.

De tre intervjuene vil bli brukt for å kunne identifisere og underbygge preferansene til aktørene som deltok i den ungarske transisjonen. Siden den ungarske transisjonen ble gjennomført ved forhandlingsbordet er det særdeles viktig å kunne få innsikt i hvilke tanker og nettverk som lå bak de ulike forhandlingsstrategiene. Ved å gå direkte til primærkilden kan man spørre direkte om aktørens strategier og preferanser, samt aktørens inntrykk av de andre aktørenes strategier og preferanser. En strategi er enkelt sagt et sett av handlingsalternativer. Med preferanser mener jeg et sett av rangerte utfall, i en forhandlings situasjon (Hovi og Rasch, 1993:3). Med andre ord hvilke løsninger aktørene foretrekker.⁷

Intervjuene er gjort 10 år etter at forhandlingene fant sted. Det er derfor fare for at noe kan ha blitt glemt, og detaljrikdommen redusert. Til intervjuobjektene sitt forsvar kan man si at

⁴ En folkeavstemning ble foreslått og gjennomført for å avgjøre de spørsmål man ikke ble enige om ved forhandlingsbordet.

⁵ András Hagaduz ble utnevnt som statsminister i 1955 i en alder av 33 år. Han var den som signerte Warszawa Pakten for Ungarn, og brevet som inviterte sovjetiske militære til å slå ned opprøret i 1956. Han ble senere en av de som talte for reformer av både kommunistpartiet og systemet.

⁶ Opposisjonen var splittet i to: Den moderate og den radikale opposisjonen. Den moderate ville inngå et kompromiss med kommunistene, den radikale ville ikke.

emnet har vært gjenstand for en rekke vitenskapelige analyser, artikler og bøker siden den gang. Kis og Haraszti, professorer ved CEU, har skrevet en rekke artikler om transisjonen og kommunismen i Ungarn.⁸ Emnet er fortsatt gjenstand for debatter og forskning. Faren for tap av informasjon er tilstede, men de fleste personene lever, og mange er fortsatt villige til å snakke om det. Dessuten dukker stadig nye kilder opp.

I tillegg til intervjuene hadde jeg en rekke samtaler med ungarske akademikere. Av disse nevnes spesielt Zoltan Ripp (Institute of Political History) og Erwin Csizmadia (Institute for Political Science of The Hungarian Academy of Science). Da jeg kun har intervjuet medlemmer fra den radikale opposisjonen, og at intervjuene fant sted 10 år etter, er det viktig å påpeke at jeg ikke utelukkende benytter meg av disse primærkildene når jeg skal identifisere aktørenes strategier og preferanser. I tillegg til intervjuene bruker jeg dokumentasjon samlet inn ved OSA, dokumenter fra "the briefing book" og sekundær litteratur.

1.4.2 Open Society Archives

Open Society Archives (OSA) er et åpent arkiv ved CEU i Budapest. Med åpent menes at forskere og studenter som har behov for innsikt grunnet studier eller forskning får etter søknad adgang til arkivet. Arkivet består av dokumenter, presseklipp, mikrofilm, samt lyd og filmopptak. Arkivet ble opprettet for å samle dokumentasjon, med formål å belyse og dokumentere hendelsene som åpnet Øst og Sentral Europa. Som OSA formulerer det selv er OSA sin oppgave å "*...solicits in the two core areas related to the work of the foundation, i.e., transition to open societies in Central and Eastern Europe, and human rights issues and movements*".⁹

OSA skal altså fungere som et arkiv med fokus på kommunisme, menneskerettigheter og den kalde krigen. OSA spesifiserer selv tre hovedmål:

to obtain, preserve and make available research resources for the study of communism and the Cold War, particularly in Central and Eastern Europe, and for the study of twentieth and twenty-first century issues of human rights;

to provide information, records and archival services for all parts of the Soros Foundations;

⁷ Strategi og preferanser er en del av terminologien i spillteori og vil bli utdypet senere i oppgaven.

⁸ Janos Kis har blant annet skrevet *Between reform and revolution, in East European Politics and Societies*, Volume 12, no 2, spring 1998.

⁹ Dette er hentet fra OSA sine nettsider, <http://www.osa.ceu.hu/holdings/about/acquisition.htm>

and to support and facilitate the philanthropic goals of the Soros Foundations and the research programs of the Institute of Record and the Central European University.¹⁰

Den første målsetningen er å samle inn materiale og gjøre dette tilgjengelig. De to andre er å understøtte aktiviteter og forskning i alle deler av "Soros Foundation" (SF). SF er i følge dem selv *"...a group of autonomous organizations created and funded by George Soros and operating in nearly 40 countries around the world, principally in Central and Eastern Europe and the former Soviet Union but also in Guatemala, Haiti, Mongolia, Southern Africa and the United States"*.¹¹

Geroge Soros er stifter og styrer av SF. Han ble født i Ungarn i 1930, og emigrerte til London i 1947. Han tok sin utdannelse ved London School of Economics. I 1956 flyttet han til USA, hvor han tilegnet seg stor rikdom gjennom et investeringsfond. I dag leder ha et omfattende nettverk av investeringselskaper og fond som finansierer både den forretningsmessige delen av Soros imperium, samt "Soros Foundation Network" der OSI, CEU og OSA er med.

OSA i Budapest var tidligere en del av Open Society Institute (OSI), som også er en del av "Soros Foundation" nettverket. OSI er et av flere institutter som arbeider med å etablere og implementere programmer for å fremme reformer innenfor blant annet utdanning. OSA ble en del av CEU i April 1998 og har per i dag ingen direkte forbindelser til SF eller OSI.¹² OSA fungerer som et institutt ved CEU, også etablert og betalt av Soros, men opererer i dag uavhengig av OSI og SF, til tross for at CEU fortsatt får midler fra og er en del av SF. CEU får midler direkte, og ikke via OSI. Der er ingen direkte styringsmekanismer mellom CEU og OSA på den ene siden, og SF og OSI på den andre. Til tross for denne tilsynelatende uavhengigheten, er alle institusjonene knyttet sammen i ett nettverk, betalt av en mann. Det kan stilles spørsmål med "sunnheten" i dette systemet. Man kan med letthet hevde at med så mye innflytelse konsentrert hos en person ikke er bra fra et vitenskapelig ståsted.

Utvalget av dokumenter, presseklipp, lydbåndopptak, mikrofilm og video, er hentet fra en rekke kilder, både ungarske og utenlandske. Utvalget er både bredt og variert. Kildene jeg benyttet meg av var på engelsk. Behersker man ungarsk og russisk er tilgangen til kilder betydelig større. De kildene fra OSA jeg benytter meg av i denne oppgaven er hovedsakelig

¹⁰ <http://www.osa.ceu.hu/mission.htm>

¹¹ <http://www.osi.hu/>

¹² <http://www.soros.org/ceu.html>

hentet fra presseklipp fra internasjonale og ungarske aviser, meldinger fra nyhetsbyråer, transskripsjoner av TV intervjuer, nyhetsmeldinger og bakgrunnsrapporter fra Radio Free Europe.

Når det gjelder kilder fra media er de hovedsakelig utklipp fra internasjonale aviser som The New York Times, The Financial Times, The Independent og The Guardian. Jeg har også en rekke TV og avisintervjuer med kommunister og opposisjonelle. Disse er oversatt til engelsk. Her er blant annet intervjuer med medlemmer av de moderate opposisjonen, av Miklos Haraszti fra den radikale opposisjonen og Imre Pozsgay som var reformkommunist.

Det finnes en rekke kilder som stammer fra Radio Free Europe/Radio Liberty (RFE/RL). RFE er uavhengig radiostasjon som har som hovedmål å fremme demokratiske ideer og institusjoner ved gjennom spredning av fakta informasjon og ideer.¹³ RFE skriver videre i sin målsetningen at et opplyst sivilt samfunn er den første forutsetningen for et vellykket demokrati. RFE leverer regionale nyheter og analyser som fokuserer på saker som fremmer demokratisk og markedsøkonomisk utvikling.

RFE ble etablert i 1949 som et uavhengig selskap under navnet Free Europe Inc. Formålet var å kringkaste nyheter til land bak jernteppet. Radio Liberty Committee ble etablert to år senere for å kringkaste til Sovjetunionen. Begge disse organisasjonen var finansiert av den amerikanske kongressen gjennom CIA.¹⁴ De to organisasjonen ble i 1975 slått sammen til en, Radio Free Europe/Radio Liberty. I 1971 sluttet CIA sitt offisielle engasjement i RFE/RL. Om CIA fortsatt hadde innflytelse er vanskelig å si, men det er sannsynlig Det er i hvert fall helt klart at RFL/RL var et instrument for USA og CIA under den kalde krigen. Propaganda var viktig og RFL/RL ble brukt effektivt for å fremme USA sitt syn på verdensordenen. Etter den kalde krigen og kommunismens fall, ble behovet for propaganda rettet mot Øst-Europa kraftig redusert. RFE/RL jobber i dag også med å fremme demokratiske verdier. Propagandafaktoren er borte, men det er fremdeles vestlig demokrati og markedsøkonomi som er budskapet. Informasjonen som kom og kommer fra RFE/RL er nok litt farget av dette. Det viktige som forsker er at man er klar over det, og bruker kildene kritisk.

¹³ <http://www.refl.org/welcome/english/mission.html>

¹⁴ Central Intelligence Organization

1.4.3 The Briefing Book

"The Briefing Book" er en samling av dokumenter kalt "Political Transition in Hungary 1989-90, a Compendium of Declassified documents and Chronology of Events". Denne samlingen ble utgitt i forbindelse med en internasjonal konferanse om den ungarske transisjonen 12 juni 1999 ved Hungarian Academy of Science i Budapest, Ungarn. Disse utvalgte dokumentene ble gjort tilgjengelig for første gang i engelsk oversettelse på denne konferansen. Samlingen og bearbeidelsen av dokumentene var et samarbeid mellom "National Security Archives", Washinton DC (Malcolm Byrne, ed.), "1956 Institute", Budapest (Janos M. Rainer, ed.) og "Cold War History Research Center", Budapest (Csaba Békés, ed).

Samlingen består av referater fra politbyråmøter, sentralkomité møter og andre møter innad i Det Ungarske Kommunistpartiet (HSWP). Andre dokumenter er referater fra Opposisjonens Rundebord (EKA)¹⁵ og de nasjonale rundebordsforhandlingene (NRT) på forskjellige nivåer.¹⁶ Der finnes også referater fra møter mellom ungarske og sovjetiske ledere, samt korrespondanse mellom dem. Dokumentene er oversatt til engelsk fra ungarsk og russisk. Disse dokumentene gir førstehånds innsikt fra møter og samtaler som forgikk bak lukkede dører. Primærkilder er derfor viktige når aktørenes preferanser og strategier skal identifiseres og tolkes, men man bør være kritisk med henblikk på kildenes validitet og reabilitet.

For det første er dokumentene i denne samling et *utvalg* av dokumentasjonen som finnes. Arbeidet med å samle, organisere og gi ut en komplett samling av referater og transskripsjoner fra rundebordsforhandlingene pågår i Ungarn i dag. Det er allerede gitt ut en rekke bøker med dokumenter og man jobber kontinuerlig med å samle og gi ut flere.¹⁷ Bøkene finnes for tiden kun på ungarsk.¹⁸

Jeg liten grunn til å tvile på det utvalget som er gjort i denne samlingen. Jeg har ikke funnet noe som tilsier at utvalget av dokumenter er skjevt fordelt, til fordel for kommunistene eller opposisjonens synspunkter i perioden 1988-89. Dokumentene gir en kronologisk presentasjon av sentrale møter og samtaler mellom de ulike aktørene, ingen kommentarer følger

¹⁵ EKA (Oppositon Roundtable) var en samling av opposisjonen i Ungarn. EKA fungerte som en overordnet organisasjon for opposisjonen. EKA opptrådte som en enhet, og var forhandlingspartner under de nasjonale forhandlingene.

¹⁶ De nasjonal rundebordsforhandlingene var de sentrale forhandlingene mellom opposisjonen og Kommunistpartiet om en fredlig overgang til demokrati.

¹⁷ Andras Bozok i(ed.), Zoltan Ripp (ed.), Bela Revesz (ed.), Melinda Kalmar (ed.) og Istvan Feitl (ed.), 1999, Akademiai Kiado.

¹⁸ Jeg hadde selv tilgang til de hittil utgitte eksemplarene, under mitt opphold ved CEU i november 1999, men ettersom de kun var utgitt på ungarsk, fikk jeg ikke benyttet meg av dem.

dokumentene, og det er helt opp til leseren å trekke slutninger. Men et utvalg vil sannsynligvis ikke gi samme informasjon som en komplett samling av dokumentene. Derfor bruker jeg andre primær og sekundærkilder for å understøtte innholdet i "The Briefing Book".

For det andre så er de som sagt oversatt fra ungarsk og russisk til engelsk. Jeg har ikke muligheten å sjekke kvaliteten på oversettelsene. Til det har jeg knapt med tid og begrensede ressurser. Jeg har heller ikke de språkkunnskapene som behøves for å kvalitetssikre materialet selv. Det kan tenkes at informasjon går tapt i oversettelser. Dokumentene er oversatt til engelsk og deretter revidert på nytt.¹⁹ Tap av informasjon kan vanskelig påvises, men man skal være bevisst på at slikt kan forkomme når man arbeider med oversatte kilder. Strengt tatt blir primærkilder sekundærkilder når man oversetter dem.

1.4.4 Litteratur

En hovedsak i oppgaven er empirisk analyse av overgangen til demokrati i Ungarn. Det er ikke skrevet mange komplette verk om den demokratiske transisjonen i Ungarn. Transisjonsforskningen på Øst-Europa er relativ ung. Den første monografien om transisjonen i Ungarn kom så sent som i 1996. *Hungary's Negotiated Revolution* av Rudolf Tökés gir en omfattende tolking av Ungarns politiske historie fra revolusjonen i 1956 til kommunismens fall i 1989. Få har blitt skrevet siden. Det finnes derimot en rekke artikler og artikkelsamlinger om emnet. Spesielt kan jeg nevne *Post Communist Transition, Emerging Pluralism in Hungary*, redigert av Andras Bozoki, Andras Körösenyi og Georg Schoplin (1992). Denne samlingen gir en oversikt over aktørene i ungarsk politikk før og etter transisjonen, analyser av forhandlingen og utviklingen av pluralismen i Ungarn. Jon Elster (ed.) sin bok *The Roundtable Talks and the Breakdown of Communism (1996)*, inneholder analyser av blant annet rundebordsforhandlingene i Polen og Ungarn, og gir meg et godt grunnlag for en mulig sammenligning av de ulike landene. *Lawful Revolution in Hungary*, redigert av Bela K. Kiraly (1995), er en del av en serie, som når den er ferdig vil være en omfattende studie av de østlige sentraleuropeiske landene. Spesielt bidragene fra Janos Kis og Andras Bozoki gir en god beskrivelse og analyse av den ungarske transisjonen.

Den teoretiske tilnærmingen i denne oppgaven, er spesielt preget av en rekke klassiske verk innen aktør og strukturteori. Fra strukturteorien er S. M Lipset sine arbeider, som *Political Man* fra 1960 og 1983, og Samuel P. Huntington sin bok *The Third Wave, Democratization in*

¹⁹ Oversettelsene er revidert av Catherine Nilesen (National Security Archive), Kata Somali (Cold War History Research Center), og Miklós Vörös (1956 Institute).

the late 20th century (1991). *Political Development and Political Decay* (1986) er et tidligere bidrag fra Huntington der han påpeker viktigheten av stabile institusjoner forut for mobilisering, som en forutsetning for et stabilt demokratisk system.

Kritikk av strukturteorien kom først fra Dankart Rustow i hans *Transitions to Democracy, Towards a Dynamic Modell* (1970). Hans kritikk gikk i hovedsak på hva som skulle forklares og ikke hvordan. Senere kritikk av strukturteorien kom til uttrykk i en ny aktørorientert retning og utviklingen av transisjonsteori. Sentrale verk her er blant annet *Transitions from Authoritarian Rule* (O'Donnell og Schmitter, 1986) og *Modes of Transition in Latin America, Southern Europe and Eastern Europe* (Karl og Schmitter, 1991).

Rethinking agency and structure in the study of regime change (Mahoney and Snyder, 2000) er utgangspunktet for kapitlet om integrert teori og gjennomgangen av struktur og aktør teorien. For å forklare sammenhengen mellom struktur og aktør, kan jeg nevne Willy Guneriussen sin bok *Aktør, Handling og Struktur* (1996), samt Anthony Giddens (1984) arbeid om stuktureringsteori. *Strategisk Handling* (Hovi og Rasch, 1993) gir en oversiktlig presentasjon av sentrale begreper og spill innenfor spillteorien. En mer omfattende bruk og fremstilling av spillteorien finnes i blant annet *Nested Games* (Tsebelis, 1990), i *Games, Information and Politics. Applying game theory Models to political science* (Gates og Hume, 1997), og i *Theory of Moves* (Brams, 1994).

1.4.5 Internett

Internettet er brukt aktivt i arbeidet med denne oppgaven. Oppslagsverk, databaser, internett-sider til universiteter, biblioteker, private og politiske institusjoner og nettaviser har vært brukt til å samle informasjon til oppgaven.

Del I Teoretisk rammeverk

Kapittel 2 Struktur- og Aktør teori	12
2.1 Innledning	12
2.2 Begrepsavklaring	12
2.3 Strukturalisme og Voluntarisme - Ulikt fokus	14
2.4 Hvordan forkare regimeendring	18
Kapittel 3 Et Integrert teoretisk perspektiv	23
3.1 Årsakstrakten - en integrert teoretisk løsning	23
3.2 Anthony Giddens og forsøket på en syntese	28
Kapittel 4 Spillteori og transisjon	34
4.1 Spillteoriens begreper og metoder	34
4.2 Rasjonalitet, rasjonelle aktører og struktur	43
4.3 Analysedesign	44

Kapittel 2 Struktur- og aktørteori

2.1 Innledning

Teoretiske tilnærmelser til demokratiske transisjoner har ikke representert et helhetlig og uttømmende teoretisk ståsted. Grovt sett så har det teoretiske skillet gått mellom den strukturorienterte retningen på den ene siden, og den aktørorienterte på den andre siden.

Den *strukturelle* retningen har vært opptatt av for eksempel sosioøkonomisk utvikling og har rettet sin oppmerksomhet mot strukturelle og miljømessige årsaker/variabler for å forklare systemendringer. Strukturteoretikerne har det syn at regime endringer følger visse gitte forutsetninger som økonomisk utvikling, kulturelle mønstre og modernisering.

Den aktørorienterte, eller *voluntaristiske* retningen fokuserer på konjunktuelle faktorer, strategiske valg og politiske forutsetninger for regime endring. Denne retningen fokuserer på viktigheten av politiske valg og strategier av aktørene under transisjonsprosessen. De viktigste forskjellen mellom disse to retningene er synet på begrepene struktur og aktør. Målet er det samme: Å forklare regime endring. Det ulike synet på struktur og aktør, fører til et ulikt teoretisk ståsted. Forskjellen ligger derfor både på et ontologisk og epistemologisk plan.

Den metodologiske diskusjonen vil ta utgangspunkt i Mahoney og Snyder sin artikkel *Integrative strategies for regime change* (2000). Her skilles de to retningene fra hverandre på to ulike nivåer, det ontologiske og epistemologiske. På det ontologiske planet skilles de to retningene ved deres ulike konseptualisering av begrepene struktur og aktør. På det epistemologiske planet skilles de ved hjelp av fire teoretiske komponenter. *Den primære forklaringsvariabelen, bruken av sammenligning, tidsmessig fokus og analyse nivå.* Dette vil bli videre utdypet på de kommende sider.

2.2 Begrepsavklaring

Før jeg presenterer og diskuterer de ulike teoretiske tilnærmingene til demokratiske transisjoner, er det på sin plass med en definisjon av hvilken betydning jeg legger i begrepene. Jeg vil ikke presentere en omfattende diskusjon av begrepene, men understreke betydningen av dem i denne oppgaven.

2.2.1 Demokrati

Begrepet demokrati er satt sammen av de to greske ordene demos (folk) og kratos (styre). Demokrati betyr en form for styre, som i motsetning til monarkier og aristokratier, blir bestemt av folket. Debatten om hva begrepet betyr har pågått siden det ble introdusert i antikkens Hellas. Dagens debatt dreier seg hovedsakelig om demokratiet skal defineres normativt, som et ideal, eller empirisk som et system som virker. Men, som David Held (1987: 7) sier, finner man at *"...all models of democracy are a complex mingling of the normative and descriptive"*. Når man analyserer en demokratiseringsprosess er det viktig å vektlegge både normative og empiriske aspekter ved demokratibegrepet. I en slik prosess finner man både aktører som ser på demokratiet som et ønskelig ideal, samtidig som de må være opptatt av hvilket system som kommer ut av transisjonsprosessen.

Et moderne politisk demokrati *"...is a system of governance in which rulers are held accountable for their actions in the public realm by citizens, acting indirectly through the competition and cooperation of their elected representatives"* (Schmitter og Karl, 1991: 76).

En videre presisering av denne definisjonen finner jeg i den pluralistiske demokrati modellen. En pluralistiske demokrati modellen fanger opp både det normative og det deskriptive aspektet ved demokratiet. Pluralismen legger stor vekt på prosessen der *"individuals were combining their efforts in groups and institutions in the competition for power"* (Held, 1987: 7). Dette synet stod i motsetning det eliteorienterte synet på demokratiet, der elitene kjempet om makten. Pluralismen inkluderer både det normative og empiriske gjennom å vektlegge individets rettigheter, samtidig som statens rolle som megler mellom de ulike gruppene som kjemper om makten, gjør systemet effektivt og stabilt. Pluralismen ser også at noen grupper vil ha flere ressurser enn andre, og vil av den grunn ha større mulighet til innflytelse og makt.

På bakgrunn av den neopluralistiske modellen presentert i Held (1991: 217), forstår jeg demokrati som *et system som er lydhørt ovenfor deres borgere, basert på allmenn stemmerett og respekt for menneskerettighetene, med høy deltagelse og engasjement, hvor ulike grupper med ulike meninger og mål åpent kan konkurrere om makten, men der hvor noen grupper har flere ressurser og mer makt enn andre, og hvor staten har en tendens til å favorisere disse gruppens interesser.*

2.2.2 Transisjon

Et av problemene transisjonsteorien har stått ovenfor, er mangelen på klare definisjoner av hva en transisjon er. Dette har ført til en lang debatt som jeg ikke skal ta opp i denne oppgaven. En transisjon kan enkelt defineres som overgang fra et regime til et annet. En demokratisk transisjon, er en overgang fra et ikke demokratisk regime til et demokratisk regime. En demokratisk transisjon er "*a stage of regime change that is decisive*" (Pridham, 1995: 7). En demokratisk overgang må derfor være vedvarende. En demokratisk transisjon er en prosess som "*commences at the point when a previous totalitarian or authoritarian system begins to collapse or disintegrate leading to the situation when a new constitution in place, the democratic structure become routinized and the political elites adjust their behavior to liberal democratic norms*" (ibid.). Denne definisjonen er bred og omfattende, men den understreker et viktig poeng: At en demokratisk transisjon er en prosess over tid.

2.3 Strukturalisme og voluntarisme – Ulikt fokus

Begge disse retningene har ulik oppfatning av begrepene struktur og aktør, et ulikt ontologisk grunnlag. Ontologi er læren om alle tings vesen og sammenheng, eller de underliggende oppfatninger om virkeligheten (Scruton, 1987: 333). Det ontologiske utgangspunktet for disse to retningene gi seg utslag i deres teoretiske og analytiske ståsted, også kalt epistemologisk utgangspunkt.

På det ontologiske planet skiller de to retningene seg i deres konseptualisering av begrepene struktur og aktør. Både den strukturelle og den voluntaristiske retningen anerkjenner strukturenes kausale rolle. Forskjellen er at den voluntaristiske retningen ser på strukturene som "*...external constraints which actors may or may not encounter*", mens den strukturelle retningen ser på strukturene som "*...as omni present, generative relations that define actors identities and interests*" (Mahoney and Snyder, 2000: 180). Oppfatninga av aktørens rolle tar utgangspunkt i hvordan menneskelig handling er en følge av sosiale relasjoner. Den voluntaristiske retningen kan ha en *oversosialisert* oppfatning av aktøren, der den strukturelle retningen har et *undersosialisert* forhold til aktøren.

Fokuset på menneskelig handling/valg innenfor den voluntaristiske tradisjonen gir et inntrykk av at strukturer har følgende betydning: "*...During regime transformations those structural mediations are looser, their impacts more indeterminate, than in normal circumstances*" (Mahoney and Snyder, 2000: 181). Dette tilsier at aktørene eksisterer utenfor strukturene, og har egne oppfatninger og mål forut for møte med strukturene. Strukturene blir derfor sett på

som et hinder for aktørene. Den strukturelle tilnærmingen ser på strukturene som "...generative forces that define actors interests and directly determine their behavior" (Mahoney and Snyder, 2000: 182). Strukturene eksisterer forut for aktørene fordi de former aktørens preferanser som definerer aktøren og motiverer ulike handlinger.

En annen tydelig forskjell mellom de to retningene er deres konseptualisering av aktør begrepet. Voluntaristiske tilnærminger ser på menneskelig handling som en egen kraft, uavhengig av strukturell påvirkning. Denne *undersosialiserte* oppfatningen av aktøren som karakteriserer den voluntaristiske retningen understreker hvordan interaksjon mellom aktører former regimeendringer (Mahoney and Snyder, 2000: 183). Dette fører til at den voluntaristiske retningen overfokuserer på kortsiktige prosesser og valg, og velger å se bort i fra muligheten at konteksten er formet av sosiale strukturer. Den strukturelle retningen ser på aktørens preferanser som formet av den strukturelle konteksten de befinner seg i, og at aktørens handlinger formes deretter. Denne *oversosialiserte* oppfatningen av aktøren i den strukturelle retningen har et motsatt problem. Retningen overfokuserer på betydningen av strukturer, og overser aktørens interaksjon i en transisjonsprosess.

På bakgrunn av dette identifiserer Mahoney og Snyder to ulike konseptuelle basiser som danner det ontologiske grunnlag for begge retningene. I tabellen nedenfor har jeg oppsummert de to retningenes konseptuelle basis.

Tabell 2.1 Den konseptuelle basisen for den strukturelle og voluntaristiske retningen

	Strukturalistisk konseptualisering	Voluntaristisk konseptualisering
<i>Konseptualisering av Struktur</i>	Genererende	Begrensende
<i>Konseptualisering av Aktør</i>	Oversosialisert	Undersosialisert

Kilde: Mahoney and Snyder, 2000: 184

Dette ontologiske utgangspunktet danner bakgrunnen for de ulike retningenes teoretiske og metodiske utgangspunkt. Jeg skal i det følgende vise hvordan de to retningene skiller seg fra hverandre basert på fire kriterier presentert av Mahoney og Snyder: *Den primære forklaringsvariabel, bruk av komparasjon, tidsmessig fokus og analyse nivå.*

2.3.1 Ulike teoretiske komponenter i den strukturelle og voluntaristiske retningen

Det første skillet mellom de to retningene er deres *primærere forklaringsvariabel*. Strukturteoriens primære forklarende variabler er strukturer. Disse blir oppfattet som objektive forhold som er tilstede i tid og rom. Disse strukturene definerer aktørenes preferanser og valg. For eksempel vil et lands sosioøkonomiske struktur gi en definert ramme for hvilke handlinger som kan og vil bli foretatt innenfor denne rammen. Denne prioriteringen av objektive forhold stammer fra den antagelsen at aktørene er definert ved sosial samhandling, og derfor er deres subjektive holdninger manifestasjoner av deres tilhørighet i sosiale grupper (Mahoney and Snyder, 2000: 185). Den primære forklaringsvariabelen i den voluntaristiske retningen er aktørenes preferanser/strategier/valg. Man undersøker aktørenes betydning gjennom en subjektiv vurdering av de aktører som var delaktige i transisjonen. Handlinger blir sett på som en konsekvens av aktørenes subjektive vurderinger av en rekke usikre objektive forhold (ibid.). Som en konsekvens av dette blir aktørene og eller deres valg, de viktigste variablene i analysen.

Det andre kriteriet som skiller de to retningene er *bruken av komparasjon*. Den strukturelle retningen har gjerne brukt komparasjon. Målet med å bygge teorier er å finne kausale generaliseringer på tvers av cases samt fange opp hver enkelt case sin unike karakter (Mahoney and Snyder, 2000: 186). Spørsmålet er da, skal man generalisere på bakgrunn av en case (ideografisk), eller komme med generaliseringer som gjelder for en rekke case (nomotetisk) Strukturteorien prøver å etablere nomotetiske generaliseringer. Den prøver å etablere en generell teori som kan forklare tilstedeværelsen av et eller flere fenomener i flere, helst alle land. Seymour Martin Lipseth (1963) konkluderte med at land som hadde en gitt økonomisk utvikling, hadde den største muligheten til å utvikle et stabilt demokrati. Han etablerte en generell teori som koblet grad av økonomisk utvikling til utviklingen av, og stabiliteten til eksisterende demokratier. Den aktørorienterte tradisjonen benytter seg tradisjonelt av ideografisk komparasjon. Det vil si at den fokuserer på enkelt tilfeller, og er mindre interessert i å komme fram til generaliseringer på tvers av tilfeller. Retningen konsentrerer seg primært om et tilfelle, og forsøker å identifisere, forstå og tolke de prosesser som fant sted. Hver transisjon blir sett på som unik fordi "*...the unexpected and the possible are as important as the usual and probable*" (O'Donnel and Schmitter, 1986: 3). Generaliseringer blir i mange tilfeller forkastet til fordel for ideografiske forklaringer som vektlegger aktørenes valg og muligheter i en overgangsfase.

Det tredje kriteriet er *tidsmessig fokus*. Dette vil si hvor langt tilbake i tid man skal bevege seg for å hente finne mulige årsaker til regimeendringsprosessen. Den strukturelle retningen legger i hovedsak vekt på langsiktige strukturelle årsaker. Dette er fordi strukturer eksisterte og har hatt betydning lenge før den aktuelle transisjonen finner sted. Denne langsiktige tenkingen stammer fra oppfatningen om at menneskelig handling er formet av eksisterende sosiale relasjoner (Mahoney and Snyder, 2000: 186). Vedvarende strukturer har i denne retningen større betydning enn kortsiktige handlinger fra aktører når man skal forklare transisjonen. De historiske veivalg et land har gjort legger føringer på de handlinger som aktørene kan foreta seg. Man forklarer samtidige handlinger ved å fokusere på langsiktige strukturelle variabler. Den voluntaristiske retningen har en helt annen tidsmessig fokus. I denne tradisjonen er det kortsiktige, midlertidige og umiddelbare faktorer som står i fokus. Man fokuserer på de handlinger som blir utført kort tid før og under transisjonen. Hendelser langt tilbake i tid blir ikke sett på som avgjørende for de prosesser og handlinger som finner sted under transisjonen. Denne korte tidsmessige stammer oppfatningen at pre-eksisterende sosiale relasjoner ikke forklarer menneskelig handling.

Det siste kriteriet som skiller de to retningene er *analysenivået*. Fem analysenivå er vanligvis brukt i studiet av regime endring: makrostrukturelle, nasjonalstrukturelle, institusjonelle, sosiale grupper og eliter.²⁰ Strukturteorien bruker makrovariabler fra det makrostrukturelle og nasjonalstrukturelle nivået i sine analyser. For strukturteorien er makrovariabler nødvendige og tilstrekkelige for å forklare regime endring. Konsekvensen av dette er at den forklarende "kraften" stopper ved det nasjonalstrukturelle nivået. Aktørfokuseringen til den voluntaristiske retningen gjør at analysenivået blir blant sosiale grupper og på elite nivå, et mikroorientert perspektiv. Deres konseptualisering av aktøren framkober aktøren fra den strukturelle konteksten, og reduserer betydningen av strukturelle forklaringsvariabler. Fra dette perspektivet er deres bruk av analysenivå tilstrekkelig til å forklare regimeendringer. For å oppsummere har jeg laget en tabell som gir et oversiktlig bilde av de to retningenes plassering i henhold til de fire presenterte kriteriene.

Tabell 2.2 Teoretisk tilnærming i det strukturelle og voluntaristiske perspektivet

²⁰ Eksempler på makrostrukturelle variabler er geopolitisk posisjon og nasjonal kultur. Nasjonalstrukturelle variabler kan være blant annet sosioøkonomisk utvikling. Institusjonelle variabler kan være partisystem, byråkrati og militæret. Eksempler på gruppe variabler kan være opposisjonsgupper, sosiale organisasjoner, og andre særinteresser i samfunnet. Elite variabler kan være regjeringen, partiledere og andre elitegrupper i samfunnet.

Teoretisk kriterium	Strukturelt perspektiv	Voluntaristisk perspektiv
<i>Primære årsaksvariabler</i>	Strukturelle forutsetninger og variabler	Aktørenes subjektive valg handlinger
<i>Bruk av Komparasjon</i>	Nomoetisk	Ideografisk
<i>Tidsfokus</i>	Langsiktige årsaker	Nærliggende faktorer
<i>Analysenivå</i>	Makro	Mikro

Det strukturelle og voluntaristiske perspektivet jeg har presentert her er *idealmodeller*. Det vil si at de er presentert i sine rene teoretiske form. Ved bruk i empiriske analyser kan teorien og modellene tilpasses, men de gir et grunnlag for hvordan man kan forklare regimeendringsprosesser. I den neste delen skal jeg kort se på hvordan regimeendringsprosesser kan forklares ut fra de to ulike ståstedene ved å se på empiriske analyser fra de to ulike retningene og kritikken av dem.

2.4 Hvordan forklare regimeendring

2.4.1 Struktur – tilstrekkelig og nødvendig?

I strukturelle forklaringer blir regimeendring analysert på basis av politiske, økonomiske og institusjonelle forhold. Økonomisk utviklingsnivå og grad av institusjonalisering er eksempler på uavhengige variabler som gjerne brukes. Variablene blir sett på som enheter som kan operasjonaliseres og måles. Dette gjør at ulike mål i ulike land kan sammenlignes og tolkes. Aktørvariablene er underordnede og sees på som et produkt av den strukturelle konteksten. Målet med analysen er, i mange tilfeller, å skape en modell som kan forutse regimeendringer, basert på strukturelle forhold. Like forhold i to land tilsier, ifølge strukturteorien, en tilnærmet lik utvikling i begge land. Strukturteorien hadde sin blomstringstid på begynnelsen av 1950 tallet. Strukturelle analyser prøver å forklare fremveksten av autoritære regimer i 1960 og 70 årene. Av kjente strukturteoretikerne kan jeg nevne Seymour M. Lipset og Samuel P. Huntington.

Seymour M. Lipset (1963, 1983) sin analyse av demokratisk utvikling er et klassisk eksempel på en strukturell tilnærming. Hans bok *Political Man* (1963) regnes i dag som et pionerarbeid

innenfor strukturalistisk tilnærming til regimers endringsprosesser. Lipset brukte kvantitative analyser av flere land for å finne en sammenheng mellom landets økonomiske utvikling og landenes politiske stabilitet. Han tar utgangspunkt i en hypotese om at jo høyere et lands økonomiske utvikling er, jo mer sannsynlig er det at landet vil utvikle et stabilt og vedvarende demokrati (Lipseth, 1983: 460). For å måle økonomisk utvikling brukte han blant annet bruttonasjonalprodukt per innbygger, antall TV-er, radioer og aviser per 1000/capita, antall biler per 1000/capita osv. Konklusjonen til Lipset var at et visst økonomisk utviklingsnivå er en nødvendig forutsetning for et stabilt demokratisk styresett. Lipset har senere blitt kritisert av blant andre Dankart Rustow (1970) som viser til at demokratiet har eksistert og vært stabilt i land med relativt lav økonomisk utvikling. Det ble også rettet kritikk mot hans bruk av synkrone data. Lipset sitt arbeid var basert på en database med synkrone data. Det vil si data som beskriver empirien på et gitt tidspunkt, i motsetning til diakrone data som viser utvikling over tid.²¹ Lipset sine data var fra perioden 1958/59, og hans konklusjoner sier derfor noe om demokratisk stabilitet der og da, og ikke noe om demokratiens stabilitet over tid. Svakheten med Lipset sitt arbeid er at det sier lite om når og hvordan de ulike demokratiene utviklet seg, bare hvorfor de er stabile/ustabile på et gitt tidspunkt.

Samuel P. Huntington er også en sentral representant for den strukturelle tilnærmingen. I motsetning til Lipset fokuserer Huntington på politisk stabilitet og ikke på demokratiet. Han hevder at skillet mellom verden land ikke er demokrati versus ikke demokrati, men derimot mellom effektiv politisk styring versus mangelfull politisk styring. Huntingtons tese var at rask mobilisering forut for etableringen av effektive og stabile institusjoner, ville føre til politisk ustabilitet. Han mente at en for rask modernisering ville føre til "*...not political development but political decay*" (Huntington, 1986: 95). Som en konsekvens av dette ble institusjoner de viktigste variablene hos Huntington. Til tross for at Huntington benytter seg av variabler på et lavere analyse nivå (institusjoner) enn Lipsets makrovariabler, er han klart innefor den strukturelle tradisjonen. Prosesser, institusjoner og strukturer determinerer handlingsforløpet i Huntingtons analyser, uten innvirkning fra aktørene (Altermark, 1998: 29).

En hovedinnvending mot det strukturelle perspektivet er den kausale determinismen. Aktørenes handlinger blir sett på som et resultat av den strukturelle konteksten, noe som fremstiller aktørene som "ikke tenkende og ikke reflekterende" individer. Strukturene framstår som upåvirkelig for menneskelig handling, samtidig som de bestemmer formen på

²¹ En analyse av stortingsvalget i 1997 kan karakteriseres som synkron analyse. En analyse av alle stortingsvalg i perioden 1945- 1997, er en diakron analyse der man kan sammenligne utviklingen over tid.

menneskelig handling og interaksjon (Sewell, 1992: 2). Konsekvensen av dette blir at aktørene fremstår som maskiner som mottar input og handler deretter. I forklaringer som fremstiller strukturer som deterministiske for utviklingen av regimetyper, ser man på aktørene sitt handlingsmønster som et gitt resultat av gitte strukturelle bindinger (Båtsvik, 1999: 13). Den oversosialiserte forståelsen av aktørene ekskluderer effektene av aktørenes handlinger før, under og etter transisjonsprosessen. Et annet problem med denne tilnærmingen er forståelsen av selve strukturbegrepet som statisk. I følge Sewell innebærer strukturbegrepet en form for stabilitet (1992:2). Dette fører til at strukturelle forklaringer tenderer til å forklare hvordan det sosiale livet formes til vedvarende mønstre, og ikke hvordan disse mønstrene endrer seg over tid. Endringer blir lokalisert utenfor den strukturelle konteksten, som ikke gir rom for påvirkning fra enhetene (aktørene) innefor strukturene. Konsekvensen av denne tilnærmingen er at man definerer strukturer som stabile enheter med gitte egenskaper, som former og bestemmer utvikling. Studiet av post-materialismen har vist at aktører oppfater og tolker strukturer ulikt over tid, ettersom de samme strukturene skaper ulike holdninger på tvers av generasjoner.²² Dette viser at strukturer som tilsynelatende er statiske også kan fremstå som fleksible når de blir brukt av aktørene til å legitimere deres holdninger og handlinger.

2.4.2 Aktører – en tilstrekkelig forklaring?

Den voluntaristiske retningen setter aktørene i fokus når den skal forklare regimeendring. Regimeendringsprosessen blir sett på som en kaotisk og uoversiktlig situasjon der den strukturelle konteksten har mindre betydning for utfallet. Aktørene antas derfor å være mer uavhengig av strukturene. Det er aktørenes handlinger og interaksjon med hverandre som er avgjørende for utfallet. Årsaker til endring blir derfor forsøkt forklart gjennom aktørenes motivasjon for deres handlinger. Siden man studerer regimeendringsprosesser er det voluntaristiske fokuset oftest rettet mot de styrende eliter. Av forskere som har benyttet seg av en voluntaristisk tilnæringsmåte kan jeg nevne Terry Lynn Karl og Phillippe C. Schmitter (1990) som i sitt studie av regimeendringsprosesser i Latin-Amerika har sett på forholdet mellom den styrende eliten og opposisjonen i landene. Konsekvensen av dette tilsier at *"transitions are produced by actors who choose strategies that lead to change from one regime to another"* (Karl and Schmitter, 1990: 274). Det ulike styrkeforholdet mellom aktørene avgjør i stor grad hvilken type overgang til demokrati man får. I følge Karl og Schmitter skaper ulik interaksjon mellom aktørene, fire ulike former for overganger, eller *"modes of transisition"*. I tabellen nedenfor har jeg skissert de fire.

²² Ronald Inglehart sine studier av folks holdninger viser at de samme strukturelle forholdene skaper ulike politiske holdninger på tvers av generasjoner.

Tabell 2.3 Modes of Transition²³

		Strategy	
		Compromise	Force
Actors	Elites	Pact	Imposition
	Masses	Reform	Revolution

Gjennom en komparativ analyse av flere land kommer de fram til at alle de fire typene har vært prøvd med mer eller mindre hell. I Latin-Amerika har transisjoner gjennom reform sjelden vært vellykkede. De har vist seg at den mest vellykkede former for transisjon i Latin-Amerika har vært transisjoner implementert av den styrende eliten. Karl og Schmitter skildrer transisjonsprosessen som et spill hvor de ulike aktørene er avhengige av sin egen styrke for å vinne fram.

Kritikken av den voluntaristiske retningen er at den ikke i stor nok grad tar hensyn til at aktørenes preferanser og valg kan være formet av strukturelle forhold. Aktørperspektivet ser bort i fra at aktørene befinner seg i en strukturell kontekst som skaper handlingsalternativer. Problemet til den voluntaristiske retningen er at den innrømmer at strukturelle forhold eksisterer, men går ikke videre og problematiserer forholdet mellom struktur og aktør. Det eneste som forklarer aktørenes preferanser, er deres egne rasjonelle valg som også er formet av kontekst. Kritikken mot dette synet utelukker at aktørene har et bevist forhold til strukturene de omgir seg med, og tar disse i betraktning, bevisst eller ubevisst, når de skal handle. Den mer generelle kritikken av det voluntaristiske perspektivet går ut på at hvert enkelt case er så spesielt at sammenligning mellom land og verdensdeler ikke er mulig.

Kritikken av begge retningene tilsier at en integrert løsning som kombinerer de to tilnæringsmåtene i én modell, vil man kunne skape et rammeverk som både anser struktur og

²³ En *pact* er enighet blant eliten om overgang til demokrati. *Imposition* er bruk av makt for å presse igjennom en regimeendring. En *reform* skapes ved at massene mobiliserer og framtvinger en overgang uten bruk av vold.

aktør som nødvendige for å forklare en demokratisk overgang. En slik integrert løsning må inneholde i følge Mahoney og Snyder "*the methodological an theoretical building blocks of both the voluntaristic and the structural approach*" (2000: 189). Målet med den integrerte løsningen vil være å etablere en kausal forbindelse mellom aktør og struktur uten at strukturene blir sett på som utelukkende deterministiske, og aktørene som frikoblet fra den konteksten de befinner seg i. I neste kapittel vil jeg presentere en integrert løsning kalt "The Funnel of Causality", eller *Årsakstrakten*.

Revolution er når massene mobiliserer og styrter den sittende liten med bruk av vold. Dette er idealtyper for regimeoverganger (Karl og Schmitter, *ibid.*, s. 275).

Kapittel 3 Et integrert teoretisk perspektiv

Jeg skal i dette kapittelet presentere en integrert teoretisk modell, som jeg mener kan bidra med å forsterke og forenkle forståelsen av demokratiske transisjoner. Den integrerte teoretiske modellen jeg skal bruke er årsakstrakten.

3.1 Årsakstrakten – en integrert løsning

Årsakstrakten ble utviklet første gang utviklet og brukt innefor amerikansk valgforskning på 1950-tallet. Trakten ble første gang presentert i "The American Voter" (Campel, 1960), og forsøkte å forklare velgeradferd ved hjelp av en kjede av kausale koblinger, og en kombinasjon av strukturelle og aktørorienterte variabler.²⁴ Årsakstrakten forsøker å vise at aktørenes handlinger formes av en rekke kausale forbindelser over tid. Dette ut i fra den erkjennelsen at menneskelig handling er et resultat av en rekke prosesser i tid og rom, og ikke bare ensidig formet av struktur eller "fri vilje".

I denne oppgaven brukes årsakstrakten til å forklare hvordan gitte variabler er med på å påvirke en regimeovergang. Trakten kombinerer makro og mikroperspektivet, og inneholder fem ulike analysenivåer. På makronivået brukes makrostrukturelle, nasjonalstrukturelle og institusjonelle variabler. På mikronivået finner man sosialegrupper og aktørvariabler. Variablene plasseres i trakten etter tidsperspektiv og analysenivå med de makrostrukturelle variablene øverst, og aktør variablene under. Figur 3.1 illustrerer modellen.

Frengangsmåten for analysen er bygd på en systematisk gjennomgang av variablene i trakten ved at man "hopper" fra variabel til variabel. Disse hoppene består av *"the sequential introduction of variables from new levels of analysis after the explanatory power of the variables at the already-examined levels has been exhausted"* (Mahoney and Snyder, 2000: 197). Med andre ord beveger man seg ned til neste nivå når man føler at variablene på dette nivået ikke kan bidra til å forklare mer. Overgangen fra et analysenivå til et annet vurderes fortløpende av forskeren selv. Det er dette som menes med "systematisk gjennomgang". Ettervert som man beveger seg nedover i trakten, reduseres variabelens effekt, dvs. mulige utfall (jf. traktens form som er smalest i bunn).

²⁴ Perspektivet og modellen er presentert og kritisert i Listhaug 1997.

Figur 3.1 Årsakstrakten

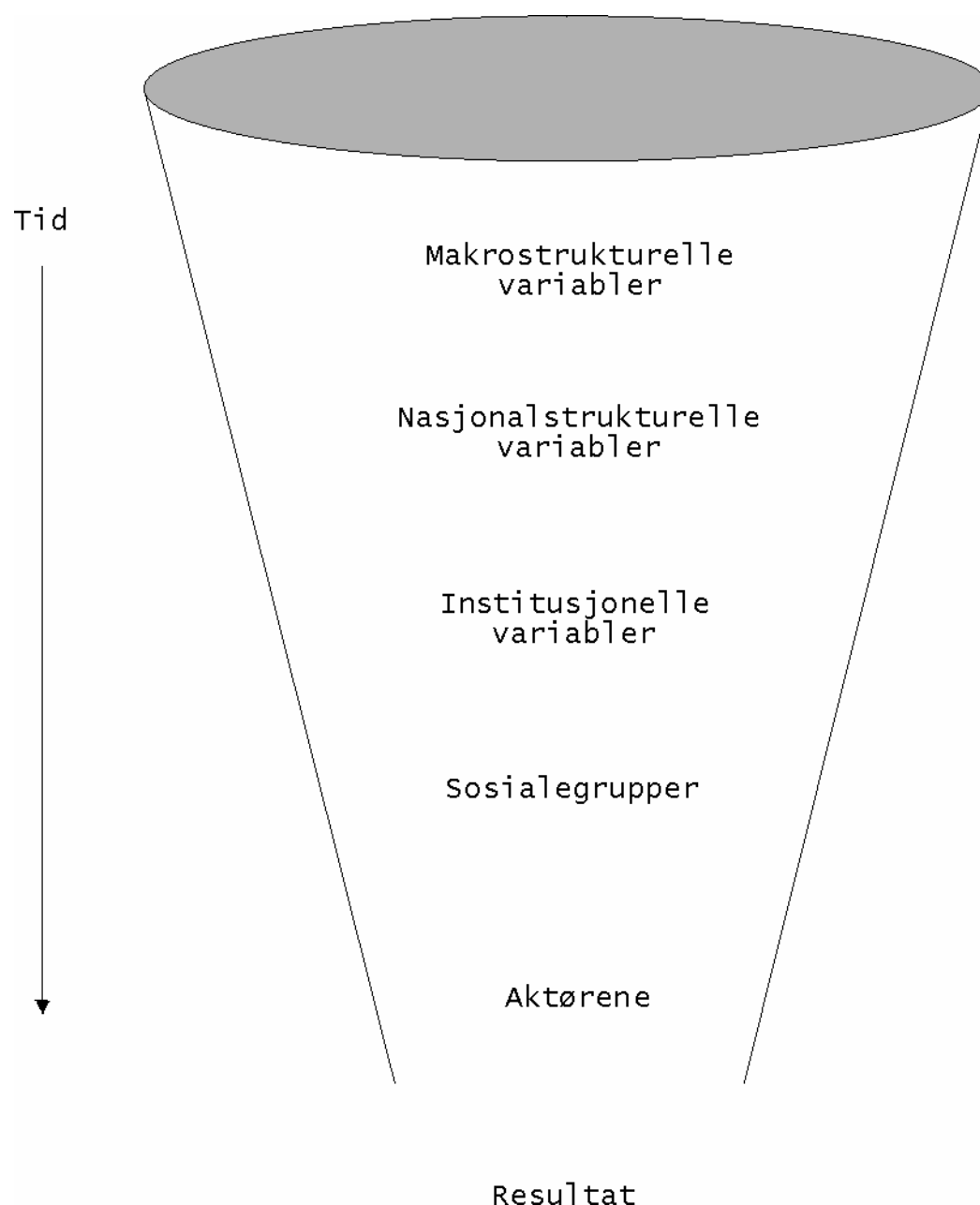

I bunnen av trakten er antall mulige utfall minst, og aktørene står ovenfor et redusert antall handlingsalternativer. Ideen er å vise at strukturene former konteksten som aktørene befinner seg i, og påvirker aktørenes valg av strategier. Grunlaget for variabel reduksjonen er prinsippet om forklaringsøkonomi.²⁵ Dette viser hvordan enkelte variabler er viktigere enn andre når utfallet i bunnen av trakten skal forklares.

²⁵ Utrykket forklaringsøkonomi henspiller på det begrepet *parsimony* som er knyttet til forklaringen av "Ocams Racor" Ocams Racor er en regel utviklet av "William of Circa 1285-1349 English philosopher; best known for Occam's Razor, a philosophical rule that the simplest of competing theories be preferred to the more complex"(Marriam-WebstersOnlineDictionary,<http://www.m-w.com/cgi-in/dictionary?book=Dictionary&va=occam>), 28 november 2000.

Årsakstrakten opererer med enveis, tidsbestemt kausalitet. Konsekvensen av det blir at bevegelsen i modellen blir redusert til en vei, fra topp til bunn. Man forutsetter at kausaliteten går fra variabler fra et høyere analyse nivå til variabler på et lavere nivå. Effekten av makrostrukturelle og nasjonal-strukturelle variabler blir filtrert gjennom trakten, og legger føringer på aktørenes handlingsalternativer. I tillegg er handling ikke bare et resultat av andre variabler, men noe som aktørene har et bevist og kalkulerende forhold til. Derfor er aktørene verken overdeterminert av strukturene eller oversosialisert (Altermark, 1998: 103).

Årsakstrakten er en vektorkausal modell. Det vil si at variablene fra de ulike analysenivåene blir behandlet som uavhengige vektorer med en bestemt kraft og retning.²⁶ Kraften og retningen av disse vektorene er bestemmende for utfallet. I trakten identifisere variablenes relative styrke. Det vil si evnen de har til å påvirke et bestemt utfall, som i dette tilfellet er overgangen til demokrati i Ungarn. Denne bruken av vektorer løser problemet med å kombinere ulike variabler i samme forklaringsmodell. Ved å bruke standardiserte vektorer, omformes alle variablenes ulike egenskaper ned til en, som viser deres retning og styrke. Konsekvensen av denne tilnæringsmåten, er at aktør og strukturvariablene integreres i de ulike vektorene. Vektorene blir på den måten en fellesnevner for alt fra geopolitiske variabler og ned til elitevariabler. Modellen gir rom for å se bort i fra variabler som ikke har effekt, legge mindre vekt på variabler med moderat effekt, og fokusere på de variable som i størst grad påvirker utfallet i trakten. Tabell 1.3 gir en oversikt over variablene og analyse nivåene i trakten.

Årsakstrakten representerer et nytt analytisk verktøy i tilnærmingen til analysen av demokratiske transisjoner. Den trinnvise gjennomgangen av variablene i de ulike analysenivåene viser hvordan aktørenes handlingsalternativer reduseres når aktøren skal handle. Dette viser at de strukturelle forhold påvirker aktørenes handlinger. Modellen åpner også for enkelte variabler kan ha større forklaringskraft enn andre. Det innebærer at man sier noe om hvilke variabler som påvirker aktørenes valg, og dermed lettere kunne forutse resultatet av transisjonsprosessen. Modellen systematiserer den strukturelle og kontekstuelle informasjonen som er tilgjengelig, og som aktørene tar sine avgjørelser i. Dette gjør at modellen får en integrert tilnærming.

²⁶ En vektor er en størrelse som ikke bare bestemmes av sin tallverdi, men også av sin retning og kraft (Mahoney & Snyder, 2000: 198)

Tabell 3.1 Analysenivå og variabler i Årsakstrakten

Analytisk Tilnærming		Analysenivå	Eksempler på variabler
<i>Integrert tilnærming</i>	Strukturelle tilnærminger	Makrostrukturelt	Geopolitisk posisjon Historiske epoker
		Nasjonalstrukturelt	Økonomisk system Økonomiske reformer
		Institusjonelt	Stat Partisystem Militære
	Voluntaristiske tilnærminger	Sosiale grupper	Politiske partier. Opposisjonsgrupper
		Politiske/Eliteaktører	Regjeringsmedlemmer Partiledere Opposisjonsledere

Det er likevel grunn til å se kritisk på modellen, og muligens endre på en del av dens forutsetninger. I neste del vil jeg derfor ta for meg noe av kritikken som er rettet mot årsakstrakten.

3.1.1 Kritikk av årsakstraktmodellen

Den første kritikken rettes mot modellens manglende evne til å forklare eksplisitt hvordan det strukturelle og det voluntaristiske analysenivået henger sammen. Problemet er at både de strukturelle og voluntaristiske variablene blir sett på som autonome vektorer. Dette kan kun la seg gjøre hvis de ulike variablene blir sett på som isolerte enheter. Modellen sier derfor ikke noe om hva som binder vektorene sammen, og om hvordan aktørenes handlinger forgår, og det at hver vektor er isolert og autonom vil alltid gi aktørene et fritt rom for handling (Båtsvik, 1998: 22). Modellen mangler en teoretisk mekanisme som binder analysenivåene sammen.

En integrert modell skal kombinere det strukturelle og voluntaristiske analysenivået. Årsakstrakten har en tendens til å favorisere aktørene i sine forklaringer av demokratiske transisjoner. *"The strategy relies on a voluntarist conceptual base. This voluntaristic base creates a built-in bias to privilege agency in the explanation of regime change"* (Mahoney and Snyder, 2000: 199). På mikronivå i trakten blir aktørene blir sett på som isolerte fra den strukturelle konteksten. Der de kan handle selvstendig uten strukturelle bindinger. Konsekvensen blir at aktørene blir stående utenfor den strukturelle konteksten. Aktørene blir

undersosialiserte, og strukturene kan ikke være med å forklare aktørene sin identitet og preferanser.

En videre svakhet med den integrerte modellen er at den ser strukturer kun som *begrensende* for aktørenes valg og handlinger. Strukturene er avgrensinger for aktørene fordi de skaper en strukturell kontekst som generer ulike handlingsalternativer for aktørene. Når man beveger seg nedover i trakten reduseres aktørenes handlingsalternativer i enden av trakten. Modellen viser klart sammenhengen mellom struktur og aktør, men mangler et perspektiv som sier noe om hvordan strukturene skaper *muligheter* for aktørene. Strukturer kan generere ressurser som aktørene kan benytte seg av i handlingsprosessen. En slik tankegang er det Anthony Giddens legger til grunn for sin struktureringsteori. Dette presenteres senere i kapittelet.

Strukturenes begrensende egenskaper er også et resultat av modellens "*insensitivity to interactive causation between the levels of analysis*" (ibid.). Enveiskausaliteten som modellen bygger på, utelukker en *reversert/motsatt kausalitet* mellom de ulike analysenivåene, aktørene og strukturene. Med reversert kausalitet menes at variabler på mikronivå har muligheten til å påvirke variablene på makronivået i trakten når det gjelder utfallet i enden av trakten. Denne interaksjonen mellom de ulike analysenivåene må sees på som kontinuerlig. Dette gjør at aktørene, gjennom sine handlinger, endrer den strukturelle konteksten de operer innenfor, samtidig som konteksten påvirker aktørenes handlinger. Hvordan aktørene former og bruker den strukturelle konteksten er avhengig av deres oppfatning og tolking av den. Dette mener jeg er nøkkelen til å forstå det gjensidige forholdet mellom struktur og aktør.

Hovedproblemet med den integrerte modellen er at den ikke har en entydig mekanisme som knytter aktør og struktur sammen. Den metodiske tilnærmingen (epistemologiske) knytter sammen det voluntaristiske og strukturelle perspektivet, men mangler en grunnleggende teoretisk (ontologisk) tilnærming. Ved å innføre Anthony Giddens struktureringsteori tilfører jeg det ontologiske grunnlaget som årsakstrakten mangler

3.2 Anthony Giddens og forsøket på en syntese

Anthony Giddens struktureringsteori tar for seg aktør-struktur problematikken på et generelt grunnlag. Giddens presenterer i sin teori en forklaring på hvordan de strukturelle variablene påvirker aktørens handlinger i det øyeblikket de tas. Samtidig viser teorien hvordan det er mulig å knytte sammen struktur- og aktør nivået i traktmodellen.

Giddens struktureringsteori tar utgangspunkt i forholdet mellom struktur og aktør. Hovedpoenget i hans struktureringsteori er forståelsen av struktur og aktør som gjensidig avhengig. Strukturer representerer, i følge Giddens, både ressurser og avgrensinger for aktørene sine handlinger. Synet på aktøren er også omdefinert. Aktøren i Giddens øyne er refleksive og kyndige individ med en klar og bevist forståelse av sine handlinger.

3.2.1 Struktur og Aktør – gjensidig avhengig

Utgangspunktet til Giddens er å se på struktur og aktør som gjensidig avhengige enheter. Strukturer er både betingelse for, og produkt av handling (Gunneriussen, 1999: 346). Med andre ord påvirker strukturene aktørene sine handlinger samtidig som aktørene skaper og former strukturene gjennom sine handlinger. Dette er det Giddens kaller *strukturdualitet*. Giddens utvikler og omdefinerer begrepene slik at den tradisjonelle struktur - aktør dualismen i stedet må sees på som en dualitet der strukturer ikke lenger bestemmer aktørens handlinger. Og omvendt er det heller ikke summen av aktørens handlinger som utgjør strukturen (Kaspersen, 1995: 50). Samfunnet må derfor sees som en strukturingsprosess hvor menneskers handlinger på samme tid strukturerer og er strukturert av samfunnet.

Et eksempel fra Kaspersen (1995: 50) illustrerer Giddens mening med dualitet. Ved at et individ går på skolen er det med sine handlinger medvirkende til å produsere og reprodusere skolen som et selvstendig system, og på et høyere nivå, hele utdanningssystemet. Samtidig forholder individet seg til skolens og utdannelsessystemets verdier og regelsett når han/hun handler. Derfor er skolen som struktur ikke noe som foregår utenfor individet. Skolen og utdannelsessystemet som regel og verdsett er både et middel til, og et resultat av individets handlinger. Det er dette forholdet Giddens betegner som strukturdualitet.

I motsetning til de tradisjonelle oppfatningene av struktur som statiske og gitte, gir Giddens sin definisjon begrepet dynamikk. At sosiale strukturer både er middelet og resultatet av den praksis som danner sosiale system innebærer at de ikke eksisterer uavhengig av de

handlingene som de former og styrer, og at de har en innebygd diskursiv dimensjon som gjør at man ikke kan skille strukturene fra aktørene (Wendt, 1987: 359). Slik kan aktør, struktur og handling bindes sammen i en strukturingsprosess. Det vil si at aktørenes handlinger både strukturerer og er strukturert av samfunnet som man er en del av.

Dette synet på struktur innebærer at når en aktør handler må de strukturelle variablene forstås som føringer på aktørenes handlinger samtidig som aktøren tolker strukturene. Det innebærer at aktørenes valg formes av strukturene, men samtidig kan aktørene påvirke og omforme strukturene i forhold til deres egen oppfatning av forholdene rundt. Det er derfor ingen deterministisk funksjon mellom struktur og aktør som i den tradisjonelle oppfatningen av struktur i strukturteorien. Giddens struktur begrep gjør strukturene dynamiske ved at aktørene kan ta ulike valg alt etter som deres persepsjon av strukturene når avgjørelsen skal tas.

I forhold til det strukturalistiske og voluntaristiske synet på strukturer representerer Giddens tenking noe nytt. Den strukturalistiske retningen ser strukturer som generative krefter som definerer aktørenes interesser og direkte determinerer deres adferd. En slik deterministisk oppfatning utelukker aktørpåvirkning, og ser på strukturer som et hinder for aktørene (Mahoney og Snyder, 2000: 182). Den voluntaristiske tilnærmingen ser også på struktur som et hinder for aktørene, men gir aktørene mulighet til å handle utenfor strukturell påvirkning. Strukturene blir sett på som et hinder som i spesielle situasjoner kan unngås. Giddens sier derimot at aktørene verken må handle på bakgrunn av strukturene, eller har sluppet unna dem. For å forklarer dette, redefinerer Giddens aktørbegrepet. Aktørene har gjennom strukturingsprosessen utøvd "*reflektert handling*",²⁷ der aktøren har forsøkt å forstå den strukturelle konteksten de befinner seg i. De har i sin tolking tatt hensyn til den forståelsen de kan oppnå av sine handlingsalternativer (Giddens, 1984: 3). På denne måten påvirker strukturene aktørenes handlinger, samtidig som den beviste aktøren kan reflektere over de strukturelle forholdene, og dermed være i stand til å tolke og omforme strukturene. Aktørene vil legitimerer sin handlinger gjennom strukturen. Man kan derfor si at aktørene planlegger sin handlinger innefor en gitt strukturell kontekst på en slik måte at de kan realisere sine mest ønskede preferanser og mål.

Giddens introduserer på dette stadiet det han kaller *refleksive aktører* for å forklare det som kjennetegner sosiale aktører. At aktørene er refleksive betyr at de har motivasjon for, og intensjoner med sine handlinger. På bakgrunn av dette kan man alltid forklare aktørenes

handlinger ut i fra at de har et bakenforliggende motiv for å handle på en bestemt måte (Båtsvik, 1999: 26). Bakgrunnen for handlingen blir igjen formet av forholdet mellom struktur og aktør i struktureringsprosessen. Aktørene benytter seg av sin kunnskap om strukturene når de skal handle og er av den grunn kyndige aktører. De er bevist på sin kunnskap om strukturene.

Giddens aktørbegrep gir rom for "kyndige" aktører slik at det meste av menneskelig virksomhet må forstås som subjektiv meningsfull, intensjonell og kalkulerende handling (Gunneriussen, 1999: 351). Samtidig mener han også at en hver handling ikke er entydig bevist motivert. De fleste av de dagligdagse aktivitetene er ikke direkte motivert. Vi har derimot å gjøre med en strøm av aktiviteter hele dagen. Disse aktivitetene er ikke uten intensjoner selv om man ikke kan identifisere alle de intenderte meningene ved disse handlingene. Det som gjør det hele til en intensjonell handling er at aktøren hele tiden har en mer eller mindre eksplisitt bevissthet om hva han/hun holder på med, og derigjennom kontrollerer at handlingsstrømmen koordineres i lys av slike forestillinger og mål (ibid.). Derfor trenger ikke hver handling være motivert eller intendert selv om aktiviteten som en helhet er det. Det er i denne prosessen at aktørens muligheten til å påføre omgivelsene endringer basert på rasjonelle forestillinger er sentralt (Båtsvik, 1999: 27). Giddens mener derfor at endringer ikke er uintendererte og tvungne på aktørene fra utsiden, men planlagte og intenderte på bakgrunn av aktørens kunnskap om fortid og framtid. Giddens rekonseptualiserig av begrepene aktør og struktur gir et helt nytt grunnlag for å forstå og bruke aktør og struktur begrepet. I tabellen nedenfor har jeg oppsummert de ulike teoretiske perspektivene.

Tabell 3.2 Begrepsgrunnet i voluntaristisk, strukturalistisk og integrert perspektiv

	Strukturalistisk begrepsdefinisjon	Voluntaristisk begrepsdefinisjon	Integrert begrepsdefinisjon
Konseptualisering av Struktur	Genererer sosial handling	Avgrenser Sosial handling	Avgrenser og tillater sosial handling
Konseptualisering av aktør	Oversosialisert	Undersosialisert	Refleksiv

Basert på tabell i Båtsvik, 1999:28

²⁷ Av engelsk "Reflexive monitoring"

Giddens hevder med sin struktureringsteori, i motsetning til den voluntaristiske retningen, at der finnes observerbare og ikke-observerbare strukturer som påvirker aktørene og handlingene deres. Men, han avviser også den funksjonelle modellen til strukturalistene der strukturene styrer menneskelig handling, og åpner opp for aktørenes motiver og intensjoner. Giddens gir oss et teoretisk rammeverk som ser på struktur og aktør variabler som gjensidige avhengige variabler.

3.2.2 Struktureringsteorien og empirisk forskning

Et av hovedargumentene mot Anthony Giddens struktureringsteori er at det er vanskelig å operasjonalisere for å analysere sammenhengen mellom struktur og aktør. Mange av de prosessene som forgår, forgår "inne i hodet" på aktørene, og er derfor vanskelig å måle. Teorien beveger seg inn på psykologiens område. Den forsøker å si noe om aktørenes kognitive oppfatning av de strukturene de omgir seg med. En slik "reise inn i aktørenes hoder", skal forsøke å avdekke hvordan de tenker. I tillegg til at dette er vanskelig målbart, åpner man da opp for subjektive tolkinger av de faktorer som bestemmer aktørenes handlinger. Dette vil skape et grunnleggende problem med tanke på en vitenskapelig etterprøving av empiriske funn. En løsning på dette problemet er å forutsette at aktørene er rasjonelle og at de har motiv for sine handlinger. Giddens sin struktureringsteori vil da være nyttig i å forstå hvordan aktørene former og bestemmer sine ulike valg. I en beslutnings-situasjon er det relevant å tenke seg at aktørene inkluderer de strukturelle forhold i beslutningsgrunnlaget. Dette kan skje uten at aktørene manifesterer visse strukturelle imperativ, dvs. en kategorisk oppførsel relatert til strukturene. I følge Giddens struktureringsteori vil aktørene gjennom sine handlinger enten omforme eller manifestere denne konteksten. Denne gjensidige avhengigheten mellom strukturene og aktørenes handlinger er et godt teoretisk redskap i empiriske analyser. Det sentrale er at Giddens teori kan være med på å skape klarhet i hvilke faktorer det er som er med og påvirker aktørenes handlinger.

3.2.3 Årsakstrakten og implikasjoner for den empiriske analysen

Ved å innføre et integrert ontologisk grunnlag i modellen som regner struktur og aktør som gjensidige avhengige enheter, oppfyller jeg kravet om at både strukturelle og aktør variabler skal være like viktige i den integrerte modellen.²⁸ I tillegg til å likestille variablene gir dette modellen en reversert kausal dimensjon. De ulike variablene påvirker hverandre, og skaper et

²⁸ Se s. 22 hvor Mahoney og Snyder stiller krav til at trakten skal inneholde de teoretiske komponenten fra både den strukturelle og voluntaristiske retningen.

vektorsluttprodukt i enden av trakten som påvirker aktørenes preferanser.²⁹ Ved å bruke en slik teknikk reduserer man antall variabler som er relevante til å forklare resultatet i enden av trakten. Konsekvensen av dette blir at jeg kan identifisere noen variabler som viktigere enn andre når aktørenes preferanser skal bestemmes. Variablene sin styrke og retning kan derfor variere fordi kausaliteten kan gå begge veier. Enkelte variabler får større betydning for aktørenes preferansedannelse enn andre. Noen variabler kan derfor være betydningsfulle for noen aktører og mindre betydningsfulle for andre. Dette referer til det Giddens kaller *refleksiv handling*. Refleksiv handling innebærer at aktørene sine handlinger inngår i en strukturingsprosess som binder sammen struktur og aktør i et gjensidig forhold. Vektorsluttproduktene til de ulike variablene i trakten vil da inngå i aktørenes kontekst der de vurderer refleksivt de ulike handlingsalternativene de har. Noen variabler kan derfor få større betydning enn andre alt ettersom de blir "vurdert og veid" av aktørene. Aktørene blir sett som rasjonelle og med intensjon, og deres valg vil derfor være motivert av det de ønsker å oppnå (Giddens, 1984: 3). Det blir derfor vår oppgave i den empiriske analysen å identifisere disse variablene. Traktmodellen og Giddens ontologi gir oss en mulighet til å identifisere og forstå hvilke forhold som er med på å forme aktørenes preferanser og strategier.

3.2.4 Årsakstrakten og spillteori

Årsakstrakten og Giddens ontologi skal hjelpe til med å identifisere aktørenes strategier og preferanser. Det er når disse strategiene og preferansene skal omdannes til handlinger at spillteorien er et relevant analyseverktøy. En spillteoretisk tilnærming er nyttig fordi den viser hvordan valg av handlinger fører til politiske endringsprosesser, og hvordan disse valgene igjen produserer et utfall (Båtsvik, 1998: 31). Spillteorien brukes for å *synliggjøre* aktørenes strategiske valg i ulike deler av prosessen, og ikke minst valgenes avgjørende innvirkning på resultatet av prosessen. Spillene brukes, gjennom baklengs induksjon, til å operasjonalisere variablene i trakten. Noen kombinasjoner av vektorer skaper like spill. Andre kombinasjoner, skaper andre spill. Gjennom ulike typer spill kan man identifisere hvilke kombinasjoner av vektorer som gir et gitt utfall. For å eksemplifisere poenget kan man si at en kombinasjon av vektorer skaper et spill med ettergivende aktører som kan føre til samarbeid. Et annet sett av vektorer kan gi mer standhaftige aktører og dermed et spill med konflikter og få muligheter til samarbeid. Noen kombinasjoner av vektorer er derfor mer fordelaktige for at man skal få en vellykket demokratisk overgang enn andre kombinasjoner. En kombinasjon av årsakstrakten og spillteori vil kunne både forklare bakgrunnen for aktørenes preferanser, og årsaken til at

²⁹ Et *vektorsluttprodukt* er påvirkningen fra variablene i enden av trakten. Det er dette produktet som aktørene bruker, og blir formet av, når de danner sine preferanser og strategier

aktørene handler slik de gjør. Jeg vil identifisere aktørens preferanser gjennom å analysere variablene i trakten, og vise hvordan disse blir formet av de ulike vektorene i modellen.

3.2.5 En utvidet årsakstrakt – fortsatt svakheter?

Kombinasjonen av ulike teoretiske tilnærminger kan by på problemer. Hovedkravet til en integrert tilnærming er at den skulle likestille både det strukturelle og det voluntaristiske perspektivet.³⁰ Kombinasjonen av spillteori og årsakstrakten kan være problematisk. Spillteorien har et rasjonelt aktørorientert perspektiv, mens årsakstrakten kombinerer både strukturelle og aktørorienterte variabler. Kan jeg ved bruk av spillteorien få en overvekt av aktørperspektivet i analysen, og dermed komme skyve forklaringskraften i retning av de voluntaristiske variablene på bekostning av de strukturelle? Faren er der, men som jeg skal vise i neste kapittel er det i nyere spillteoretisk forskning lagt vekt på at en spillteoretisk analyse også må ha en strukturell dimensjon.

³⁰ Jf. side 5 dette kapittel.

Kapittel 4 Spillteori og transisjon

Spillteori er en metode for å analysere ulike valg gitt en viss kontekst og preferansestruktur, under forutsetning av at aktørene er rasjonelle. Det er en teori om interaksjon mellom to eller flere rasjonelle parter. Teoriens mål er å gjøre klart hva som vil være rasjonelle valg for aktørene, og hva som er det sannsynlige utfallet av samhandlingen. En forutsetning er at det resultatet som deltakerne oppnår i et spill er avhengig av egen og andre aktører sine handlinger, og at det er selve interaksjonen mellom aktørene som er det sentrale. Spillteorien er derfor et godt verktøy for å analysere sosiale interaksjoner under forutsetning at aktørene er rasjonelle og nyttemaksimerende. Før jeg går nærmere inn på de forutsetningene som ligger til grunn for spillteorien skal jeg gå igjennom teoriens sentrale begreper. Målet med gjennomgangen er å introdusere leseren til begrepene og metodene som brukes i spillteori. Spillteorien forutsetter rasjonelle, dvs. nyttemaksimerende individer. Den er aktørorientert, men som jeg skal vise senere har den også et strukturelt perspektiv. Til slutt skal jeg argumentere for hvorfor spillteorien er et godt analytisk redskap i studiet av demokratiske overganger.

4.1 Spill teoriens begreper og metoder

Et spill består i utgangspunktet av fem elementer. Man må ha et antall **spillere**, for hver spiller et sett av **strategier**, et sett av mulige **utfall**, et sett av **preferanser** for hver spiller over mulige utfall, og et sett av **spilleregler** (Hovi og Rasch, 1993: 37). En spiller er en aktør som har muligheten til å fatte beslutninger. En aktør kan være en enkelt person, en gruppe, en bedrift eller et politisk parti for å nevne noen. Hver spiller har et sett av strategier. En strategi er en plan for alle de situasjoner som kan oppstå i spillet. I noen typer spill (statiske) der aktørene velger samtidig, er strategier synonymt med handlingsalternativer (Hvis spiller 1 velger A, kan spiller 2 velge enten A eller B). I andre typer (dynamiske) kan valg i en fase av spillet legge føringer på valg i senere faser av spillet. I et trusselspill er implementeringen av en trussel betinget av motstanderen sin tidligere oppførsel (Hovi, 1998: 37). Spesielt om han/hun har bøyd av for trusselen eller ikke.

Et sett av utfall, er en kombinasjon av ulike strategier, en fra hver spiller. Antall utfall i et spill er lik produktet av antall strategier. Hvis spillerne har 3 strategier hver vil det være 9 (3x3) mulige utfall av spillet. Hver spiller rangerer de ulike utfallene ut i fra sin egen nytte-verdi. Dette er spillernes preferanser. Det siste elementet er spillets regler. Spillereglene omfatter

hvem som skal defineres som spillere, hvilken rekkefølge det skal spilles i, og hvilke strategier og informasjon spillerne kan benytte seg av (Hovi, 1998: 38).

Et klart skille spillteorien går mellom **kooperative** og **ikke-kooperative spill**. Et kooperativt spill er et spill der aktørene kan inngå bindende avtaler, i motsetning til ikke-kooperative der det ikke er mulig. Utfallet i ikke - kooperative spill kan derfor bare påvirkes gjennom troverdige trusler og lovnader. At spillene er ikke-kooperative betyr ikke at det ikke foregår noe samarbeid mellom aktørene. Den eneste forutsetningen er at det ikke kan inngås *bindende* avtaler. Det vil si at man ikke kan trekke seg fra avtalen ved et senere tidspunkt. I kooperative spill blir derfor trusler sett på som troverdige. Det vil si at man vurderer konsekvensen av at alle avtaler holdes, og at ingen trusler er tomme. I ikke-kooperative spill er forutsetningen at bare trusler som det er rasjonelt å fremsette antas å påvirke spillets utfall.

Et annet skille i spillteorien er mellom statiske og dynamiske spill. I denne oppgaven vil begge benyttes. En spillmodell er dynamisk hvis minst en av spillerne kan observere eller reagere på den andres handlinger (ibid.). Hvis spillerne ikke har muligheten til dette er spillet statisk. Et dynamisk spill blir ofte fremstilt på **ekstensiv form** ved å bruke et **spilltre**. Spilltreet fremhever de sekvensielle trekke, og gir oss dermed anledning til lettere å utelukke irrasjonelle handlingsalternativer. Figur 1.4 er et eksempel på et spill tre.

Spilltre 4.1 Et Eksempel

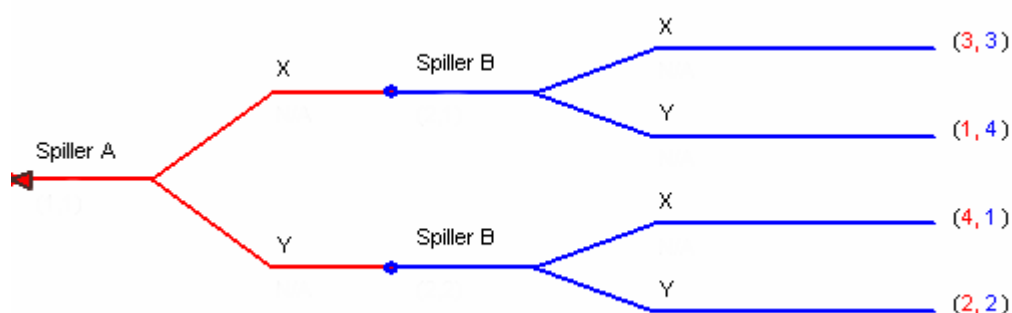

Hvert stikryss symboliserer en bestemt valg situasjon. Her er det spiller A som velger først, deretter spiller B. Som man ser av figuren vil spiller A sin handling, begrense spiller B sitt valg. Når A har spilt Y, vil det eneste rasjonelle for spiller B være også å spille Y (jf. forutsetningen om nyttemaksimering). Et statisk spill blir framstilt, på **normalform** i en spill

matrise. En spill matrise inneholder like mange ruter som der er utfall. Spillet ovenfor vil se slik ut i en spill matrise.

Matrise 4.1 Et eksempel

		Spiller B	
		X	Y
Spiller A	X	3,3	1,4
	Y	4,1	2,2

Et spill har en løsning i form av en likevekt, noe jeg kommer tilbake til litt senere. En likevekt bli i denne oppgaven markert med to piler inn i samme rute (se matrisen over).

En kan også skille mellom spill med ulik informasjons tilgang. Det første skillet går mellom spill med fullstendig informasjon på den ene siden, og spill med ufullstendig informasjon på den andre. I et spill med fullstendig informasjon er alle aktørenes strategier og preferanser kjent. Alle andre spill er spill med ufullstendig informasjon (ibid.). Informasjonen i et spill kan også være fullkommen. Det vil si at aktørene kjenner til det som har skjedd tidligere i spillet. Der de ikke kjenner til tidligere hendelser er informasjonen ufullkommen.

Spillteorien skiller også mellom to- personspill og n-personspill. Det vil si henholdsvis to eller flere personer. Et siste skille er det mellom engangsspill og gjentatte spill. Et engangsspill er et spill som ikke lar seg redusere til en serie repetisjoner av mindre spill (Hovi, 1998: 43).

På de neste sidene skal jeg gjennomgå to klassiske spill: Fangens dilemma og Chicken. Dette er ikke-kooperative, to personspill med fullstendig, men ufullkommen informasjon. Fangens dilemma vil jeg fremstille på normalform i en spillmatrise som et statisk spill. Chicken-spillet vil jeg framstilles både statisk og dynamisk. Formålet med eksemplene er å vise hvordan man identifiserer løsningene eller likevektene i spillet, samt forklare hva som menes med en dominant strategi.

4.1.1 Fangens Dilemma

Fangens dilemma er et av de klassiske spillene innefor spillteorien. Essensen er "...at individuell rasjonalitet – gitt en bestemt preferansestruktur – vil føre til kollektiv irrasjonalitet. Uansett hva den andre gjør vil det gi størst gevinst for med å ikke samarbeide (individuell rasjonalitet). Dilemmaet oppstår fordi alle andre tenker på samme måte, noe som leder til et resultat som er dårligere hvis alle samarbeider (kollektiv rasjonalitet)" (Midtbø, 1990: 1)

Bakgrunnen for spillet er historien om to fanger som sitter inne for forbrytelser de har begått sammen. Aktoratet har nok bevis til å få dømt begge til 1 års fengsel. Får aktoratet noen av dem til å tilstå har de grunnlag for å idømme dem strengere straffer. Fangene blir da stilt ovenfor følgende dilemma. Hvis fange A tyster på Fange B, uten at fange B tyster på ham, får fange B 10 års fengsel, mens fange A går fri. Det samme gjelder for fange B. Hvis begge tyster har aktorater grunnlag for å gi begge 5 år. Hvis både fange A og B tier vil de begge får kun 1 års fengsel. Det beste (0år) for Fange A vil være at han tyster og B tier. Det nest beste (1år) vil være at begge tier. Det nest dårligste (5år) vil være at begge tyster og det dårligste (10år) hvis fange B tyster og A tier. De samme preferansene gjelder for fange B, der det beste for han er at han tyster mens A tier. I oppgaven bruker jeg **preferansetabeller** for å gi et oversiktlig bilde av aktørenes preferanser på samme måte som i tabellen under.

Tabell 4.1 Fangenes Preferanser

Fange A			Fange B		
<i>Fange A</i>	<i>Fange B</i>	År	<i>Fange A</i>	<i>Fange B</i>	År
TYSTE	TIE	0	TIE	TYSTE	0
TIE	TIE	1	TIE	TIE	1
TYSTE	TYSTE	5	TYSTE	TYSTE	5
TIE	TYSTE	10	TYSTE	TIE	10

I matrisen nedenfor har jeg satt opp spillet i normalform.

Matrise 4.2 Fangens Dilemma

		Fange B	
		TIE	TYSTE
Fange A	TIE	1,1	10,0
	TYSTE	0,10	5,5

I dette spillet er løsningen eller Nash-likevekten at begge tyster. Spillernes dominante strategi er å tyste. Det vil si at det vil alltid lønne seg å tyste uansett hva den andre fangen gjør. En dominant strategi er en strategi som foretrekkes uansett hva den andre aktøren foretar seg (ibid.). En dominant strategi markeres i denne oppgaven med to piler i samme retning. I følge Hovi og Rash (1993) kan en Nash-likevekt forklares på tre ulike måter. Den kan for det første defineres som et sett av strategier, et for hver spiller, der hver av strategiene er det beste svar ovenfor den andre aktøren. En strategi er det beste svar, hvis det ikke finnes andre strategier som gir bedre et resultat mot de strategiene de andre aktørene benytter seg av. Jeg har også et likevektspunkt hvis ingen av spillerne har noen grunn til å angre sine valg når de får vite hvilke strategier de andre spillerne har benyttet. En tredje forklaring er hvis spillerne inngår en avtale på forhånd om å realisere et bestemt utfall. Hvis ingen av spillerne kan tjene noe på å fravike avtalen, har man en Nash-likevekt. I matrisen over har jeg brukt piler for å lettere vis hvor likevekten i spillet er. To piler inn i en rute viser en likevekt. Pilene viser det beste svaret på den andre spillerens trekk. Noen spill kan ha flere likevekter. Chicken spillet er et slikt eksempel.

4.1.2 Chicken-spillet

Et klassisk spill innenfor spillteorien er Chicken-spillet. Chicken er et spill med mer en to likevekter. Spillet blir ofte illustrert ved å vise til den amerikanske "sporten" der to biler kjører mot hverandre. Første mann som bøyer av har tapt. I matrisen nedenfor har jeg formalisert et Chicken-spill. Strategiene som spillerne kan benytte seg av er enten å stå på eller å bøye av. Preferansene til spillerne er rangert fra 4 (best) til 1 (dårligst).

Matrise 4.3 Chicken Spillet på normalform

		B	
		Bøye av	Stå på
A	Bøye av	3,3	2,4
	Stå på	4,2	1,1

Som man ser av matrisen har dette spillet to likevekter (4,2 og 2,4). Som man ser av matrisen har aktørene også motstridende preferanser om hvilket av likevektspunktene som skal realiseres. Dette spillet har derfor ingen løsning fordi ingen av likevektspunktene foretrekkes fremfor de andre av alle spillerne (Hovi, 1998: 53). Spiller man Chicken spillet som et dynamisk spill er det mulig å identifisere delspillperfekte likevekter. En slik likevekt er et sett av strategier som er beste svar for spillerne i alle mulige delspill (Hovi og Rasch, 1993: 71). For å illustrere dette poenget, har jeg satt opp et dynamisk Chicken spill der spiller A velger først.

Spilltre 4.2 Chicken på ekstensivform

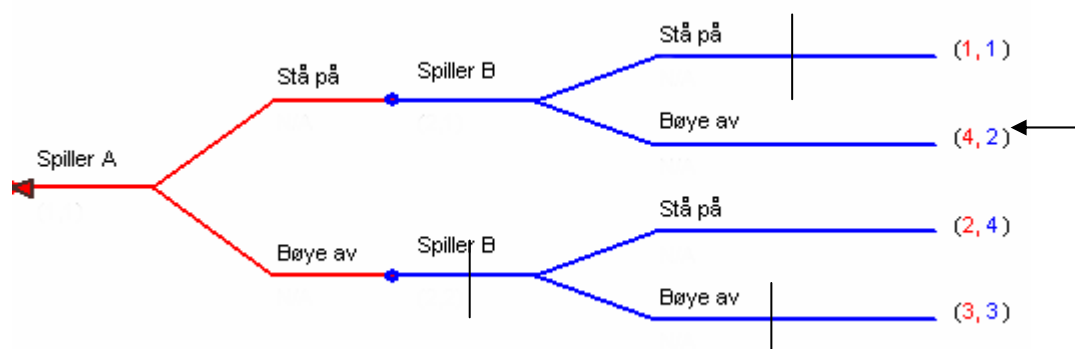

Gjennom å bruke baklengs induksjon kan man finne spillets delperfekte likevekt. Det vil si at man starter bakers i spillet og beveger seg bakover trekk for trekk. Jeg begynner med spiller B sine trekk. Man ser at hvis spiller A står på, er det best (2 fremfor 1) for spiller B å bøye av. Hvis spiller A bøyer av, er det best (4 fremfor 3) for spiller B å stå på. Spiller A har nå to valg. Spiller A vil velge å stå på, siden det realiserer hans høyeste preferanse 4. Den delspillperfekte

likevekten blir her 4,2 (markert med pilen i spilltreet). Ved hjelp av baklengs induksjon, kan man lettere identifisere Nash likevekter og delspillperfekte likevekter i et spill.

Dette var en gjennomgang av sentrale metoder og begreper i spillteorien. Jeg skal i neste del se på de forutsetningene som ligger til grunn for spillteorien.

4.2 Rasjonalitet, rasjonelle aktører og struktur

Spillteorien forutsetter at aktørene er *rasjonelle* og *nyttmaksimerende*. Med rasjonell menes at aktøren har konsistente preferanser og oppfatninger, og handler konsistent med disse (Hovi og Rasch, 1993: 24). At aktørene er rasjonelle og nyttmaksimerende indikerer at de er autonome individ som har motiv for sine handlinger. Det innebærer også at de er i stand til å rangere sine preferanser, og i samhandling med andre aktører realiserer et best mulig resultat for seg selv. Det forutsettes også at aktørene har en intensjon med sine handlinger, som er å forsøke å maksimere sin egen relative egennytte. Denne *strategiske rasjonaliteten* (Hovi og Rasch, 1993: 25) viser hvordan strategisk handling er en sentral del av kollektive politiske avgjørelser.

I spillteorien finner handling sted under usikkerhet. Aktørene kan ikke forutse hverandres handlinger og utfall, og interaksjonen tar derfor form som et spill (Hovi og Rasch, 1993: 27). Dette fører til at aktørene må vurdere motpartens mulige handlinger og reaksjoner på egen handling. Gates og Hume (1997: 9) skriver at "*...players of a game are seen to make a choice on the assumptions of rational choice while taking into account the choices of other players*".

En annen forutsetning for rasjonalitet er begrepet om enhetlige aktører. I analyser av demokratiske transisjoner er analyseenhetene ofte partier og organisasjoner. I praksis betyr det at man behandler partier og organisasjoner som enhetlige aktører. I analysen av overgangen til demokrati i Ungarn kommer jeg til å operere med partier og organisasjoner som aktører. Dette gjør at aktørene representerer en rekke ulike motiv og målsetninger. Kan man operere med kollektive enheter som er enhetlige og konsistente?

I Hovi og Rasch (1993: 30), er der et sitat av Arild Underdal (1984: 67) som forklarer hvordan dette problemet kan løses: "*The assumption of unity and one-ness implies, strictly interpreted, that public policy is assumed to be based exclusively on one "mind set" including one utility function and on belief system ... This requirement will be met, if and only if, the organisations applies an aggregation mechanism reducing the number of mind sets actually affecting the*

public policy". En sterk politisk norm eller praksis i en stat kan være et eksempel på en slik mekanisme. For eksempel eksisterer det i Norge i dag en sterk norm for å opprettholde enhet i utenrikspolitiske spørsmål (Hovi og Rasch, 1993: 30). Et hvert brudd på en slik norm vil skape uro i det politiske systemet. Slike mekanismer finnes også på andre nivåer. Leif Levin (1988) påpeker at slike mekanismer også finnes på mesonivå, og hevder at i moderne samfunn eksisterer mellomliggende strukturer som organiserer preferanser. Disse strukturene som ligger mellom individuelle preferanser og kollektive avgjørelser er politiske partier. Partiene *"...form a connecting link between preferences and decisions – representing, sorting, influencing and weighing them together"* (Lewin, 1998: 24). På bakgrunn av dette vil jeg hevde at det vil være mulig å operere med kollektive aktører i spillteoretiske analyser. Og at de tilfredsstillende kravet om å ha enhetlig og konsistent preferanse - struktur. Det vil alltid være motstridende interesser innenfor et parti eller en organisasjon, men i interaksjon med andre konkurrerende partier og organisasjoner har de felles mål og en strategi for å nå målet.

Tradisjonelt har ikke spillteorien vært opptatt av strukturer, men i studiet av politiske prosesser blir strukturelle variabler inkludert i analyse.³¹ De strukturelle variablene blir regnet som en del av konteksten aktørene tar sine valg i og blir derfor sett på som viktige forutsetninger for aktørenes handlinger. I følge Josep M. Colomer (1995: 3) er strukturer viktige fordi de *"...impose certain limits on the number and availability of political alternatives"*. Selv om strukturene er begrensende, gir de også muligheter som åpner for ulike valg og strategier, som igjen kan produsere ulike utfall avhengig av de ulike aktørenes initiativ og valg av strategier (ibid.). Med andre ord legger strukturene føringer på aktørene, men resultatet av prosessen er avhengig av at aktørene realiserer de ulike alternativene. Aktørenes rasjonelle valg blir i Colomers analyse studert innen for et institusjonelt rammeverk som skaper handlingsrom for aktørene.

George Tsebelis (1990) argumenterer også for betydningen av strukturer i spillteoretiske analyser. Han skriver at *"...all social phenomena can and should be explained in the terms of the actions of individuals operating under prevailing constraints"* (Tsebelis, 1990: 21). Aktørene har aldri hatt fritt spillerom for sine handlinger, men har hatt begrensninger i form av strukturelle forutsetninger.³² Disse begrensningene skaper ulike handlingsrom for aktørene, men aktørene står fritt til å foreta rasjonelle valg innenfor disse handlingsrommene. Strukturer

³¹ Tradisjonelt har spillteorien vært brukt i økonomiske analyser, der man har utelukkende fokusert på aktørenes autonome valg.

³² Lover og regler kan nevnes som et eksempel på slike begrensninger.

er derfor viktige i en spillteoretisk analyse, fordi de identifiserer de handlingsrommene aktørene foretar sin valg i.

4.2.1 Er aktører alltid rasjonelle?

Et dilemma er synet på rasjonelle aktører som noe normativt. Er ideen om rasjonell aktører et ønskelig ideal, eller kan jeg hevde at aktørene alltid handler rasjonelt? Det er ikke min oppfatning at alle mennesker er rasjonelle alltid. Når man bruker rasjonalitetsmodeller må man være klar over at det finnes andre faktorer som bestemmer folks adferd, som for eksempel følelser og sosiale normer. Forutsetningen om rasjonalitet bør derfor betraktes som en *regulativ idé* innefor samfunnsvitenskapen (Hovi og Rasch, 1993 :26). Tanken er at man har en "*...antakelse om at de fleste mennesker opptrer rasjonelt mesteparten av tiden, og det derfor generelt representerer en fruktbar forskningsstrategi å forutse rasjonell aktører når enn studerer sosiale fenomener*" (ibid.). Dette innebærer at man bør vurdere nøye å forkaste forutsetningen om rasjonalitet når man observerer adferd som i første omgang kan virke irrasjonell. At politiske prosesser tilsynelatende inneholder irrasjonell adferd, som på et senere tidspunkt i prosessen viser seg å være rasjonell, er det Tsebelis (1990) prøver å forklare. Han har for eksempel sett på nominasjonsprosessen i det britiske Arbeiderpartiet der populære kandidater ble nedstemt fordi de ikke var radikale nok. Dette førte til at Arbeiderpartiet mistet "sikre" representanter i parlamentet. På kort sikt ikke dette lite rasjonelt, men den langsiktige konsekvensen var at framtidige parlamentsmedlemmer ikke ville tørre å opptre moderat i frykt for å miste plassene sine. Som en konsekvens av dette er det derfor nødvendig å være oppmerksom på at enkelte politiske handlinger må forstås i lys av hensyn som ligger fram i tid, eller som har å gjøre med forhold på andre arenaer. En tilnærming basert på rasjonell aktører har en positiv verdi, fordi aktørene gjennom sin adferd vil nærme seg en slik forutsetning. Tsebelis (1990) hevder at jo viktigere et spørsmål er, og jo mer informasjon aktørene har, så vil de mer og mer nærme seg antakelsen om rasjonell adferd. I politiske prosesser er det i stor grad tilgangen på informasjon som styrer aktørenes adferd.

I politiske prosesser er ofte (men ikke alltid) aktørene involvert i flere spill samtidig. Tsebelis (ibid.) bruker begrepet *nested games* eller parallelle spill. Det viser til at i politiske prosesser spiller aktørene ofte spill samtidig. Dette fører til at preferansene aktøren har i et spill kan være formet av preferansene i de andre spillene aktøren deltar i. Derfor må man i analysen ta hensyn til alle spill som aktørene er involvert i. Jeg er enig med Tsebelis om at analyser som inneholder aktører bør ha som utgangspunkt at aktørene er rasjonelle i en gitt kontekst. Jeg forstår derfor rasjonalitet som at aktørene har strategiske mål og motiv for handlingene sine,

og at de velger strategier med ønske om å realisere disse målene. Det forutsettes at de også er nyttemaksimerende, og at de tar hensyn til at det finnes andre nyttemaksimerende aktører med de samme forutsetningene. Aktørene vil i slike prosesser, som demokratiske transisjoner, handle på bakgrunn av sine egne preferanser, men også ta hensyn til de andre aktørenes preferanser når de skal ta strategiske valg. Det er ikke aktørenes valg alene som gir et resultat; det er *interaksjon* mellom aktørene som skaper resultatet.

4.2.2 Spillteori og demokratiske overganger

Er spillteori et relevant teoretisk redskap i forklaringen av demokratiske transisjoner? Josep M. Colomer hevder at spillteori er et relevant fordi " *...game theory provides tools that are useful for studying situations in which the rules of the interactions are more imprecise or not defined...*" (Colomer, 1991: 6). Dette er ofte situasjonen under en demokratisk transisjon. Colomer sier videre at interaksjonen mellom aktørene i en slik situasjon, vil være *mindre* påvirket av strukturelle faktorer. De ulike resultatene vil derfor i større grad være påvirket av aktørenes egne handlinger. Colomer konkluderer med at "*...The theoretical framework of game theory, which focuses on strategic behavior, is thus especially appropriate for analyzing such a process of political change, characterized by a great deal of uncertainty among the actors concerning the future and by problems of stability regarding the outcome* (ibid.).

Strategiske valg er ofte avgjørende for utfallet av en demokratisk transisjon. En transisjon består som oftest av en rekke spill der utfallet ikke er gitt på forhånd. Spillteorien fokuserer på aktørenes valg, og er derfor godt egnet i analyser av transisjoner. Spillteorien tar også i betraktning interaksjonen mellom de ulike aktørene, og aktørene sine valg i en gitt kontekst (Båtsvik, 1998: 43). Spilleteorien inkorporerer de strukturelle forholdene, og de andre deltakernes påvirkning på utfallet av spillet. Dette er en realistisk framstilling av en transisjonsprosess, der interaksjonen mellom den politiske eliten og opposisjonen står sentralt. Gates og Hume (1997), viser hvordan spillteorien skiller seg fra andre aktørorienterte perspektiv, som for eksempel avgjørelses teori ("decision theory"), som "*...unlike game theory, focuses on choices made by a single actor in which only her choice and nature effect outcome*" (1997:63). Her er aktørenes hadlingsrom uavgrenset, noe som gjør at handlingene deres ikke blir påvirket av eksogene faktorer. Spillteorien er i motsetning klar over at aktørene operer innefor en gitt kontekst, og at aktørenes valg i kombinasjon med andre aktører, produserer et utfall.

Et siste poeng med spillteorien er dens analytiske klarhet og enkelhet. Spillteorien forsøker å identifisere relevant informasjon og et sannsynlig resultat. Dette gjør spillteorien meget anvendelig når man skal forklare i utgangspunktet kompliserte transisjonsprosesser. De formelle verktøyene som brukes "*...simply serve to reduce the huge amount of intervening factors in the real world to those which allows the author and the reader to have a clear and parsimonious explanation of the real outcomes*" (Colomer, 1995: 4). Dette prinsippet om forklaringsøkonomi ("parsimony"), står derfor sentralt i spillteorien. Den rasjonelle teorien om valg er lett å etterprøve empirisk i forhold til andre tilnæringsmåter. Et utfall blir forklart som et resultat av de optimale valgene aktørene gjør i en gitt situasjon. Den empiriske testbarheten, og målet bak å bruke forestillingen om rasjonelle valg, er å overbevise om at aktøren stilt ovenfor den samme situasjonene en gang til, ville ha handlet på samme måte.

4.3 Analysedesign

I denne delen vil jeg gjøre rede for hvordan jeg vil gjennomføre analysen av den ungarske overgangen til demokrati. I del 2, kapittel 5 vil jeg ved hjelp av årsakstrakten gjøre rede for hvilke variabler jeg mener er sentrale for å forklare den ungarske overgangen til demokrati. Variablene deles inn etter de ulike nivåene i trakten og etter tidsperspektiv.

På de **makrostrukturelle** nivået er den relevante variabelen *geopolitisk posisjon*, som vil si ungarns posisjon og maktbalanse i forhold til den dominerende makten i området. På det **nasjonalstrukturelle** planet skal jeg identifisere de *historiske veivalgene* som har vært sentrale i mange aspekter vedrørende ungarns stats- og nasjonsbygging. Det inkluderer fremveksten av politiske parti, politiske institusjoner, etablering av en nasjonal kultur, og dannelse av en pragmatisk politisk kultur basert på samarbeid, konsensus og koalisjoner. I tillegg legger jeg vekt på **sosioøkonomiske** variabler, som effekten av *økonomisk reform* og *økonomisk krise* på kommunistregimets legitimitet og stabilitet. På det **institusjonelle** nivået ser jeg på kommunist partiets manglende styrke og legitimitet, og konsekvensene av dette for overgangen til demokrati. I analysen av **sosiale grupper**, har jeg sett på *det sivile samfunns* rolle og fremveksten av en *demokratisk opposisjon* mot det sittende regimet.

På **aktørnivået** i modellen fokuserer jeg på den *politiske eliten*. Det vil si lederne i kommunistpartiet, og den demokratiske opposisjonen. På dette nivået vil jeg gjøre rede for hvilke aktører det er som deltar i spillene, hvilke preferanser de har, og hvordan de dannes i en strukturingsprosess. Her vil den samlede påvirkningen fra variablene i trakten (vektorslutt-

produktet) ha en sentral plass i aktørenes preferansedannelse og handlingsvalg. Logikken med årsakstrakten er å systematisere den strukturelle informasjonen som er tilgjengelig, klargjøre forholdet mellom struktur og aktør, og vise hvordan dette forholdet er med på å danne aktørenes preferansestruktur, og til slutt vise hvordan handlingsvalg blir tilgjengelig for aktørene i spillene.

Presentasjonen av de strukturelle variablene fungerer som et historisk dykk i den strukturelle bakgrunnen for aktørenes valg og handlinger i den ungarske transisjonen. Variabelen *geopolitisk posisjon* vil presenteres i forhold til hvordan den maktpolitiske dominansen av Ungarn gjennom flere hundre år har påvirket aktørenes preferanser. Til slutt vil jeg vise hvordan variabelen har påvirket verdien på andre variabler i trakten. Verdien av variabelen kan påvirke variabler lenger ned i trakten, eller jf. prinsippet om reversert kausalitet, variabler lenger opp i trakten. Den reverserte kausaliteten kan utelukkes blant de historiske variablene, ettersom de foregår atskilt fra hverandre i virkelig tid. Reversert kausalitet er mer sannsynlig på de lavere nivåene i trakten. Aktørene kan påvirke institusjonelle forhold, eksempelvis gjennom lovgivning, som deretter skaper et utvidet eller begrenset handlingsrom for aktørene. Slike forbindelser forsøker jeg å identifisere gjennom bruken av årsakstrakten.

På aktørnivået i årsakstrakten presenterer jeg aktørene som deltok i spillene i den ungarske transisjonen og deres preferanser. Hovedpoenget i denne delen er å vise hvordan aktørenes preferanser ble formet i en strukturingsprosess. Her er det vektorsluttproduktet til den enkelte variabelen i trakten som er det avgjørende for dannelsen av aktørenes preferanser. I tillegg til ulike vektorsluttprodukt vil den tidsmessige konteksten, dvs. eksterne hendelser nasjonalt og internasjonalt i spillperioden være med å påvirke aktørenes preferanser og strategier. Eksternt press kan være avgjørende for når aktørene velger å handle. I Ungarn var forhandlinger om en demokratisk overgang i Polen avgjørende for kommunistenes valg om å forhandle med opposisjonen i Ungarn.

Prinsippet om gjensidig påvirkning ("reflexive monitoring") tilsier at aktør og struktur gjensidig påvirker hverandre. I dette ontologiske perspektivet fremstår strukturene med gitte verdier og egenskaper som aktørene kan aktivt omforme og bruke til å legitimere sine egne preferanser. For eksempel vil jeg hevde at de konservative kommunistene var påvirket av den ungarske revolusjonen i 1956, og revolusjonen aktivt når de motsatte seg politisk reform. De reformvennlige kommunistene brukte 1956 for å legitimere kravet om politisk reform. Denne ulike oppfatningen av hendelsene i 1956 viser at aktørenes preferanser blir skapt i en

struktureringsprosess der aktørene refleksivt vurderer den strukturelle konteksten og legitimerer sine preferanser deretter. Årsakstrakten vil jeg bruke for å systematisere den strukturelle konteksten, sammenhengen mellom strukturene og aktørenes preferanser, og vise hvordan aktørenes alternative valg blir gjort tilgjengelig for aktørene i de ulike spillene.

Den spillteoretiske delen har jeg delt i to (kapittel 6 og 7). Jeg har modellert 5 spill som jeg mener representerer situasjoner som var avgjørende for overgangen til demokrati i Ungarn. Spillene var avgjørende for resultatet av prosessen og var med på å forme aktørenes preferanser under vei i prosessen. Spillene ligger også nær resultatet i tid, noe som fører til at resultatene av de ulike spillene har en direkte effekt på resultatet.³³ I spillene er aktørenes valg et resultat av deres egne preferanser og strategier, pluss hensynet til de andre aktørenes preferanser og valg. Modelleringen av 5 spill er gjort fordi jeg innefor det analytiske rammeverket mitt ikke har muligheten til å analysere alle de spill som fant sted prosessen mot demokrati i Ungarn. De jeg har modellert er de viktigste og mest relevante for resultatet av prosessen. I tillegg kan jeg vise hvordan et spill påvirker forutsetningene til det neste og andre spill i prosessen.

Den første delen "Spillet om Framtiden" (kapittel 6), fokuserer på tiden før forhandlingene om demokrati i Ungarn startet. Denne delen består av tre spill. De to første er spillene innad i kommunistpartiet mellom de konservative og de reformvennlige kommunistene. Spillene forgår i perioden 1988-89. De illustrerer kampen om å gjennomføre politiske reformer, eller videreføre det gamle systemet med visse nødvendige reformer. Dette var til slutt en kamp de reformvennlige vant. Seieren til de reformvennlige startet transisjonsprosessen i Ungarn. Resultatet av dette spillet var en avgjørende faktor for at kommunistene tok initiativet til forhandlinger med opposisjonen. Det tredje spillet er modellert mellom opposisjonen og kommunistpartiet foregår i perioden mars – juni 1989 og dreier seg om betingelsene for de kommende forhandlingene. Resultatet av dette spillet var avgjørende for den form og retning forhandlingene fikk.

Den andre delen, "Spillet om Fortiden", har jeg modellert to spill. Spillene forgår i perioden juni – november 1989. De to spillene var forhandlingsspillene mellom kommunistpartiet og opposisjonens rundebord.³⁴ Det første sentrale spillet tar for seg uenigheten innad i opposisjonen om avtalen, noe som fører til en splittelse av opposisjonen. Resultatet av dette

³³ Med resultatet menes den demokratiske transisjonen.

³⁴ Opposisjonens rundebord (ORT) var en paraply organisasjon for alle de ungarske opposisjonsgruppene.

spillet hadde en direkte effekt på det neste ved at den moderate delen av opposisjonen inngikk en avtale om kompromiss med kommunistene. Det andre spillet var mellom kommunistene/ den moderate og den radikale opposisjonen om innholdet i avtalen. Fordi den radikale opposisjonen var i mot en hver form for kompromiss løsning med kommunistene blir partene ikke enige. Til slutt blir det folket som bestemmer i en folkeavstemning. Poenget her er å vise hvordan det første spillet, påvirker utfallet av det neste. Avtalen mellom den moderate opposisjonen og kommunistene gjorde forhandlings situasjonen fastlåst. Løsningen ble at folket fikk avgjøre gjennom en folkeavstemning. Dette gjorde at uenigheten ble løst på en på en fredelig og demokratisk måte. Figur 5.5 illustrerer analysemodellen.

Målet med analysen er å identifisere de trekk ved den ungarske transisjonen som gjorde den unik i østeuropeisk sammenheng. Ungarns geopolitiske posisjon, en rekke mislykkede forsøk på selvstyre og demokrati, en særegen politisk kultur preget av konsensus og samarbeid, en sterk nasjon, revolusjonen i 1956, mislykket økonomisk reform på 1960- og 70-tallet, økonomisk krise på 1980-tallet, en delegitimert kommunistisk statsmakt, et passivt sivilt samfunn og en etablert demokratisk opposisjon, er noen av de strukturene som bidrar til å forklarer den unike transisjonen i Ungarn. Jeg vil også vise hvordan disse strukturene dannet en kontekst som aktørene ble formet av, og brukte bevisst og ubevisst når de formet sine preferanser og foretok sine valg. Det unike i den ungarske transisjonen er å finne i kombinasjonen av ulike vektorer i årsakstrakten. Gjennom analysen vil jeg også illustrere hvordan årsakstrakten i kombinasjon med spillteori, kun brukes som et teoretisk verktøy der jeg kobler sammen det strukturelle og voluntaristiske nivået. Jeg vil forsøke å vise hvordan det er mulig å komme nærmere en integrert løsning ved å bruke årsakstrakten, i studiet av demokratiske tradisjoner.

Den ungarske transisjonen var en elitestyrte prosess der det ungarske folket forholdt seg passive under store deler av det kritiske forløpet. Da partene ikke ble enige om en avtale, innlemmet elitene det ungarske folket i prosessen. Folket avsluttet prosessen fredelig og demokratisk. Det var aldri fare for alvorlige voldelige sammenstøt, selv om frykten var tilstede på grunn av hendelsene i 1956.

Figur 4.1 Analysemodellen

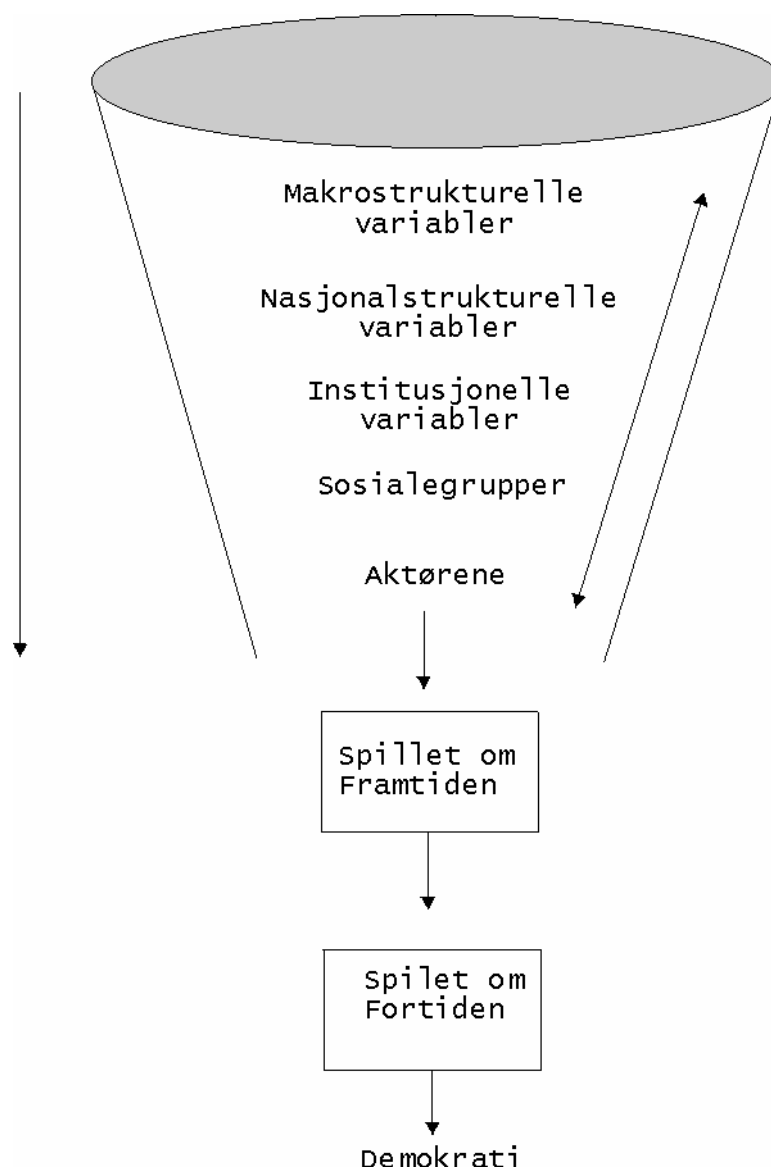

DEL II ANALYSEN

Kapittel 5 Den ungarske årsakstrakten	50
5.1 Makro-strukturelle variabler	50
5.2 Nasjonal-strukturelle variabler - Historiske veivalg	56
5.3 Sosio-økonomiske variabler	89
5.4 Institusjonelle strukturer	101
5.5 Sosiale aktører	107
5.6 Oppsummering av de strukturelle variablene	114
5.7 Aktørene og deres preferanser (Variabel 6)	116
5.8 Oppsummering	124
Kapittel 6 "Spillet om framtiden"	126
6.1 Innledning	126
6.2 Spill 1 og 2 - Reform eller kontinuitet	126
6.3 Spill 3 - Kontrollerte eller frie forhandlinger	141
Kapittel 7 "Spillet om fortiden"	151
7.1 Innledning	151
7.2 Spill 4 - Opposisjonen splittes	152
7.3 Spill 5 - Forhandlingene avsluttes	158
7.4 Slutten på kommunistpartiet	163
7.5 Folkeavstemning og parlamentsvalg	167
7.6 Sluttkommentar	170

Kapittel 5. Den Ungarske Årsakstrakten

I den forestående analysen skal jeg ta for meg den demokratiske transisjonen i Ungarn. Prosessen førte til en avtale mellom kommunistene og opposisjonen om innføring av et demokratisk styresett med frie valg. Ved hjelp av årsakstrakten skal jeg utpeke de mest relevante variablene for forklaring av den ungarske overgangsprosessen.

Jeg skal vise hvordan en rekke strukturelle forutsetninger var med på å forme aktørens preferanser og strategier, og argumentere for at noen variabler har var mer gunstige for en vellykket overgang til demokrati enn andre. Jeg skal også vise hvordan aktørene bruker de ulike strukturene til å legitimere sine preferanser og handlinger. Ved å anvende årsakstrakten skal jeg påvise sammenhengen mellom strukturene og aktørens preferanser og handlingsvalg.

5.1. Makrostrukturelle variabler

5.1.1 Geopolitisk posisjon

Når man ser på hvordan geografiske forhold påvirker maktrelasjoner i internasjonal politikk studeres geopolitiske forhold.³⁵ Geopolitisk posisjon definerer jeg som Ungarns relative styrke, politisk og militært, i forhold den dominerende makten i området.

Ungarn ligger i det østlige sentraleuropa, mellom Tyskland i vest, Russland, Hviterussland og Ukraina i øst, og Middelhavet og Adriaterhavet i sør (se kart neste side). Ungarn befinner seg i et område som historisk sett er karakterisert av et stort mangfold av språk, religioner og styresett. Ungarn sin posisjon i en geopolitisk buffersone har resultert i en permanent ustabilitet i stats og nasjonsbygging. Det vil si at Ungarn ikke har kunnet skapt autonome og stabile institusjoner på grunn av påvirkning og innblanding fra de dominerende maktene i området. All ekspansjon fra øst mot vest, og fra vest mot øst har gått igjennom Ungarn. Den strategisk viktige posisjonen, har gjort landet til en permanent slagmark opp i gjennom historien. Ungarns relative svake posisjon versus de dominerende statene, har i mange tilfeller begrenset mulighetene for å føre en selvstendig politikk for sosial og økonomisk utvikling. De gangene landet har forsøkt å løsrive seg, har Ungarn raskt blitt satt på plass av sine mer

³⁵ *Encyclopædia Britannica Online*, http://members.eb.com/bol/topic?thes_id=457748, 26.November 2000.

dominerende naboer. I perioder med mindre dominans har Ungarn imidlertid utviklet seg både politisk og kulturelt.

Kart 5.1. Kart over Europa³⁶



Ottomansk innflytelse 1521-1699

På 1500-tallet kom Ungarn inn under det ottomanske rikets interessesfære. Ungarn lå på den tiden som en buffer mellom det ottomanske riket og det habsburgske kongedømmet. En svak konge, Luis I, og intern krangel mellom adelen, svekket motstanden mot det ottomanske riket. Adelen var delt i spørsmålet om Habsburgsk tilhørighet, samtidig som landet var splittet av sosial og nasjonal uro. Dette gjorde at Ungarn ikke greide å mobilisere et effektivt forsvar mot den ottomanske hæren. I 1521 avanserte den ottomanske hæren vestover, og okkuperte Beograd. Den eneste hæren den ungarske adelen greide å mobilisere, ble utradert ved slaget om Mohács i 1526. Nederlaget, sammen med Luis I død, var slutten på det ungarske håpet om selvstendighet.

Fra 1526 til 1541 hadde Ungarn delvis autonomi under den anti-habsburgske prinsen av Transylvania, John Zápolya. Ved å anerkjenne sultanen fikk han styre det sørlige området av Ungarn. Den habsburgske Prins Ferdinand kontrollerte den nordlige delen av Ungarn med

³⁶ <http://www.mapquest.com/europe>

støtte fra lokal adel. I 1529 forsøkte den ottomanske hæren å ta Wien. De lyktes langt på vei, men greide ikke å opprettholde de lange forsyningslinjene, og måtte trekke seg tilbake. Da Prins Ferdinand ble keiser i 1558 håpet han å forene hele Ungarn under hans herredømme. Han mislyktes imidlertid, og de etterfølgende keiserene greide heller ikke å innlemme hele landet under den habsburgske kronen. Ikke før 1699 gav den ottomanske sultanen avkall på Ungarn etter en serie kriger.

Habsburgsk dominans 1711-1917

Den habsburgske dominansen over Ungarn førte til de store uavhengighetskrigen fra 1703-1711. Krigen ble ledet av den transylvanske prinsen Ferenc Rákóczy II. Etter åtte år med kamp mot Østerrike måtte ungarerne gi opp, og signerte en fredsavtalen i byen Szatmár i april 1711. Karl III, som var habsburgsk keiser, ønsket fred i området og straffet derfor ikke Ungarn særlig hardt. Årene som fulgte var en fredelig periode. Etter Karl III døde overtok datteren Maria Theresa. Under henne var perioden preget av liten grad av tvang ovenfor adelen, og hun godtok i stor grad adelens autonomi og frihet. Ungarn var for en kortere periode under redusert ytre press. Perioden med habsburgsk enevelde begynte da Maria Theresa døde og Leopold II overtok. Han bragte Ungarn for alvor inn i den habsburgske sfæren. Han sentraliserte styringen, gjorde de ungarske områdene om til forvaltningsområder direkte underlagt staten, og gjorde tysk til det offisielle språket både i statsstyret og skolen. Under Francis I startet en reformbevegelse som krevde endring på en rekke områder i Ungarn. Kravene var både av politisk og sosial art. Reformbevegelsen kuliminerte med den ungarske revolusjonen i 1848 (variabel 2A) som ble slått ned med russisk hjelp i 1849.

Etter en periode med harde represalier og enevelde etter revolusjonen inngikk Østerrike og Ungarn et kompromiss. Dette førte til etableringen av dobbeltmonarkiet Østerrike-Ungarn (Variabel 2B). Denne alliansen varte fra 1867 og fram til slutten av første verdenskrig i 1918. Det særegne med Ungarn i denne perioden var at når landet fikk autonomi og selvstyre på en rekke sentrale områder utviklet det seg både politisk, økonomisk og kulturelt, i motsetning til perioden under habsburgsk dominans. I denne perioden utviklet Ungarn seg til en moderne stat, med politiske institusjoner og særegen kultur (jf. variabel 2B).

Perioden 1918-1945

Etter første verdenskrig mistet Ungarn over 40 prosent av sitt areal. Som en konsekvens ble innbyggertallet redusert fra 10 til 3 millioner. Dette var utgangspunktet for en vanskelig periode. Landet gikk fra revolusjon og kommunisme, via økonomisk ruin og høyrradikalisme

under Miklós Horthy. Mange av mellomkrigstidens problemer kan relateres direkte til de mange grensetvistene Ungarn hadde med nabolandene. Ikke bare var tapet av landområder en økonomisk byrde for Ungarn, men befolkningen var bitter over tapet av land, og de mange regjeringenes manglende evne til å gjøre noe med problemet. Et av motivene for å alliere seg med Tyskland under andre verdenskrig var muligheten til å få tilbake landområder de ble fratatt etter første verdenskrig. Fordi Tyskland ikke var tilfreds med hvordan Ungarn ble styrt av Horthy ble Ungarn okkupert av Tyskland i 1944. Etter krigen kom Ungarn enda en gang på den tapende siden. Frie valg ble gjennomført, og "Independent Smallholders Party" (ISP) vant et rent flertall. Som følge av den sterke tilstedeværelsen av sovjetiske tropper ble ISP tvunget til å gå med i en regjeringskoalisjon med de nyetablerte kommunistpartiet i Ungarn. I årene som fulgte tok kommunistene gradvis over makten, og i 1948 hadde de utradert all motstand.³⁷

Sovjetisk dominans 1948-1989

Etter et kortvarig forsøk med demokrati etter andre verdenskrig tok kommunistene, med støtte fra Sovjetunionen, over makten i Ungarn. Sovjetiske tropper ble stasjonert, og all politisk og økonomisk aktivitet ble styrt fra Moskva. Tiden fra 1948-1953 var preget av politisk terror, vilkårlige arrestasjoner og henrettelser av politiske motstandere. Da Stalin døde i 1953, opplevde Ungarn en periode med "politisk tøvær". I denne perioden ble det iverksatt en rekke politiske og økonomiske reformer. Perioden endte med opprøret og revolusjon i 1956.³⁸ Etter revolusjonen strammet Sovjetunionen grepet om Ungarn. Men, til tross for sovjetisk dominans var kommunistpartiet i Ungarn relativt autonomt, særlig sammenlignet med kommunistpartiene i Polen og DDR. Disse statene hadde større strategisk betydning for Sovjetunionen. På grunn av revolusjonen i 1956 baserte kommunistpartiet i Ungarn sin legitimitet på økonomisk velstand i bytte mot samfunnsorden. Derfor gjennomførte kommunistpartiet en rekke økonomiske reformer i perioden 1965-1988. Det politiske systemet ble i denne perioden ikke gjenstand for reformer.

Den sovjetiske dominansen varte helt fram til 1988-1989. Da Gorbatsjov introduserte reformer i Sovjetunionen fikk det store konsekvenser for alle de andre landene i den sovjetiske sfæren. På grunn av store økonomiske og politiske utfordringer i Sovjetunionen ble fokuset flyttet, og dette ga andre østeuropeiske land større spillerom. Samtidig ble gjort klart

³⁷ Se variabel 2D.

³⁸ Se variabel 2E.

at militær støtte i "krisesituasjoner" ikke lenger var aktuelt fra Sovjetunionen sin side. I et memorandum til Gorbatsjov den 6. oktober 1988 ble det anbefalt fra hans rådgivere at "*...in the future any possibility to put out crisis situations by military means must be fully excluded*" (Briefingbook, document 3: 1). I et strategidokument presentert til sentralkomiteen i februar 1989 ble det også slått fast at "*...we should prepare scenarios of our reaction to possible complications³⁹ or sharp turns in their⁴⁰ policies ahead of time, at the same time rejecting old stereotypes, and avoiding wilful improvisations which did us a lot of harm in the past*" (Briefingbook, document 7: 9). Videre i dokumentet står det også "*...we should continue our line of decreasing our military presence in the socialist countries, including in the future, the possibility of a complete withdrawal of our troops from Hungary and Czechoslovakia* (ibid.). Faren for sovjetisk intervensjon ble etterhvert kraftig redusert, og dette skulle utgjøre en sentral faktor i den ungarske demokratiske transisjonen. "Spøkelset" fra 1956 var fortsatt tilstede i minnet til folk flest, men ble betraktet som mindre trussel som følge av at Sovjetunionen "slapp taket".

Variabelens vektorsluttprodukt

Ungarns geopolitiske posisjon har gjort landet sårbart for påvirkning fra mektigere og dominerende naboland og stormakter. Ungarns geografiske beliggenhet har gjort landet til en buffersone mellom øst og vest. All ekspansjon østover og vest over har passert i gjennom Ungarn. Landet har vært, for å sette det litt på spissen, en permanent slagmark opp igjennom historien. Ungarns svake posisjon ovenfor sine mektige naboer viste seg gjentatte ganger gjennom forsøkene på løsrivelse og uavhengighet. Under den ottomanske perioden var adelen splittet i synet på habsburgsk tilhørighet, og greide derfor ikke å mobilisere noe motstand mot tyrkerne. Da den ottomanske dominansen avtok på begynnelsen av 1500-tallet, så adelen muligheten for uavhengighet. Men etter 8 år med krig mot habsburgerne (1703-1711), måtte de gi opp å signere en fredsavtale. Ungarn var nå under østerriksk kontroll.

Den neste store uavhengighetskampen i 1848 ble også slått ned, denne gang med hjelp av Russland – Østerrike sin allierte. Kompromisset som fulgte gav Ungarn økt autonomi og selvstyre på en rekke områder. Etter første verdenskrig var Ungarn et fritt land, men tapet av store landområder som en følge av fredsavtalen medførte politisk ustabilitet i hele mellomkrigstiden. Etter andre verdenskrig havnet Ungarn i den sovjetiske sfæren. Det

³⁹ "Complications" i forhold til reformprosessene som nå var godt i gang i Polen og Ungarn.

⁴⁰ "Their" betyr kommunistpartiene i Øst-Europa.

kortvarige forsøket med demokrati i perioden 1945-1948 ble effektivt stoppet gjennom en gradvis kommunistisk overtakelse og tilstedeværelse av den røde hær i området. Det siste forsøket på løsrivelse, revolusjonen i 1956, ble effektivt stoppet av den sovjetiske hæren. Perioden som fulgte etter 1956 var preget av økt autonomi, men under overvåking av utplasserte sovjetiske styrker. Sovjetunionens "klarsignal" i 1988-1989 ble avgjørende for at Ungarn kunne starte prosessen mot demokrati og uavhengighet.

Det er min oppfatning at i perioder med sterk fremmed dominans, har Ungarn ikke kunnet utvikle seg uavhengig politisk og økonomisk. I perioder med autonomi og selvstyre har landet utviklet seg politisk og/eller økonomisk. Unntaket er mellomkrigstiden hvor Ungarn var uavhengig, men tapet av areal og ressurser etter første verdenskrig skapte ustabile politiske forhold.

Påvirkning på andre variabler i trakten

Ungarns posisjon i forhold til sine naboer og dominerende stater, hatt stor effekt på hvordan Ungarn har utviklet seg politisk, økonomisk og kulturelt. Revolusjonen i 1848 (variabel 2A) ble avgjort på grunn Ungarns svake posisjon ovenfor Østerrike. Østerrike som var en stormakt kunne hente støtte fra sine allierte Russland. Ungarn hadde ikke muligheten til å alliere seg.

Fellesmonarkiet fra 1867-1918 (variabel 2B) var en periode med mindre dominans. Økt autonomi og mindre eksternt press gjorde at Ungarn fikk muligheten til å utvikle seg til å bli en moderne stat.

Mellomkrigstiden (variabel 2C) var preget av at Ungarn var på den tapende siden etter første verdenskrig. Den politiske ustabiliteten i denne periode kan relateres til Ungarns store tap av landområder etter krigen.

Demokratiet i 1945 og den kommunistiske maktovertagelsen i 1948 (variabel 2D), var også delvis et resultat av Ungarns svake posisjon ovenfor den dominerende makten i området. Den sterke tilstedeværelsen av den røde hær i Ungarn, og Stalin sine planer for landet gjorde at demokratiet mislyktes.

Revolusjonen i 1956 (variabel 2E) ble slått ned av sovjetiske styrker. Ungarn hadde ikke ressurser til å motstå angrepet. Revolusjonen i 1956 ble kortvarig og blodig på grunn av Ungarns svake posisjon ovenfor sovjetunionen.

5.2 Nasjonalstrukturelle variabler- Historiske veivalg

"History is far too important to be left to historians" (Rustow, 1970: 69).

Med historiske veivalg mener jeg sentrale historiske perioder der Ungarn utviklet særegne politiske, økonomiske og sosiale trekk som kan være med å forklare senere overgang til demokrati. Disse valgene var både beviste og ubeviste, dvs. at de enten har vært styrt av den politiske eliten, eller har vært konsekvenser av historiens gang. De ulike periodene var med på å legge premissene for, direkte eller indirekte, den demokratiske transisjonen i 1989. Utvikling av en særegen politisk kultur, etableringen av politiske institusjoner og partier, økonomisk vekst og tilbakegang, samt utviklingen av en nasjonal bevissthet vil bli lagt vekt på i analysen av Ungarns historiske veivalg. Jeg begynner analysen med en gjennomgang av den ungarske revolusjonen i 1848.

5.2.1 Den ungarske revolusjonen av 1848 (Variabel 2A)

Den ungarske revolusjonen i 1848 var i første rekke en reaksjon på den konservative ideologien som dominerte Europa på den tiden. Konservatisme var et ønske om å bevare den gjeldende økonomiske, sosiale og politiske strukturen. I Europa betydde det å bevare den føydale strukturen, adelens privilegier og monarkiet som styreform. De styrende ønsket en sentralisert statsstruktur uten nasjonal selvstendighet for de ulike folkegruppene.

Nasjonalisme ble sett på som den største trusselen mot det bestående. Samtidig kom det krav fra en stadig mer bevisst og mobil befolkning om økt deltagelse i den politiske prosessen, og en voksende nasjonal bevissthet blant Europas nasjonaliteter. Alt dette ble overvåket av regjeringer som ønsket å bevare det bestående. Der var ikke overensstemmelse mellom de som styrte og de som ble styrt. Det var i dette skjæringspunktet revolusjonene i Ungarn oppstod.

Som del av det Habsburgske riket fikk Ungarn merke konservatismen sterkere enn mange andre land. Europas konservative leder og talsmann på den tiden var Prins Von Metternich. Han var statsminister i det Østerrike og foregangsmann for dem som ville bevare det bestående. Det Habsburgske riket bestod av et konglomerat av ulike nasjonaliteter, språk og kulturer, som ble holdt sammen av en sterk tradisjon med imperium. Folkene i imperiet representerte alle kulturelle tradisjoner som var i Europa på den tiden (Colton og Palmer, 1995: 507). Disse kulturelle og nasjonalistiske strømningene, som hadde vært til stede innad i

det Habsburgske riket siden begynnelsen på 1800-tallet, hadde blitt oversett og undertrykt av Metternich og hans regjering. Hele nasjonalitetsspørsmålet var en ikkesak for Metternich. Hans oppfatning av en effektivt stat var et kongehus med et byråkrati som skulle styre vennlig og velvillig over flere folkeslag (ibid.). De ulike folkeslagene hadde ikke behov for og skulle heller ikke å ha kontakt med hverandre. Slik skulle imperiet holdes sammen. Metternich kjempet innbitt mot alle former for liberalisme og nasjonalisme. Han så på de som en trussel mot imperiets enhet. Enhet var viktigere enn politisk og kulturell frihet. Han var overbevist om at den beste formen for styresett var absolutismen. Dette fordi han mente det var eneste systemet som ville garantere like rettigheter og en rettferdig administrasjon.

I Ungarn hadde der vært en økende bevissthet om nasjonale spørsmål i lang tid før revolusjonen. Der eksisterte en klar skillelinje mellom de som ønsket en sentral makt (sentralister), og de som ønsket autonomi for kongeriket Ungarn (nasjonalister) innad i det Habsburgske imperiet (Hoensch, 1989: 3-4). Denne skillelinjen mellom sentralister og nasjonalister var fra nasjonalistene sin side en kulturell kamp. Nasjonalismen i Øst- og Sentraleuropa var hovedsakelig mer kulturell enn politisk (Colton og Palmer, 1995: 509). Målsetningen til de ungarske nasjonalistene var å bevare ungarsk språk og kultur. Allerede i 1837 ble det etablert et nasjonalteater i Budapest, og det ungarske språket ble et særdeles viktig våpen i kampen om autonomi. Adelen, som var lojale til mot Wien, snakket hovedsakelig fransk eller tysk, mens resten av befolkningen snakket madjarsk.⁴¹ Språket ble derfor en viktig skillelinje mellom befolkningen og de som styrte. Den gryende kulturelle bevisstheten ble sett på som en trussel fra de styrende. Parallelt med den økende interessen for språk og kultur, ble det stadig ropt høyere om autonomi og selvstendighet.

Etter å ha vært en del av det ottomanske imperiet ble Ungarn frigjort av Østerrike i 1686. Prisen de ungarske godseierne måtte betale var å akseptere den Habsburgske kronen og gi avkall på de rettigheter som var nedfelt i "The Golden Bull of 1222".⁴² Etter dette fulgte flere år med absolutisme under keiser Leopold I. Dette førte i 1707 til et opprør mot den habsburgske dominansen. Den ungarske *Diet* kom sammen dette året og proklamerte uavhengighet for Ungarn.⁴³ Ikke før i 1711 ble et kompromiss nådd med signeringen av "The Treaty of Szatmár". Denne avtalen sikret adelens rettigheter til eiendom, arbeidskraft og skatte

⁴¹ Det ungarske språket klassifiseres som et av de finskugriske språk og kalles madjarsk.

⁴² "The Golden Bull of 1222" var en avtale mellom adelen og kongemakten som gav adelen rett til å velge sin egen konge, samt retten til å avsette kongen hvis han gjorde urett (Hoensch, 1989:2).

⁴³ *Dieten* var Ungarns stenderforsamling.

inndragelse. I 1723 aksepterte den ungarske adelen den Habsburgske arverekkefølgen og prinsippet om at Ungarns territorier skulle være en del av det habsburgske riket. Tross alle forsøk på å modernisere det Habsburgske riket på 1700-tallet, beholdt Ungarn sin spesielle posisjon på grunn av sin sterke adel med nasjonal identitet (Hoensch, 1989: 4). Adelen ville bevare den eksisterende ordningen for å bevare sin egen sosiale posisjon og levesett. Den nasjonale retorikken var i et middel for å opprettholde status quo.

I den første halvdel av 1800-tallet så man de tidligste tegn på modernisering i Ungarn. I kjølvannet av den franske revolusjonen (1789) forsøkte adelen å liberalisere grunnloven og fremme en større nasjonal bevissthet. Under "the Reform Era" i årene før revolusjonen ble det fremmet en rekke radikale krav for å få erstattet den gamle stender-baserte grunnloven med en mer liberal og demokratisk basert på den franske modellen. Adelen ville erstatte den gamle stenderbaserte forsamlingen med en folkevalgt forsamling og en ansvarlig regjering. Andre krav fulgte også kjølvannet av denne reformviljen. Det ble framsatt krav frigjøring av bøndene, reform av det juridiske systemet, landfordelings reformer, pressefrihet og forsamlingsfrihet. Det kom også økonomiske krav om industrialisering, bygging av infrastruktur og effektivisering av jordbruket. Mer og bedre utdanning og større satsing på kultur var også viktige krav. Målet var å utvikle det middelalderske Ungarn mot moderne sosio-økonomiske standarder og en parlamentarisk regjering (Hoensch, 1989: 3).

Denne moderniseringsprosessen revitaliserte den madjarske nasjonalismen og håpet om en egen nasjonalstat. Ønsket om å bytte ut den habsburgske kronen med en egen nasjonal stat var knyttet til ønsket om å få det madjarske språket inn i ungarske skoler og det offentlige rom. Målet var å assimilere den ikke-madjarske majoriteten gjennom å skaffe det madjarske språket en dominerende posisjon. Av alle nasjonalitetene i Ungarn var andelen madjarer under 50 prosent i 1842 (Hoensch, 1989: 4).

Ettersom det ikke eksisterte noen nasjonalbevisst middelklasse, var det ungarske aristokratiet som krevde reformer. Hovedmannen bak reformprogrammet var grev Istvan Szèchenyi. Han ønsket å se reformer bli raskt implementert gjennom en gradvis og forsiktig dialog med det habsburgske dynastiet. Reform planene ble motarbeidet av keiser Francis I og kombinert med Metternich sin harde linje mot radikale politiske ideer, ble det stadig større motstand mot den østerrikske dominansen blant lavadelen i landet. Den økonomisk krisen som Ungarn var også ugunstig for Østerrike. Fra 1841 den unge advokaten Lajos Kossuth talsmann for reformistene i Ungarn. Han forfektet en helt ny sosial struktur og et uavhengig Ungarn, eller i minste fall en

likeverdig konføderasjon med Østerrike. I 1843-1844 vedtok den ungarske stenderforsamlingen et språkdekret som gjorde madjarsk til det offisielle språket i nesten alle områder i landet. Dette skapte ytterligere spenning mellom Østerrike og Ungarn. Dekretet skapte også uro blant minoritetene i landet, som ikke ønsket bli påtvunget det madjarske språket. Dette resulterte i åpen konflikt mellom de ulike etniske gruppene og den madjarske eliten.

Da opposisjonen formelt organiserte et parti i mars 1848, satte den østerrikske regjeringen i Wien i gang mottiltak. Wien sørget for at statsadministrasjonen i Ungarn ble fylt opp med personer som var lojale mot Wien. Opposisjonen fikk sin støtte hovedsakelig fra den liberale og utdannede middelklassen (Hoensch,1989: 5). Da stenderforsamlingen møttes igjen i november 1847 var de reformvennlige i mindretall. De som støttet Wien var i flertall, men de var ikke i stand til å forhindre at opposisjonen fikk legge fram sine krav. De krevde blant annet nasjonalt selvstyre, avskaffelse av adelens skatte privilegium, avskaffelse av bøndene sin føydale plikter og opprettelsen av et ungarsk ministerium med ansvar ovenfor den folkevalgte forsamlingen. Flertallet av adelen var imot slike radikale reformer. Samtidig med forhandlingene i midten av mars begynte revolusjonen i det habsburgske riket.

Revolusjonen startet i Wien den 13. mars 1848. Allerede den 15. mars hadde den nådd Pest, som var Ungarns intellektuelle og kulturelle senter. Årsaken til utbruddet i Pest var en kombinasjon av flere faktorer. Før det første var motviljen fra Wien til innfri noen av de kravene som var satt frem en utløsende faktor. Samtidig var det et kriseår for bøndene i Ungarn. Dårlige avlinger hadde ført til misnøye blant bøndene som førte til protester fra bønder over hele landet. De få industriarbeiderne var også misfornøyde med utviklingen. Økonomien i Europa var generelt dårlig, og ringvirkninger langt inn i den ungarske økonomien. Den intellektuelle eliten og studentene i Pest begynte å opparbeide en opposisjon mot monarkiets absolutisme og støttet aristokratiets krav om politiske rettigheter og deltakelse i regjeringen. Urolighetene utviklet seg til væpnede opprør i provinsene. I lys av all uroen i landet ble et 12-punkters reformprogram som fikk bred støtte, proklamert den 15. mars 1848. Programmet krevde avskaffelse av arvelig livegenskap, sivil og religiøs likhet for loven, universelle skatter, begrenset stemmerett, etablering av et ministerium med ansvar overfor parlamentet, samt en egen ungarsk hær. Dette var krav som ville gi Ungarn høy grad av selvstendighet ovenfor Østerrike dersom de skulle bli innfridd.

Allerede den 17. mars 1848 hadde delegater fra Ungarn presset gjennom sine krav ovenfor keiser Ferdinand. Grev Lajos Batthyány ble utpekt som Ungarns første statsminister med ansvar overfor parlamentet. Kort tid etter ble en rekke lover vedtatt av *Dieten*. Disse sikret opprettelse av en rekke autonome institusjon. Man etablerte en folkevalgt forsamling, en nasjonalbank, gjennomførte presse og talefrihet, fikk en ansvarlig regjering, og vedtok en rekke lover som skulle bedre arbeidere og bønders arbeidsforhold og livssituasjon. Fordi man fryktet en bonderevolusjon var man raskt ute med å gi bøndene frihet. En frigjort bondebefolkning skulle sikre stabiliteten og kontinuiteten til Ungarns frihet (Colton og Palmer, 1995: 510). Den kongelige rett i Wien var nølende med å godkjenne disse nye lovene. Spesielt var den skeptisk til frigjøring av bøndene og opprettelsene av en egen ungarsk regjering. På grunn av revolusjonere tendenser i Tyskland og Italia ble lovene godkjent i frykt for at situasjonen skulle forverre seg i Ungarn. Denne ettergivenheten varte ut hele juni og juli, men regjeringen i Wien var ikke villige til å stå ved innrømmelsene den hadde gjort under revolusjonert press. På et hemmelig hoffmøte i Wien den 26. mars hadde det blitt bestemt at man skulle ha et vennlig ansikt utad til regjeringen Batthyány, men ved første anledning slå ned på Ungarns frihet (Hanàk, 1988: 116).

I tillegg til press fra Wien økte presset på regjeringen internt. Frigjøringen av bøndene hadde ført til tap av arbeidskraft og skatter til adelen. Bøndene var også misfornøyde siden de kun disponerte 50 prosent av landets dyrkbare mark. Blant de nasjonale minoritetene var også misnøyen økende. Deres krav om kulturell autonomi hadde blitt blankt avvist fra sentralt hold. Dette førte til at den ikke-madjarske populasjonen ble fiendtlig innstilt ovenfor den ungarske regjeringen.

I Serbia startet opprøret allerede i juni 1848. I andre deler av landets var der også en rekke opprør. Alle forsøk på væpnet kamp ble slått hardt ned av den ungarske regjeringen. Dette gav Wien en gyldig grunn til å bruke volden mot minoritetene (som anerkjente Wien og ikke ønsket opprettelsen av en madjarsk nasjonalstat) som et påskudd for militær intervensjon. Ungarn var nå presset fra alle kanter. Nasjonalitetsproblemet, samt presset utenfra, gjorde at den ungarske regjeringen følte seg tvunget til å organisere en hær for å forsvare revolusjonen. I løpet av sommeren festet Wien stadig grepet om situasjonen. Den østerrikske hæren var nå disponibel etter å ha slått ned italienske frihetskjemper i Lombardia. Keiseren fikk støtte fra det tidligere så revolusjonere borgerskapet i Wien ved å innføre en parlamentarisk regjering. Kombinasjonen av disse to faktorene gjorde at i august var Habsburgerne klare til å reagere mot de revolusjonere kreftene i Ungarn (Hanàk, 1988: 117).

I midten av august ble det klart at Ungarn måtte velge mellom kompromiss eller væpnet kamp mot den Habsburgske hæren. Batthyány foreslo et kompromiss der Ungarn gikk frivillig med på å gi avkall på en rekke autonome institusjoner og istedenfor danne et felles ministerium. Et slikt kompromiss var nå uaktuelt for Østerrike da et lignende forslag var blitt avslått av de ungarske liberale forut for mars revolusjonen (Hanák, 1988: 118). Batthyány returnerte til Budapest med uforrettet sak den 10. september. Samme dag gikk han og hans regjering av. Makten i landet ble overført til den nasjonale forsvarskomiteen under ledelse av Lajos Kossuth som hadde vært finansminister i regjeringen Batthyány. I løpet av disse dagene ble Ungarn invadert av fra Kroatia av østerrikske tropper. Kossuth begynte straks å mobilisere befolkningen. Bøndene mobiliserte også i frykt for å miste sin frihet hvis revolusjonen ble slått ned. Kossuth ble mer og mer radikale i sin politikk i takt med økt eksternt press. Den nasjonale enheten begynte å slå sprekker. De mer moderate politikerne, var ikke villige til å gå med på Kossuth sine radikale ideer og de militære planene som forelå for det endelige oppgjøret med de østerrikske troppene.

Da Keiser Ferdinand I abdiserte 2. desember 1848 til fordel for sin nevø Frans Josef oppfordret de moderate ungarske politikerne til å gi den nye monarken aksept. De oppfordret også til å starte forhandlinger for å prøve å løse konflikten. På dette tidspunktet var ikke Østerrike forhandlingsvillig. Østerrikes seire over den ungarske hæren hadde overbevist om at det var mulig å reetablere status quo. I april 1849 lyktes det den ungarske revolusjonere hæren å drive tilbake de østerrikske troppene. Den 14. april proklamerte Kossuth avskaffelsen av kongehuset og erklærte Ungarn som en uavhengig republikk. Dette provoserte Frans Josef som vendte seg til Russland for å søke støtte.

Fra midten av juni ble den østerrikske hæren forsterket med 170.000 russiske soldater. Den ungarske regjeringen, under ledelse av Kossuth, forsøkte desperat å mobilisere befolkningen. Etterhvert som det ble rapportert om flere og flere nederlag ble det umulig å mobilisere. Bøndene ville ikke lenger ofre seg i forsvaret av landet til tross for lovnadene om landreformer. Som et siste desperat forsøk på å mobilisere befolkningen vedtok den ungarske *Dieten* en lov som sikret rettighetene til de ungarske minoritetene. Men loven kom for sent til å ha noe betydning. 13. august 1849 overga General Görgey seg betingelsesløst til den russiske hærledelsen. Med russisk støtte hadde det habsburgske imperiet overlevd revolusjonen.

Den ungarske revolusjonen mislyktes av mange årsaker. Av interne årsaker var kan nevnes den manglende evnen til å skape en ny sosial og økonomiske orden til tross for at utgangs-

punktet for revolusjonen var nettopp det. Man hadde undervurdert både problemene med de nasjonale minoritetene og bøndernes økonomiske problemer. Dette førte til en manglende nasjonal solidaritet i en periode der det var ytterst nødvendig for at den borgerlige revolusjonen skulle overleve. Av eksterne årsaker var Russland intervensjon avgjørende.

Variabelens vektorsluttprodukt

Den ungarske revolusjonen i 1848 har preget det kollektive minnet siden. Revolusjonen skapte et nasjonalt samlingspunkt. Nasjonaldagen 23 oktober er dagen Ungarn erklærte seg uavhengige i 1848. Heltene fra revolusjonen, Kossuth og Batthyány blir fortsatt minnet, og er en viktig del av den ungarske nasjonalhistorien. Revolusjonen har skapt en ideologi for kampen mot undertrykkelse og tyranni. Revolusjonen i 1848 var et nesten vellykket forsøk på løsrivelse, og skapte håp om frihet hos ungarske folket. Et svekket Ungarn greide ikke å kjempe i mot de russiske styrkene som kom Østerrike til unnsetning. (jf. Variabel 1A).

Etter min mening er den viktigste konsekvensen av den ungarske revolusjonen i 1848 etableringen av en sterk nasjonalbevissthet og ønsket om frihet og uavhengighet som ble preget inn i det kollektive minnet. Denne historiske perioden er et klassisk eksempel fra ungarsk historie, der krav om nasjonalt selvstyre etterfølges av omfattende og blodige nederlag, etterfulgt av avtaler med de mer dominerende seierherrene. Dette har ført til at begrenset suverenitet med muligheter for økonomisk vekst og begrenset autonomi *gjennom forhandlinger*, har blitt en positiv verdi i den ungarske nasjonale psyken (Tökés, 1998: 9).

Variabelens påvirkning på andre variabler

Revolusjonen var avgjørende for kompromisset mellom Østerrike og Ungarn i 1867 (Variabel 2B). Til tross for nederlaget inntraff en økende nasjonalbevissthet blant det ungarske folket. For å bevare freden og stabiliserer forholdet ble Ungarn gitt autonomi og selvstyre på en rekke områder. Denne perioden var preget av politisk, økonomisk og kulturell utvikling.

Det var i denne perioden Ungarn utviklet seg til å bli en moderne stat.

Den direkte effekten på andre variabler i trakten er vanskelig å identifisere. Den største indirekte effekten revolusjonen hadde var effekten den hadde på kommunistpartiets vilje til reform og forhandlinger med opposisjonen i mars/april 1989. Den 15. mars arrangerte opposisjonen et folkemøtet for å minnes utbruddet av revolusjonen i 1848. Her mobiliserte opposisjonen over 100.000 mennesker. Dette var det første gangen folket kunne mobiliserte i så stor skala siden 1956. I tillegg til den fysiske mobiliseringen, var der en rekke taler og appeller som talte for uavhengighet og demokrati – alt i ånden fra 1848. Denne hendelsen var

avgjørende for kommunistenes kompromiss med opposisjonen om forhandlinger om en overgang til demokrati (spill 3).

5.2.2 Kompromiss og monarki fra 1867-1918 (Variabel 2B)

Denne perioden var preget av utvikling og framgang for ungarsk politikk og kultur. Politiske partier ble etablert og den madjarske nasjonalismen vokste, noe som fikk uttrykk kunst og kulturliv. Man hadde i denne perioden en viss form for selvstyre, og fikk dermed realisert noe av kraven fra 1848.

Etter flere år med militært styre og absolutisme etter revolusjonen, inngikk Ungarn i 1867 et kompromiss med Østerrike. Kompromisset innebar stor grad av selvstyre. Utenom at Ungarn og Østerrike delte monark, hadde de delt ansvar for bare utenriks-, forsvars- og finanspolitikk. På andre områder, som for eksempel utdanning, kultur og innenriksfinanser stod Ungarn fritt. Landet fikk også sitt eget parlament, statsminister og regjering med egne ministere, en territorial hær og en autonom finansadministrasjon. På det utenrikspolitiske planet var det imidlertid keiseren som bestemte. Han hadde også vetorett i saker hvor de to lands regjeringer ikke ble enige.

I denne perioden opplevde Ungarn økonomisk vekst og kulturell blomstring. Sosialt og politisk var ikke endringene så store. Den politiske skillelinjen som dominerte ungarsk politikk i perioden 1867 til 1918 var konflikten mellom dem som støttet kompromisset og motstanderne av det (Hoensch, 1989: 22).

Etablering av en moderne stat

Det første regjeringen, ledet av Gyula Adrássy, startet byggingen av en moderne liberal, borgerlig stat. Under den lange periode med absolutisme, etter revolusjonen i 1848, hadde en hel generasjon vokst opp. Denne generasjonen hadde vage minner om den forrige ungarske regjeringens forsøk på å modernisere staten under 1848 revolusjonen. Selv om regjeringen var nødt til å fornye en del lovgivning fra 1848, og introduserte en rekke nye lover for å endre på landets sosial og politiske system, ble reformene mindre radikale enn i 1848. Det ungarske samfunnet var fortsatt preget av føydalisme.

Det første som ble gjort fra regjeringens side var å utstede en lov om presse og møtefrihet. Til sammenligning med perioden forut, ble pressens stilling betydelig lettere etter at loven ble introdusert. Loven ga pressen rettigheter, men la også restriksjoner på pressens arbeid. Pressen

ble ikke direkte styrt, men for eksempel ble en rekke injurielover vedtatt for å begrense pressens handlefrihet. Presselovene viste klart hvordan regjeringen, som kalte seg liberal, la begrensinger på handlefrihet som kunne brukes til å utfordre regjeringens dominans (Sugar, 1990: 256). Samme tendensen så man når det gjaldt retten til å organisere seg. I stedet for å vedta lover som definerte borgernes rettigheter, utstedte regjeringen en rekke dekreter med formål å regulere og kontrollere disse rettighetene. Ved å ikke regulere disse rettighetene gjennom lover forsøkte de ledende elitene i samfunnet å kontrollere bøndene, arbeiderne og de nasjonale minoritetene i landet (ibid.).

Reformen av rettssystemet begynte med endring av prosedyre. Adelens privilegier ble fjernet, og alle borgeren ble erklært like for loven. Regjeringen separerte rettsvesenet fra byråkratiet, og forbød dommere å drive med politisk aktivitet. Det ble også forslått at lokale dommere skulle utpekes sentralt og ikke velges slik praksis var. Dette forslaget illustrerer kampen mellom den moderne, sentraliserte regjeringen og den lokale eliten som forsvarte posisjonen til de tradisjonelle, og ofte føydale distriktene (Sugar, 1990: 257). Denne striden skulle vare helt fram til første verdenskrig.

Reformer av administrasjonen var en av regjeringens viktigste saker. Regjeringen måtte i denne prosessen ta hensyn til den sterke tradisjonene med lokal styring i Ungarn. Resultatet av prosessen var et kompromiss mellom by og land. Dette innebar at de lokale forsamlingene ble anerkjent som de eneste konstitusjonelle og lovlige fora for politisk diskusjon. Begrenset autonomi ble også gitt til lokale regjeringer. Men, regjeringen sikret sin makt ved å kunne legge ned veto mot lokale beslutninger. Mesteparten av makten ble gitt til lokale stormenn. Disse kunne bare utpekes og kastes av regjeringen. Disse stormennene hadde rett til å gjøre om lokale vedtak dersom de var "utilfredstillende" for sentralmyndighetene. Det samme kompromisset regulerte hvem som hadde rett til å sitte i de lokale forsamlingene. De som betalte mest skatt (dvs. de rike landeierne) hadde rett til plass. Forsamlingene ble derfor etterhvert arvelige lovgivende forsamlinger som sikret dominansen til de rike landeierne lokalt og den øvre middelklassen i byene. Denne lovfestede retten til politisk makt var et typisk trekk ved det ungarske samfunnet etter kompromisset (ibid.). Opposisjonen gav hele tiden uttrykk for at dette var en udemokratisk ordning.

Det administrative systemet var i starten av "borgerlig karakter",⁴⁴ men var likevel forskjellig fra systemene som utviklet seg i Vest-Europa (ibid.). Systemet var på mange måter konservativt og udemokratisk. Et eksempel var at landsbyene var underordnet fylkesadministrasjonen som hadde det avgjørende ord. Dette hindret bondebefolkningen i å delta direkte i politikken. Dette førte til økende misnøye i de store landbruksområdene som i hovedsak var bosatt av ikke-ungarske nasjonaliteter. I 1867 kunne bare 41 prosent av den mannlige og 24 prosent av den kvinnelige befolkningen lese og skrive (Sugar, 1990: 258). Det var vanskelig å organisere en effektiv statsdrift når utdannelsesnivået var så lavt. Det ble derfor lagt stor vekt på å bygge ut skoleverket i Ungarn: Alle skoler ble underlagt statlig oppsyn. Obligatoriske fag ble innført og lærerakademier ble startet. Lov om religionsfrihet ble vedtatt i 1867. Den viktigste effekten av loven var at den sikret jøder politiske og sosiale rettigheter.

Økonomisk utvikling og vekst

Rundt 1867 var ungarsk økonomi lite utviklet. Bare en liten del av befolkningen var sysselsatt i industrien. Inntekter fra jordbruk stod for over 2/3 av det samlede brutto nasjonalproduktet. Forholdene for storstilt industrialisering var på den tiden lite gunstige. Ungarn manglet både kapital og faglært arbeidskraft. Det ble derfor satt inn store ressurser på å reformere landbruket. Målet var å bygge opp moderne kredittinstitusjoner, transportnettverk, øke produksjonen av råvarer til industrien, og ikke minst øke kvaliteten på produktene slike at de kunne selges på utenlandske markeder. Et problem var mangel på kapital og spesialister. Utenlandsk kapital var ønsket velkommen uten restriksjoner. Hoveddelen av investeringene kom fra Frankrike og Tyskland. Mye av kapitalen kom i form av avansert maskineri som den lavt utdannede befolkningen i Ungarn ikke var kvalifisert til å operere. Som en konsekvens av det flyttet faglærte arbeidere, ingeniører, og entreprenører til Ungarn fra utlandet. I 1870 var 25 prosent av alle industriarbeiderne som arbeidet i Budapest utenlandske (Sugar, 1990: 259). I perioden 1867-1868 ble det etablert 170 nye industribedrifter, 552 kredittinstitusjoner og det ble lagt over 30.000 kilometer med jernbanelinje (ibid.).

Børskraket i Wien i 1873 fikk katastrofal effekt på den ungarske økonomien. Mange bedrifter gikk konkurs og utenlandsk kapital ble trukket ut av landet, noe som førte til at også de nyetablerte ungarske finansinstitusjonene gikk konkurs. Noen år senere oppstod det problemer i landbrukssektoren også. På grunn av lave kornpriser på verdensmarkedet, samt

⁴⁴ Fra engelsk "bourgeois in character".

proteksjonistisk politikk i en rekke land, opplevde ungarske bønder en dramatisk inntektssvikt på midten av 1870-tallet. På slutten av 1870-tallet var krisen blitt så alvorlig at staten gikk inn med aktiv støtte. I løpet av 1880-årene ble staten en sentral aktør i moderniseringen av ungarsk landbruk. Til tross for statens aktive rolle la den ingen begrensninger på privat initiativ.

Selv etter flere tiår med industrialisering, var korndyrking fortsatt viktigst i økonomien. Både produksjonen og produksjonskvaliteten hadde økt betraktelig, og Ungarn var en av de ledende korneksportørene frem til første verdenskrig. Industrien var av den grunn nært knyttet til jordbruk. Den viktigste industrien i Ungarn var kornforedling. Jordbruket var også en avgjørende faktor i den økende antallet jern- og kullgruver. Man trengte jern til maskiner og jordbruksutstyr, og kull til dampmøllene og lokomotivene. I 1880-årene hadde ungarsk tungindustri, med hjelp av utenlandsk kapital, både ressurser og kunnskap til ikke bare å lage utstyr til møllene, men også lokomotiver og treskemaskiner.

Stiftelsen av politiske partier

De politiske partiene ble i starten ikke organisert på bakgrunn av ideologi eller klasses tilhørighet. Partiene var ikke basert på ulike sosiale programmer, men ulike syn på konstitusjonen og dens mål. Det var først mot slutten av århundret at andre politiske partier oppstod som følge av uløste sosiale problemer, etter år med borgerlig styre i Ungarn.

Etter kompromisset ble det dannet en regjering bestående av landeiende adel og det øvre borgerskapet som støttet kompromisset. Den var avhengig av et 2/3 flertallet i parlamentet for å få støtte for sin politikk. De 250 representantene som regjeringen var avhengig av ble kontrollert og holdt sammen av Ferenc Deák.⁴⁵ Grupperingen ble derfor kjent som Deák-partiet. Partiet bestod av liberale representanter som støttet kompromisset. Det var ikke enhetlig ideologisk og bestod av alt fra konservative til liberale. I opposisjon til Deák-partiet var "the Left Centre Party", ledet av Kálmán Tisza, som hadde ca 100 representanter i parlamentet. De var i utgangspunktet for kompromisset, men protesterte mot Ungarns begrensede innflytelse i felles saker med Østerrike. De ønsket mer fordelaktige løsninger for Ungarns rikeste landeiende familier. Partiets hentet sin støtte i fra den landeiende adelen og

⁴⁵ Deák var en moderat statsmann og politiker. Han var minister i regjeringen Batthyány under revolusjonen i 1848. Han var moderat i den forstand at han ikke ønsket løsrivelse fra Østerrike, men heller et kompromiss.

den aristokratiske intelligentsiaen. I 1868 presenterte partiet sitt politiske program der de gikk inn for politisk uavhengighet og avskaffelse av felles delegasjoner med Østerrike.

Etter en rekke uoverensstemmelser innad i Deák-partiet og et skifte mot konservatismen, trakk Deák seg fra politikken i 1871. Konservatismen og den voksende økonomiske krisen, førte til at opposisjonen mot regjeringen vokste. Nasjonal konkurs ble så vidt reddet i 1873 av et stort lån fra utenlandske banker (Hoensch, 1989: 23). Totalt økonomisk og politisk kaos ble unngått ved at "Left Centre Party" slo seg sammen med restene av Deák-partiet. Dette skapte etter en tid stabilitet i landet, og Det nye Liberale Partiet ble sittende med makten i over 30 år.

Den eneste reelle opposisjonen som fantes til regjeringspartiet før de sosiale bevegelsene kom rett før århundreskiftet, var fra den konservative høyresiden. De var for kompromisset, men var for den tradisjonelle føydalismen og de store magnatene og hoffaristokratiet. De fikk ikke noen særlig politisk uttelling i Ungarn, og hadde i 1887 bare 46 representanter i parlamentet.

På slutten av 1800-tallet var det mange uløste økonomiske og sosiale problemer. Man begynte å se fremveksten av partier og organisasjoner basert på sosiale og økonomiske skillelinjer. Dette førte til en endring av den tradisjonelle strukturen i ungarsk politikk, og til fremvekst av en rekke ideologisk baserte organisasjoner og partier som arbeidet for sosiale og demokratiske reformer. Allerede i 1867 ble det dannet "General Workers Association", men der var fortsatt ingen vellykkede forsøk på å organisere den stadig voksende arbeiderklassen. "The Non Voter Party", som senere ble til "The General Workers Party", ble stiftet i 1878. Det baserte sin politikk på marxistisk lære og krevde blant annet 10 timers arbeidsdag, forbud mot barnearbeid, og like lønnsrettigheter for kvinner. Arbeiderbevegelsen ble møtt med mistro fra regjeringen som arresterte og fengslet lederne for bevegelsen i 1881. Dette var et tilbakeslag for bevegelsen. Det var ikke før dannelse av "The Social Democratic Party" i 1890 at arbeiderbevegelsen hadde en permanent organisatorisk struktur (Honesch, 1989: 26).

Til tross for en permanent struktur ekskluderte Ungarn sine valglovere bønder, arbeider og de lavere klassene i byene. Bare 6 prosent av befolkningen hadde stemmerett. I hele perioden fram til første verdenskrig var ikke arbeiderne representert i parlamentet med en eneste representant. I tillegg til meget begrenset representasjon, var perioden også preget av korrupsjon, valgfusk og personlig berikelse fra en rekke politikere. Denne økende korrupsjonen, som også spredde seg til byråkratiet og domstolene, var med på å bevare den styrende elitens dominerende politiske, økonomiske og sosiale posisjon. Dette og regjeringens

manglende evne til å løse de sosiale og økonomiske problemene var de utløsende årsakene til den revolusjonære perioden i Ungarn etter første verdenskrig.

Ungarsk nasjonalisme

Nasjonalismen utviklet seg parallelt med den administrative og økonomiske utviklingen. I 1867 var ca 40 prosent av befolkningen av ungarsk opprinnelse. Resten var blant annet tysk, kroatisk, rumensk og slovensk. Konflikten mellom minoritetene og det ungarske flertallet ble skjerpert under revolusjonen i 1848-1849. Seieren til Østerrike, gjorde at konflikten ikke fikk utvikle seg. Etter kompromisset i 1867 var en av de første oppgavene til den ungarske regjeringen å finne en løsning på minoritetsproblematikken.

Etter grunnloven hadde alle som var en del av den ungarske nasjonen like rettigheter, uansett nasjonalitet. Men ønsket om å opprette en nasjonalstat basert på vesteuropeiske prinsipper hindret effektivt overføring av politisk makt til de ikke-madjarske nasjonalitetene. Til tross for at de ulike minoritetene til utgjorde et flertall av befolkningene. Kun kroatene fikk en viss politisk innflytelse gjennom 40 representanter i det ungarske parlamentet. Utviklingen av den adjarske nasjonalismen ble sett på som en nødvendig del av den sosiale, økonomiske og politiske utviklingen av en moderne borgerlig stat, basert på vesteuropeiske prinsipper (Hoensch, 1989: 29). Basert på historisk argumentasjon skulle det innenfor Ungarns grenser kun eksistere én stat. Politisk enhet og territorial integritet ble derfor de viktigste prinsippene for den styrende eliten fram til 1918. Hoensch (1990: 30) summerer det opp slik:

"The Hungarian ruling elite thus ignored the national, political individuality of the country's non-Magyar population and believed that neither collective rights for the nationalities nor the slightest degree of compromise on the question of administrative territorial independence were compatible with the idea of a Hungarian nation state"

"The Liberal Party" styrte som med fullstendig adjarsk dominans på alle plan i det offentlige liv, og en kraftig innskrenking av ikke-adjarer politiske og kulturelle posisjoner. I 1868 ble det innført obligatorisk skolegang for alle mellom 6 og 12. Til å begynne med fikk man lov til å undervise på de lokale språkene, men gjennom lovgivning i 1879, 1883 og 1891, ble undervisning av og på ungarsk obligatorisk. Slovakiske skoler ble stengt og lærere ved minoritetsskolene måtte bevise at de kunne undervise på ungarsk. De styrende var av den overbevisning at språklig assimilering ville føre til politisk assimilering.

Denne politikken førte til en språklig og demografisk forskyvning fra 1867 til 1918 (Hoensch, 1989: 30). I denne perioden flyttet over to millioner mennesker seg inn i den ungarske sfæren. Posisjoner og stillinger ble tildelt på bakgrunn av nasjonalitet. Det ble derfor viktig å tilhøre "rett" nasjonalitet. Jo høyere en borger klatret på rangstigen, jo større sannsynlighet var det for ham å skifte nasjonalitet. Den største motstanden mot madjariseringen kom fra de rumenske innbyggerne i Transylvania (Erdély H). Opprinnelig ledet av erkebiskop Seguna, ville de ha garantier for den rumenske kirkens rettigheter. Uenigheten økte da "The Rumanian National Party" krevde løsrivelse fra unionen med Ungarn. Kravene ble etterhvert revidert. Rumenerne ønsket en føderal løsning, men nådde ikke fram med sine krav i Budapest. Problemet Transylvania forble uløst helt til etter første verdenskrig, da Transylvania ble en del av Romania.

Til tross for den intense madjariseringen av landet, hadde minoritetene gode betingelser, sammenlignet med Øst- og Sentraleuropa i dag. De var sikret retten til land, samt beskyttelse under loven, gitt at de aksepterte prinsippet om en den ungarske nasjonen. Misnøyen blant minoritetene økte mot slutten av århundret, og bidro til det Habsburgske rikets undergang.

Variabelens vektorsluttprodukt

I løpet av perioden 1867 - 1918 gikk Ungarn fra å være en tradisjonell føydal stat, til en moderne stat basert på liberale prinsipper. I denne perioden var det "*the ideas of classical liberalism which dominated Hungarian politics*" (Tökes, 1998: 5). Ungarn fikk egen regjering, sitt eget parlament, politiske partier ble dannet, et nasjonalt skoleverk ble utbygd, kulturen og språket blomstret, og en særegen politisk kultur fikk fotfeste i det politiske systemet.

Ungarns politiske kultur var og er preget av samarbeid, konsensus og pragmatisme. Effekten av denne politiske kulturene gjorde utslag i krisetider. En samlingsregjering reddet Ungarn fra politisk og økonomisk krise i 1873. Denne alliansen styrte Ungarn i over 30 år. Det var denne pragmatismen som i utgangspunktet gjorde kompromisset i 1867 mulig. Den ungarske eliten foretrakk begrenset selvstyre og fred, fremfor konflikt. Nederlaget fra 1848 var bevis nok for at en militant linje ikke ville gi resultater. Institusjonaliseringen av en særegen politisk kultur preget av konsensus, pragmatisme og samarbeid var nok den viktigste arven denne perioden hadde å gi overgangsprosessen i Ungarn.

Ungarsk nasjonalisme blomstret i denne perioden. Idealet var en nasjonalstat. Nasjonalismen var samlende, men førte til konflikter med ikke-ungarske folkegrupper i landet. Nasjonalismen brakte det ungarske folket sammen. Nasjonalfølelse og tilhørighet er en annen arv denne perioden har ført videre hos det ungarske folk.

Variabelens påvirkning på andre variabler

Denne økende korrupsjonen blant politikere, i byråkratiet og i domstolene var med på å bevare den styrende elitens dominerende posisjon. Dette og regjeringens manglende evne til å løse de sosiale og økonomiske problemene var de utløsende årsakene til den revolusjonære perioden i Ungarn etter 1. verdenskrig. Tapet av landområder etter 1. verdenskrig, og det uløste minoritetsproblemet gjorde mellomkrigstiden til en ustabile periode med skiftende regjeringer og et autoritært styre under Miklos Horthy (Variabel 2C).

5.2.3 Mellomkrigstiden (Variabel 2C)

Det militære nederlaget i første verdenskrig markerte slutten for dobbeltmonarkiet Østerrike-Ungarn. Dette fikk store konsekvenser for Ungarn. I løpet av mellomkrigstiden ble landet erklært selvstendig, men fikk ikke etablert politisk stabilitet. I denne perioden hadde Ungarn en rekke regjeringer og ledere som ikke var stand til å skape et enhetlig, demokratisk og stabil statsdannelse. I stedet for demokrati ble Ungarn fra ca. 1920 gradvis drevet i autoritært retning under ledelse av general Miklós Horthy. I tillegg til indre politisk strid mistet Ungarn ca 2/3 del av sine landområder som en del av Trianon-avtalen etter 1. verdenskrig. Utenrikspolitisk vendte Ungarn seg først til Vesten, men etter den økonomiske krisen i 1930 årene overtok de ultra-konservative kreftene styringen i Ungarn, og oppmerksomheten ble fokusert på Tyskland og Italia.

Republikken og revolusjonen

Den 31. oktober 1918 blir Mihály Károly utnevnt til statsminister i Ungarn og leder av en midlertidig nasjonal råd med støtte i en koalisjon bestående av den politiske venstresiden. En knapp uke etter signerte keiseren våpenhvileavtalen på vegne av Østerrike-Ungarn. Den 13. november avsatte nasjonalrådet parlamentet, og Ungarn ble erklært selvstendig republikk den 16. november med Károly som midlertidig president. Selvstendigheten og splittelsen fra Østerrike var populær, men Károly og hans regjering maktet ikke å gjennomføre reformer. Økonomien var i krise, det var høy arbeidsledighet blant de tidligere soldatene, politisk radikalisme spredte seg i Ungarn.

Serbiske, tsjekkiske og rumenske tropper invaderte Ungarn, med støtte fra den franske hæren, og okkuperte 2/3 av alt ungarsk land. Frankrike oppfordret den ungarske regjeringen til å gi fra seg dette landet. Det interne presset og okkupasjonen av ungarsk land endte i at Károly-regjeringen gikk av den 21. mars 1919, bare et år etter den tiltrådte. Kommunistlederen Béla Kun, som for øvrig satt i fengsel sammen med resten av ledelsen i kommunistpartiet, var klar til å ta over.⁴⁶ Kommunistene og det sosial demokratiske partiet slo seg sammen og dannet regjering. Den 21. mars tok "The Revolutionary Governing Council" makten i Ungarn. Béla Kun ble leder av den nye regjeringen, og Ungarn gikk i allianse med Sovjetunionen. Samtidig oppfordret de arbeiderne i alle nabolandene til å reise seg til kamp mot borgerskapet og kapitalismen. Proletariatets diktatur ble akseptert uten motstand i det ungarske folket, selv blant de ikke støttet kommunistene. Årsaken til det var Kun sin avvisning av det franske kravet om å avgi land til okkupantene (Hanák, 1988: 183).

Kun startet en militær motoffensiv for å slå tilbake okkupantene. Den 16. april startet rumenerne en offensiv, og drev den ungarske hæren tilbake. Regjeringen var i krise, men Kun greide å beholde makten og skape ro i rekkene. Regjeringen startet organiseringen av det ungarske forsvaret, og den 20. mai lanserte hæren sin motoffensiv. Målet var å kjempe seg så langt nord at de kunne slå seg sammen med sovjetiske tropper lenger nord. Krigen ble etter hvert en stor byrde både for arbeiderne som deltok, og for landet som helhet. Den økende økonomiske og politiske krisen, ble forsøkt utnyttet av diverse kontrarevolusjonære grupper. De provoserte fram streiker, og oppfordret til sivil ulydighet. Til tross for dette greide Kun regjeringen å stå imot presset. Samtidig samlet de konservative seg. I Szeged, sør i landet, organiserte de konservative kreftene en nasjonal hær under ledelse av Admiral Miklós Horthy. Denne fraksjonen var nasjonalistisk og antisemittisk, og representerte det ytterste høyre.

Kun sin røde hær vant en rekke seire. Dette ble pinlig for franskmennene som hadde støttet den rumenske intervensjonen med håp om at de skulle felle regjeringen Kun. Franskmennenes neste trekk var diplomati. Beskjed ble sendt til Budapest om at de nye grensene for Europa var bestemt, og at alle involverte parter ble oppfordret til å trekke eventuelt tropper tilbake. Kun og hans regjering vedtok å trekke den røde hær tilbake fra sine fremskutte posisjoner. De andre landene nektet, og ble værende på ungarsk territorium.

⁴⁶ Béla Kun og ledelsen i kommunistpartiet hadde blitt fengslet etter en demonstrasjon med en påfølgende skyteepisode. På grunn av omfattende protester fra folk i gatene gav Károly Béla Kun og de andre kommunistiske lederene meget liberale soningsforhold. De fikk ha ubegrenset med besøk og i tillegg en egen bygning for seg selv. Slik fikk de muligheten til styre bevegelsen fra fengsel (Hanák, 1988: 182).

Tilbaketrekkningen av hæren førte til omfattende demoralisering, og satte Kun i en håpløs posisjon (Hanák, 1988: 185). I et siste desperat forsøk gikk Kun til en offensiv mot rumenerne. Den rumenske hæren drev den røde hær tilbake, og fortsatte mot Budapest. Den 1. august gikk Kun og rådet av. Mellom den 3. og 4. august inntok rumenerne Budapest og satte sluttstrek for proletariatets diktatur i Ungarn.

Depresjon og høyre-radikalisme

Som sagt var det dannet en skyggeregjering i Szeged og Wien. Den fikk overtalt de allierte til å la dem danne en ny regjering.⁴⁷ De allierte insisterte på at et nye regimet skulle arrangere nasjonale valg basert på bred deltagelse. Rumenerne trakk seg motvillig tilbake, og november 1919 ble en ny regjering under ledelse av Károly Huszár innsatt. Valg ble avholdt i januar 1920. Sosialistene ble truet til ikke å stille liste, og det nye parlamentet erklærte alle lover gjort av Károly og Kun for ugyldige. Monarkiet ble gjeninnført og admiral Miklós Horthy, som hadde organisert de kontrarevolusjonære hærstyrkene, ble valgt til regent den 1. mars 1920. Huszár-regjeringen gikk av 14. mars, og ble erstattet av en koalisjonsregjering under ledelse av Sandor Semadan. Denne regjeringen ble tvunget til å skrive under Trianon-avtalen som offisielt avsluttet 1. verdenskrig. I følge avtalen måtte Ungarn avstå over 2/3 av sine landområder til Romania, Tsjekkoslovakia, Polen og Jugoslavia. I tillegg ble Ungarn pålagt å betale en uspesifisert erstatning. Denne ydmykelsen kom på toppen av alle de andre problemene Ungarn stod ovenfor. Den forlengende krigen og revolusjonen hadde tappet Ungarn for mange ressurser. Revolusjonen og kommunistene sørget for at både kapital og kapitalister hadde flyktet landet.

Tap av landområder fikk konsekvenser fordi industrien mistet tilgang til både råvarer og markeder. Både industriarbeidere og bønder merket de svake konjunktorene. Det var stor arbeidsledighet blant arbeidere og fattigdommen økte. En bølge av fattigdom rammet de fleste, selv middelklassen ble deklassert. Revolusjonen fikk skylden for nøden, og jødene var spesielt utsatt for hets ettersom de hadde spilt en sentral rolle i Kun sin revolusjon. Men også sosialdemokrater og liberale ble tillagt skylden. De ble forfulgt og terrorisert av høyresidens tilhengerer. Den tidligere Huszár-regjeringen hadde gått så hardt ut mot sosialdemokratene og fagforeningene at de boikottet valgene i protest mot alle arrestasjonene og henrettelsene som

⁴⁷ De allierte var seierherrene fra første verdenskrig (England, Frankrike, USA).

fant sted.⁴⁸ Som følge av dette emigrerte kommunister, radikale demokrater og jøder fra Ungarn i tusentall.

Regjeringen Semedán greide ikke å gjøre noe med Ungarns sine økende problemer, og den 19. juli 1920 ble Pál Teleki utvent til ny statsminister. Han ønsket å styrke posisjonen til de tradisjonelt styrende klassene i Ungarn, som land- og industrieiere. Han ønsket politisk konsolidering med bakgrunn i konservatismen. Noe av det første Teleki gjorde var å stoppe forfølgelsen av kommunister. For å reduserte jødehetsen innførte han restriksjoner på antall jøder universitetsklassene. Han gikk også i dialog med sosialdemokratene, i håp om å pasifisere arbeiderbevegelsen. For å fjerne noe av misnøyen blant bøndene, innførte Teleki begrensede landreformer. Dette sikret litt land over to millioner mennesker, men omfordelingen gjorde ikke store utslag. Kun 7 prosent av Ungarn sitt jordbruksland ble berørt av reformen (Banak, *ibid.*).

Til tross for disse forsøkene på konsolidering, klarte ikke Teleki å bygge bro mellom de to gruppene som dominerte ungarsk politikk, de pro-habsburgske og de nasjonale "free electors".⁴⁹ Karl den VI sitt forsøk på å ta tilbake tronen i mars 1921 mislyktes. Han ble tvunget til å trekke seg av de allierte, med støtte fra de høyre-radikale som foretrakk Horthy. Teleki regjeringen som bestod av en rekke legitimister trakk seg.⁵⁰ Den som overtok var konservative grev István Bethlen. Bethlen satt som statsminister i Ungarn fra 1921 til 1931. Under Bethlen opplevde Ungarn økonomisk vekst og politisk konsolidering, men også depresjon og høyreekstremisme.

Vekst og konsolidering

Den 20. oktober 1921 vendte Karl VI på ny tilbake til Ungarn for å gjøre krav på tronen. Bethlen fikk gjennom en lov i parlamentet som avkronet det habsburgske kongehuset. Dette var en avgjørende seier over legitimistene. I tillegg skaffet Bethlen, gjennom dyktig diplomati, Ungarn tilbake området Pécs fra Tsjekkoslovakia til tross for at det var avskrevet i fredsavtalen. Som følge av dette kunne Bethlen danne en bred politisk allianse som bestod av ikke bare land- og industrieiere, men også av adelen, offiserer, byråkrater og elementer fra

⁴⁸ Over 5.000 mennesker ble henrettet, og ca 70.000 ble internert (Hanák, *ibid.*).

⁴⁹ "Free electors" henspiller på de som ønsket å velge sin egen monark, mens de pro-habsburgske støttet Karl VI sitt krav på tronen.

⁵⁰ Legitimistene var pro-habsburgske. De mente at Karl VI hadde et legitimt krav på den ungarske troene, derav navnet legitimister.

middelklassen. Denne alliansen førte til en bredere maktbasis for den sittende regjeringene, og større muligheter for stabilitet og vekst.

I 1922 samlet Bethlen en rekke politiske grupperinger i parlamentet, og dannet en enhetlig regjeringsblokk som fikk navnet "The United Party" (UP). UP absorberte og eliminerte "The Small Holders Party", som var for utvidede politiske rettigheter og en mer radikal landreform. I tillegg presset også Bethlen ut de ultra-konservative kreftene ut av regjeringsblokken. Bethlen inngikk også en avtale med sosialdemokratene som gav dem større frihet dersom de opptrådte mindre radikalt. Kommunistpartiet ble forbudt.

Av institusjonelle endringer innførte Bethlen begrenset stemmerett. I de store byene ble det avholdt hemmelige valg. Resten av landet måtte finne seg i å stemme åpent, noe som la forholdene rette for valgfusk og manipulasjon. Gjennom hele perioden hadde regjeringspartiet flertall i parlamentet og var lojal mot statsministeren. Den internasjonale trenden på den tiden var en styrking av den utøvende makten på bekostning av den lovgivende forsamlingen (Bànak, 1988: 195). Denne trenden viste seg i Ungarn også, noe som var til Bethlen sin fordel. Han var overbevist om at landet måtte konsolideres økonomisk og politisk før man kunne forsøke å få revidert Trianon-avtalen med Vesten. Tapet av land etter krigen var en bitter sak for hele det ungarske folk.

Ungarn var nå politisk stabilt, men hadde behov for ekstern økonomisk bistand for å stanse den økende inflasjonen, samt skaffe kapital til å opprette en statsbank. I mars 1924 fikk Bethlen, primært med støtte fra England og Italia, et lån garantert av Folkeforbundet. I mai samme år ble den ungarske nasjonalbanken opprettet. Egen valuta, Pengö, fikk Ungarn i 1927. I samarbeid med finans- og forretningsmiljøet la Bethlen og hans regjering også forholdene til rette for omfattende industriutvikling. Velferdsordninger ble også etablert under Bethlen. Over en million mennesker ble berørt av ordningene. Folk fikk rett til pensjon og sykepenger, men ordningene var begrenset til bare å gjelde byene. Skoler ble bygd og bevilgningene til utdanning hadde aldri vært høyere.

Ungarn var i 1929 en konservativ, men politisk stabil stat med voksende økonomi. Krakket på Wall Street (oktober 1929) skapte en bølge av uforutsette hendelser som skulle felle Bethlen og hans regjering. Kollapsen i det amerikanske aksjemarkedet førte til en så omfattende økonomisk krise på verdensbasis, at Bethlen og hans regjering gikk av 19. august 1931. Den fallende prisen på jordbruksprodukter rammet hardt fordi majoriteten av Ungarn sin

befolkning livnærte seg av jordbruk. Markedene ble mettet, og ungarske bønder fikk problemer med å selge produktene sine på verdensmarkedet. Mange bønder som hadde tatt opp store lån for å modernisere produksjonen, gikk nå konkurs (Hoensch, 1990: 123). Over 60.000 gårder ble berørt. Industriell produksjon ble også rammet. Hele 15 prosent av fabrikkene ble lagt ned med resultat at over 30 prosent av arbeidsstyrken ble ledig (ibid.). I tillegg var arbeidsledigheten også høy blant lærere og funksjonærer. De økonomiske konsekvensene av depresjonen var en ting, men den gav også utslag på det politiske plan.

Høyre-radikalismen

Gyula Károly, som overtok etter Bethlen, viste seg raskt å ikke være i stand til å løse de problemene Ungarn stod ovenfor. Folket var utålmodig og krevde en sterk mann som raskt kunne bringe velstanden tilbake. I oktober 1932 utpekte regenten (Horthy) Gyula Gömbös, lederen av de høyre-radikale til statsminister. Gömbös var fascist og antisemitt. Hans mål var å skape et fascistisk samfunn basert på Mussolini sitt Italia. Han fikk laget en 95 punkters plan for å fremme militarisme og korporative ordninger i Ungarn. Han måtte nedtone antisemitismen fordi jødene var viktig for av økonomien. Antisemittisk lovgivning ble derfor utsatt.

På dette planet lyktes ikke Gömbös. Horthy forbød blant annet Gömbös å avholde valg, og de høyre radikale ble utelukket fra parlamentet. Hans utenrikspolitiske mål var å skape en allianse bestående av Ungarn, Tyskland og Italia. Gömbös var den første offisielle representanten for en stat som besøkte Hitler. Han forsøkte gjennom hele sin regjeringstid å knytte bånd til Tyskland. Men Ungarn og Italia sin motstand mot Hitlers ønske om å annektere Østerrike, førte til en allianse mellom Italia, Ungarn og Østerrike. Man kan konkludere med at på det ideologiske planet mislyktes Gömbös.

På det økonomiske planet oppnådde Gömbös forbedringer. Han skapte økt levestandard for visse grupper i middelklassen, introduserte en rekke velferdstiltak, og startet en rekke store industrialiseringsprosjekter. Inflasjonen ble redusert, og man fikk igjen delvis kontroll over økonomien (Hanák, 1988: 199). De som merket lite til den begrensede økonomiske veksten, var bønder og industriarbeidere. Ungarn var det siste landet i Europa som innførte 8 timers dag. Arbeiderne var garantert en minimumslønn, men lønnsnivået var fortsatt 10 prosent under nivået i 1928. Selv om regjeringen forsøkte å øke levestandarden gjennom sosial lovgivning, var de økonomiske og sosiale forholdene for de fattige langt verre i Ungarn enn i de andre sentraleuropeiske landene (Hoensch, 1990: 130).

Den politiske orienteringen i Ungarn dreide mot ytre høyre. Gömbös politikk førte til en stadig økende pro-tysk holdning blant offiserer i hæren og blant offentlige tjenestemenn (Hanák, 1988: 199). Gömbös var også hard mot de venstreradikale. I 1933 ble en rekke sentrale kommunistledere arrestert, blant dem János Kádár. I 1936 døde Gömbös. Hans forsøk på å skape en fascistisk stat hadde mislyktes. Men rett før han døde, fikk han overtalt Horthy til å holde valg, noe som skaffet de høyreradikale kreftene plasser i parlamentet. Dette dreide Ungarn enda mer mot Hitler-Tyskland.

Allianser og krig

Etter at Italia ble alliert med Tyskland i 1936 ble Ungarn inkludert i alliansen. En slik allianse kunne hjelpe Ungarn med å få revidert Trianon-avtalen fra 1920. På den andre siden ville Ungarn være hjelpeløs hvis Tyskland utøvde økonomisk eller politisk press mot landet. Nazistisk ideologi hadde allerede fått fotfeste i Ungarn. Antisemittismen var sterk blant de høyreradikale og middelklassen. De så faren i å konfrontere Tyskland, som enkelt kunne knuse Ungarn både økonomisk og politisk, men trodde ikke at Tyskland ønsket å gjøre dette med "en ideologisk partner". De fleste offiserer innad i hæren var også overbevist om at hvis Tyskland sin politikk ville føre til krig, ville Tyskland vinne. Så deres konklusjon var at Ungarn sin redning måtte bli allianse med Hitler.

På de andre siden oppstod det en "skyggefront" som var skeptiske til nazismen. Den bestod av jøder, legitimister, konservative, liberale, og sosialdemokrater. De tvilte på at Tyskland var uovervinnelig, og i tilfelle krig, ville det bli katastrofalt for Ungarn å involvere seg. Men, som de høyreradikale, var heller ikke "skyggefronten" villig til å trekke tilbake kravene om revisjon av Trianon-avtalen. Horthy, som var skeptisk til å overgi seg totalt til Tyskland, la bort sine tidligere høyreradikale sympatier, og støttet "skyggefronten". Som ny statsminister utpekte Admiral Horthy Kálmán Darány som var mer konservativ enn høyreradikal. Dette oppfattet Tyskland som en provokasjon, noe Darány glattet over ved et besøk i Berlin senere på året. Ungarn sine krav om land ovenfor Vesten ble ignorert. Som en eneste utvei vendte Ungarn seg mot Tyskland og Italia. Ungarn fikk den delen av Slovakia som var bosatt av ungarere. Darány ble avsatt som statsminister i mai 1938. Horthy utpekte da Béla Imrédy. Imrédy innsatte en pro-tysk utenriksminister og innførte antisemittisk lovgivning for å takkes Hitler. Imrédy ble avsatt etter kort tid, og Horthy utpekte Pál Teleki til ny statsminister.⁵¹

⁵¹ Imrédy måtte gå av da politiske motstandere la fram dokumenter som avslørte at han hadde jødiske aner.

Teleki var mer vestlig orientert en hans forgjenger (Sugar, 1990: 341). Ungarn ønsket ikke direkte deltagelse i Hitlers krigsplaner. Da Hitler angrep Polen, nektet Ungarn tyske tropper å krysse Ungarn. I de første månedene av andre verdenskrig ønsket ingen av de involverte å utvide krigen til det sørlige Øst-Europa. Slik greide Horthy og Teleki å opprettholde freden i Ungarn. Etter at sovjetunionen hadde okkupert Bessarabia,⁵² overtalte de ungarske lederne et motvillig Tyskland til å gi dem nordre delen av Transylvania. Etter det tillot de tyske tropper å krysse ungarsk territorium på vei mot Romania, og i november signerte de trepartipakten med Italia og Tyskland. Med håp om å få tilbake tapt areal var nå Ungarn med i krigen.

Variabelens vektorsluttprodukt

Mellomkrigstiden i Ungarn var en ustabil og autoritær periode. Den viktigste årsaken til den politiske ustabiliteten var Ungarns tap av land etter første verdenskrig. De ulike ungarske regjeringene klarte ikke å løse dette problemet. Dette skapte misnøye hos det ungarske folket. I tillegg til de territorielle problemene greide heller ikke de ungarske myndighetene å løse de stadig voksende økonomiske og sosiale problemene i mellomkrigstiden. Denne ineffektiviteten fra regjeringens side genererte et krav om snarlige løsninger og effektive tiltak. Det ble derfor rom for en sterk statsmakt på bekostning av den folkevalgte forsamlingen. Horthy styrte autoritært og lite demokratisk fra en tilbaketrukket posisjon. Ungarns håp om å få tilbake land, førte dem inn i en allianse med Tyskland og Italia. Denne alliansen dro Ungarn i en ny verdenskrig. Ringvirkninger fra den autoritære mellomkrigstiden var for det meste kortvarig, og hadde stor effekt på perioden 1945-48.

Til tross for den autoritære perioden ble den ungarske politiske kulturen videreført under Bethlen og "The United Party". Store koalisjoner på tvers av politiske skillelinjer dominerte mellomkrigstiden.

Påvirkning på andre variabler

Den autoritære mellomkrigstiden, maktkampen mellom den politiske eliten, og byrden av krigsnederlaget skapte ikke gode betingelser for demokratiet i 1945 (variabel 2D). I tillegg ble den autoritære perioden og krigsnederlaget del av det ungarske kollektive minnet. Den autoritære perioden gjorde det enklere for kommunistene å befeste sin posisjon i 1948.

⁵² I dag deler av Polen, Moldova og Ukraina.

5.2.4 Demokratiet i 1945 og den kommunistiske maktovertagelsen (Variabel 2D)

Den 15. oktober 1944 ble Horthy avsatt av den tyske okkupasjonsmakten i Ungarn og erstattet av Ferenc Szálasi, lederen av den høyre ekstreme organisasjonen Pilkorset (Arrow Cross). Allerede da var sovjetiske tropper langt inne i Ungarn. Tyske og ungarske tropper trakk seg tilbake, og de siste styrkene krysset grensen til Østerrike i april 1945.

I desember 1944 hadde en overgangsregjering blitt dannet i Debrecen.⁵³ Den var en bredt sammensatt koalisjon ledet av en av Horthys generaler, Béla Miklós. Regjeringen bestod av medlemmer fra "The Independent Smallholders Party" (ISP), "The Social Democratic Party", "The National Peasant Party", og fra det nystiftede ungarske kommunistpartiet. I tillegg til statsminister Miklós var der noen få andre representanter fra Horthy-regimet med. Ettersom regenten befant seg i utlandet påberopte regjeringen retten til å styre landet. Regjeringen ble imidlertid nødt til å dele makten med de sovjetiske okkupasjonsstyrken og det kommunistisk kontrollerte politiet.⁵⁴ Kommunistene i Ungarn kunne uanstrengt, med hjelp fra Stalin og den røde hær, ha tatt makten i Ungarn. Men koalisjonen i Ungarn var en del av en større plan Stalin hadde. Strategien var å fremme demokrati og pluralisme i Ungarn og Tsjekkoslovakia for å rette oppmerksomheten bort fra sovjetiseringen av Polen, Bulgaria og Romania (Sugar, 1990: 370).

I løpet av perioden desember 1944 til november 1945, startet regjeringen arbeidet med å løse mange av de problemene landet stod ovenfor etter krigen. Sammenlignet med andre nabostater, fikk regjeringen raskt i gang helsesektoren, transportsektoren og utdannings-systemet. En landreform som sikret bøndene retten til å eie og dyrke sitt eget land ble iverksatt. Land ble tatt fra de store godsene, og gitt til bøndene. Kommunistpartiet støttet alle disse tiltakene og reformene, og deltok aktivt i gjenoppbygningen av landet. Samtidig gikk det politiske politiet (ÁVO) hardt til verks mot politiske motstandere. Det arresterte, fengslet og torturerte tusenvis av uskyldige mennesker for å etablere frykt og respekt blant befolkningen.

For å legitimere sin rolle i ungarsk politikk utlyste kommunistene valg. De var overbevist om at folket ville støtte dem siden de hadde aktivt gått inn for pluralisme og deltatt i

⁵³ Landets tredje største by (i det østlige Ungarn).

⁵⁴ Horthy hadde blitt kidnappet av tyskerne i oktober 1944.

gjenoppbygningen av landet.⁵⁵ Men valget i november 1945 viste at befolkningen var antisovjetiske og skeptiske til kommunistpartiets mål. "The Independent Smallholders" (ISP) fikk 57 prosent av stemmen, mens kommunistpartiet fikk kun 17 prosent. Sovjetunionen godtok uvillig valgresultatet, men insisterte på at innenriksministeren, som kontrollerte politiet og byråkratiet, skulle være kommunist. En regjeringskoalisjon bestående av representanter fra ISP og kommunistpartiet ble dannet. Innenriksministeriet gikk til kommunistene, mens Ungarns første demokratisk valgte president ble Zoltán Tildy, lederen for ISP.

Til tross for valgseieren til ISP, tok kommunistene over mer og mer av den politiske makten de neste to årene. Kommunistenes taktikk, "salami taktikken", gikk ut på gradvis fjerne uønskede politiske motstandere. Litt etter litt ble "uønskede elementer" fjernet fra koalisjonen. I 1945 ble restene av Horthy-regimet fjernet. I 1946 de høyre-radikale i ISP og en rekke ledende sosialdemokrater. I 1947 begynte prosessen med å fjerne ISP medlemmer. Den første som ble fjernet var den populære generalsekretær Béla Kovács. Hver gang gjentok kommunistene sin forpliktelse ovenfor koalisjonen og demokratiet, men kunne ikke fortsette utviklingen før de "reaksjonære" og "udemokratiske" var fjernet. Denne taktikken virket effektivt. Til dels fordi kommunisten hadde støtte fra de sovjetiske okkupasjonsstyrkene, men også fordi ikke-kommunistiske ledere ikke protesterte mot fjerningen av rivaliserende fraksjoner i egne parti (Hoensch, 1989: 173). Ved valget i 1947 ble den kommunistdominerte koalisjonen klar vinner. Med 24 prosent av stemmene og mange allierte, hadde kommunistene full politisk kontroll i Ungarn. Vinteren 1947-1948 kom ordren fra Stalin om å avslutte prosessen. Han var lei av det ungarske kommunistpartiets gradvise og tidkrevende prosess mot makten. Den kalde krigen hadde begynt, og Stalin var ivrig etter å få konsolidert sin makten i hele Øst-Europa (Hoensch, 1989: 186-91).

Stalinistisk terror og planøkonomi

Perioden fra 1948 til 1953 var preget av terror og undertrykking. Den politiske pluralismen var borte, og det kommunistiske maktmonopolet etablert. Med de andre ikke-kommunistiske lederne i utlandet, husarrest eller fengsel, fikk kommunistpartiet ikke bare all politisk makt, men også monopol på sannheten.

⁵⁵ Kommunistene var så selvsikre at de forutså en overbevisende seier. Partiets leder Révái forventet over 70 prosent av stemmene.

På landsbygda begynte man å tvangskollektivisere bondebefolkningen. Tvang stimulerte ikke produksjonen, slik at ved utgangen av 1940-årene stod kollektivbrukene kun for 1/5 av den samlede arealbenyttelsen. En selvstendig bonde produserte knapt tilstrekkelig til å fø sin egen familie. Staten betalte så lite for produksjonen at gjennomsnittslønnen for ungarske bønder sank med over 30 prosent fra 1949 til 1950 (Sugar, 1990: 373). Nasjonalisering av industrien ble iverksatt fra 1949. Alle bedrifter med mer enn 10 ansatte skulle nasjonaliseres. Ungarn skulle gjøres om til et "land av jern og stål". Det statlige planleggingskontoret ga ordre om å øke produksjonen med over 200 prosent på 5 år. I 1951 ble målet økt til 380 prosent. Planene var lite gjennomtenkt og mange ikke gjennomførbare.⁵⁶ I løpet av noen få år var den ungarske økonomien, som en følge av store investeringer og ineffektiv sentralisert styring, på konkursens rand.

Den verste terroren kom i form av de mange vilkårlige arrestasjonene og henrettelsene av personer fra den politiske, intellektuelle og religiøse elite. Tusenvis av lojale kommunister ble arrestert og stilt for retten mellom 1949 og 1952, anklaget for blant annet spionasje for USA og Jugoslavia, og for å ha ledet konspirasjoner mot "folket". Blant de som ble arrestert og stilt for retten var tidligere innenriksminister Rájk. En annen som ble arrestert og fengslet var János Kádár som hadde overtatt etter Rájk. En rekke religiøse ledere ble også arrestert. Kardinal Mindszenty ble arrestert i 1948 og dømt i 1949, etter å ha tilstått "anti-folkelig" virksomhet under tortur fra ÁVO. Erkebiskop József Grósz ble i 1951, sammen med en rekke katolske, protestantiske og jødiske ledere, dømt til lange fengselsstraffer. Hele landet var sjokkert og terrorisert av tilfeldige arrestasjoner med og påfølgende "kvasi-rettssaker".⁵⁷

Da Stalin døde den 5. mars 1953, startet en ny epoke i Ungarns etterkrigshistorie. Parallelt med avstaliniseringen i Sovjetunionen, fikk landet også oppleve en periode med redusert totalitær kontroll. Under denne perioden, også kalt "The New Course", ble tusenvis politiske fanger løslatt, kollektiver ble oppløst, økonomien ble i større grad enn før konsumbasert, og det beryktede ÁVO fikk betydelig mindre makt og innflytelse. Det fantes også krefter som ikke ønsket denne utviklingen, både internt i det ungarske kommunistpartiet og i Moskva. Det som begynte med en intern maktkamp mellom reformvennlige kommunister og de mer ortodokse stalinistene i det ungarske kommunistpartiet, endte med et blodig antisovjetisk

⁵⁶ Partiet bestemte seg for å bygge et metallurgisk kompleks ved byen Sztalinvaros. At det verken fantes kull eller metaller i de nærliggende områdene ble ikke tatt hensyn til.

⁵⁷ Av engelsk, "Show trial".

opprør den 23. oktober 1956. Den 4. november 1956 rykket sovjetiske styrker inn i Budapest og knuste opprøret.

Variabelens vektorsluttprodukt

Demokratiet i Ungarn mislyktes primært på grunn av to faktorer. Den ene var de sterke tilstedeværelsen av den røde hær. Dette gav kommunistpartiet den maktbasen de trengte når de gradvis tok over. Den andre faktoren var maktkampen blant de ikke - kommunistiske lederne. Disse sto passive å så på at kommunistene fjernet politiske motstandere, for så i ettertid å bli fjernet selv.

Påvirkning på andre variabler

Perioden med demokrati er viktig fordi den har lagt igjen spor i det ungarske kollektive minnet. For opposisjonen i 1989 var demokratiet i 1945 en viktig erfaring. Kommunistenes deltagelse i koalisjonen og den senere maktovertagelse var derfor en påminnelse om hvordan det ikke skulle utvikle seg denne gangen. Det ble derfor avgjørende for opposisjonen å ikke inngå et kompromiss med kommunistene som ville sikre kommunistene makt i de nye systemet.

5.2.5 1956 – Den Ungarske Revolusjonen (Variabel 2E)

Kommunismens autoritære vesen var en utløsende faktor for revolusjonen i 1956 (variabel 2E). Reformene som ble iverksatt forut for revolusjonen, skulle myke opp systemet og gjøre det mer "menneskelig". Reformene utviklet seg etter hvert til krav om frihet og demokrati, og kuliminerte i væpnede kamper mot en sovjetisk overmakt. De overlegne sovjetiske styrkene knuste opprøret og håpet om frihet.

Etter Stalins død opplevde som sagt Ungarn en periode med mindre totalitær kontroll enn i perioden 1947-1953. Det var fortsatt stalinisten Mátyás Rákosi som ledet kommunistpartiet i Ungarn. Et av de første tegnene på oppmykingen, var slutten på persondyrkelsen av de kommunistiske lederne. Det ble ikke lenger obligatorisk å klappe for de kommunistiske lederne før under og etter taler. Rákosi var fortsatt lederen, men han var ikke lenger usårbar.

Sommeren 1953 ble Rákosi beordret til Moskva av det nye politbyrået i Sovjetunionen. Der ble han sterkt kritisert for å ha skapt den økonomiske krisen i landet, og for å basert sitt styre på terror. Politbyrået gav Rákosi ordre om å forandre politikken (Sugar, 1990: 375). Rákosi fikk ordre om å gi fra seg statsministerposten til Imre Nagy, en av sine politiske motstandere.

Da Rákosi returnerte til Budapest, ble Rákosi og de andre tre som hadde styrt landet, fordømt av sentralkomiteen i en hemmelig resolusjon. Rákosi kom med selvkritikk og unnskyldte sine handlinger. Nagy ble statsminister, mens Rákosi ble førstesekretær i partiet. Til å begynne med hadde utskiftningen liten effekt på politikken som ble ført. Nagy var Moskva-tro, og hadde hatt en sentral rolle i tvangskollektiviseringen. Da Nagy introduserte reformer sommeren 1953 var folk skeptisk, men Nagy og hans medarbeidere tok oppgaven seriøst. Som et resultat av "New Course" politikken ble over 500 kollektivbruk lagt ned. Investeringene i tungindustrien ble redusert med over 40 prosent fra 1953 til 1954, samtidig som folks levestandard, målt i inntekt, økte med mer enn 15 prosent (Sugar,1990: 376). Politiske fanger ble løslatt og andre ofre ble renvasket for anklager post mortem. I 1954 ble den tidligere sjefen for ÁVO, Gábor Péter, arrestert og dømt til livsvarig fengsel. Nagy sitt forsøk på å reformere det kommunistiske systemet gjennom "The New Course" fikk to konsekvenser. Den ene var en dyp splittelse innad i kommunistpartiet, og den andre var fremmedgjøringen av de intellektuelle fra det politiske systemet.

Splittelsen i partiet kom til uttrykk i en maktkamp mellom Nagy og Rákosi. Nagy ønsket en rask gjennomføring av reformene. Rákosi på sin side fryktet en svekkelse av egen autoritet, og så helst at reformene ble utsatt. Parti apparatet støttet Rákosi, som tilsynelatende støttet reformene, men samtidig utrykte tvil ovenfor sine støttespillere. Fraksjonsstriden ble ytterligere forsterket siden Kreml ikke valgte side. Den post-stalinistiske fraksjonsstriden i det sovjetiske kommunistpartiet gjorde at partiet var splittet i synet på Ungarn. Blandede signaler fra Kreml gjorde at i 1955 kunne Rákosi anklage Nagy for "nasjonalistiske tendenser". Rákosi beskyldte Nagy for å ikke anerkjenne klassekampen og kommunistpartiets ledende rolle i samfunnet. Nagy som på den tiden var plaget av en hjertelidelse, klarte ikke å overbevise Kreml eller det ungarske politbyrået om nødvendigheten av "The New Course", samt avvise Rákosi sine anklager mot ham. Nagy ble avsatt som statsminister.

Rákosi sin autoritære lederstil ble etter hvert en byrde for det sovjetiske politbyrået. De mest konservative ungarske kommunistene var misfornøyde med Rákosi. I et siste forsøk på å befeste sin egen posisjon, ga Rákosi ordre om å arrestere Nagy og fire hundre andre kommunister og anklage dem for "konspirasjonen mot partiet". Dette ble ikke godtatt av ledelsen i Kreml. Anastas Mikoyan ble sent til Budapest, og beordret Rákosis avgang.⁵⁸ Rákosi ble erstattet med Ernő Gerő som ikke var ulik Rákosi. Gerő var også skeptisk til den

⁵⁸ Anastas Mikoyan var medlem av Politbyrået i det sovjetiske kommunistpartiet.

hurtige gjennomføringen av de nye reformene. Lederskiftet endret ikke politikken, og Kreml hadde fortsatt tro på at en fortsettelse av Rákosi sin politikk ville skape stabilitet, men denne gang uten Rákosi. Derfor ble det ikke aktuelt å innsette Nagy igjen. Det var kun etter press fra general Tito i Jugoslavia at Nagy ble tatt inn i varmen igjen (Sugar, 1990: 377). Selv om det var Titos krav som gav Nagy plassen tilbake var det et økende press blant folk for en mer reformvennlig linje, noe som Nagy representerte.

På de tre årene (1953-1956) som partiledelsen hadde kranglet innbyrdes, representerte landets ledende intellektuelle en enhetlig "opposisjon" mot Rákosi og hans ny-stalinistiske politikk. De intellektuelle var, som mange ganger før i ungarsk historie, de første som gav misnøyen blant folket en stemme. De fleste av forfatterne i opposisjon var partimedlemmer. Imponert over den sovjetiske utviklingen, og med troen på sosialismens ideer, hadde de meldt seg inn i partiet. Fordi troen på sosialismen var så stor, ble skuffelsen derfor enda større da Rákosi og hans politikk førte Ungarn ut i elendighet.

Til å begynne med var "opposisjonen" forsiktig i støtten til Nagy. Gjennom en rekke artikler i tidsskrifter og aviser, kritiserte den partiledelsen for manglende styring. Spesielt ble fattigdommen og nøden på landsbygda gjenstand for sterk kritikk. I tillegg til å komme med økonomisk og politisk kritikk, fikk den intellektuelle opposisjonen også presset ledelsen til å sette opp kontroversielle teaterstykker. Regimet kunne gjøre lite med den økende opposisjonen. Det var svekket innad, og folket viste mindre og mindre tillit til det sittende regimet. Sommeren og høsten 1956 viste regimet seg fra sin svakeste side hittil. Tidlig sommeren 1956, dannet en gruppe intellektuelle sammen med en gruppe studenter "The Petöfi Club".⁵⁹ Her ble det holdt møter der man diskuterte alt fra filosofi, poesi og lovgivning. Hovedkravet fra forsamlingen var tale og pressefrihet, samt ekskludering av de ortodokse elementene i det ungarske kommunistpartiet. De ønsket å vendt tilbake til "sosialismens idealer". "The Petöfi Club" ble forbudt, men ingen ble arrestert for å ha deltatt.

På høsten, med Rákosi i eksil i Sovjet, fortsatte de intellektuelle å kreve reformer. Det er viktig å understreke at det aldri ble fremmet krav om demokratiske reformer, men om en mer "human sosialisme". Troen på sosialismens idealer var fortsatt sterk. I løpet av høsten engasjerte studentene i Budapest seg, og krevde blant annet fritak fra den obligatoriske undervisningen i russisk. Den 6. oktober bestemte regimet etter massivt press å gi László Rajk

⁵⁹ Sandór Petöfi var forfatter og en av heltene fra revolusjonen i 1848-1849 (Sugar, 1990: 378).

og tre av hans kollegaer en ny begravelse.⁶⁰ Titusener marsjerte mot sentrum av Budapest. Blant de som deltok var både opposisjonelle, studenter, forfattere og partimedlemmer. Begravelsen ble en politisk markering, der regimet ville vise at de var villige til å ta et oppgjør med fortidens ugjerninger.

Dette første massemøtet satte i gang en prosess som viste seg umulig å stoppe. Regimets innrømmelser gav opposisjonen et motiv til å fortsette kampen. Den 23. oktober 1956 marsjerte titusener av studenter mot statuen av Petöfi i sentrum av Budapest. Demonstrasjonen skulle være en fredelig markering. Innenriksdepartementet var raske med å forby marsjen, men marsjen stanset ikke. På plassen foran statuen ble det holdt taler. Et av kravene som ble framsatt var gjeninnsetting av Imre Nagy som statsminister. En del av deltakerne fortsatte marsjen mot hovedkvarteret til Radio Budapest. Radioens ledere nektet å ta i mot en delegasjon fra marsjen. I en radiotale klokken 20.00 rettet Gerö skarp kritikk mot demonstrantene, og advarte dem mot å fortsette. Samtidig blir de første skuddene avfyrt mot menneskemengden. Klokken 21.30 toppet urolighetene seg med at folk veltet en stor Stalin-statue i sentrum av Budapest. ÁVO var maktesløse, og det ble gitt ordre til hæren om å gripe inn. Hæren kom, men isteden for å gripe inn, delte de ut våpen til demonstrantene.

I løpet av natten mellom den 23. og 24. oktober satt sentralkomiteen i det ungarske kommunistpartiet i lange møter. Partilederne ba om militær assistanse fra Sovjetunionen. Sentralkomiteen foreslo til presidentskapet i partiet at Imre Nagy skulle utneves til statsminister. I løpet av kvelden kom sovjetiske tropper frem til Budapest. Det ble erklært unntakstilstand, og partiet kalte uroen for en "motrevolusjon".⁶¹ Nagy vendte seg nå til lederne av "motrevolusjonen". Han ba dem stole på han og la ham gjennomføre sin "New Course". Han ba dem om å legge ned våpnene. Men på dette tidspunktet var det for sent. Det var anarki i gatene, og folk rettet sitt sinne mot de russiske styrkene.⁶²

Dagen etter kom representanter fra Kreml til Budapest. Gerö fikk sparken, og János Kádár overtok som førstesekretær. Kádár var noe midt i mellom konservativ og reformist, og hadde tilbrakt en rekke år i fengsel under Rákosi. Planen med Kádár var å ha en leder som kunne

⁶⁰ Rajk var tidligere innenriksminister før han etter ordre fra Rákosi ble arrestert og henrettet i 1949.

⁶¹ Av engelsk "Counterrevolusjon".

⁶² I gatene blir det ropt en rekke slagord, blant de mest vanlige var "Russians go home". Dette henspiller på Russlands intervensjon under revolusjonen i 1848-1849. Russland sin militære hjelp ble avgjørende for utfallet da, og ble det også denne gangen.

pasifisere folket, samt tilfredsstillte Kreml (Sugar, 1990: 380). Men folket ble ikke lenger beroliget av kosmetiske utskiftninger. Samme dag åpnet ÁVO ild mot folk som hadde samlet seg utenfor parlamentsbygningen. Over hundre mennesker ble drept. Ryktet om at Nagy hadde brutt med partiet ble spredt, og den 27. oktober annonserte Nagy at han ville danne en ny uavhengig regjering. Fortsatt var det våpnene som rådde i gatene. De kontrarevolusjonære stormet fengsler og løslot politiske fanger. Avstanden mellom regimet og de kontrarevolusjonære økte dag for dag.

Dagen etter, den 28. oktober, hadde sentralkomiteen planene klare for mottiltak. Men Nagy klarte å stoppe planene. I tillegg fikk han omorganisert partiets ledelse. Et seksmanns presidentskap, med Kádár som formann, skulle ta over sentralkomiteens funksjoner. Nagy ga etter for en del av opprørernes krav. Han kunngjorde krav om fjerning av sovjetiske tropper fra Budapest, oppløsning av ÁVO, og forhandlinger om tilbaketrekking av alle utenlandske styrker. Til tross for motstanden mot opprøret blant den kommunistiske makteliten var der tendenser til forståelse for målet til "motrevolusjonen" blant medlemmer av regjeringen og i partiet. Som det fremgikk i en rekke avisartikler var målet frihet og selvstendighet, i tillegg til et godt forhold til Sovjetunionen (Sugar, 1990: 381). Samtidig erklærte de politiske partiene fra samlingsregjeringene etter krigen, sin tilbakevending til den politiske arenaen.

Kampene fortsatte i Budapest og opprørerne okkuperte kommunistpartiets hovedkvarter den 30. oktober. Representanter fra Kreml ankom Budapest om kvelden. Dagen etter diskuterte man etablering av et flerpartisystem i Ungarn, samt tilbaketrekkingen av sovjetiske styrker fra Ungarn. Regjeringen ante på dette tidspunktet håp om en fredelig løsning på konflikten. Når meldingen om drapene og lynsingen av en rekke ÁVO-offiserer og kommunistledere nådde ledelsen av kommunistpartiet, brøt det ut tilløp til panikk. Ledende kommunister søkte dekning, og man var ikke i stand til å få omorganisert seg.

Den 1. november 1956, samtidig som nye sovjetiske divisjoner krysser grensen til Ungarn, erklærte Imre Nagy nøytralitet og utmeldelse av Warszawapakten. Kádár var raskt ute, på vegne at kommunistpartiet, og uttrykte støtte til folkeopprøret, og til regjeringens krav om tilbaketrekking av alle sovjetiske styrker i landet. Kort etter forlot Kádár og noen andre kommunister Budapest med sovjetisk eskorte og reiste til den ukrainske byen Užgorod (Ungvár H) nær den ungarske grensen (Sugar, 1990: 382).

Allerede den 2. november hadde sovjetiske tropper okkupert de fleste av Ungarns flyplasser. Nagy appellerte til FN om hjelp. Regjeringen blir erstattet med en mindre, som reflekterte valgresultatet fra de frie valgene i november 1945. Folket begynte å tro at det hele var over, at de hadde seiret. Det var opprettet orden i gatene, og arbeiderne hadde blitt enige om å returnere til fabrikkene den kommende mandagen. Dagen etter kom imidlertid melding om at sovjetiske styrker fortsatte innover landet. Med unntak av Budapest, hadde den sovjetiske hæren nå kontroll over hele landet. I løpet av dagen møtes en ungarsk-sovjetisk kommisjon i parlamentsbygningen for å diskutere en tilbaketrekking av sovjetiske styrker. Her la ungarerne vekt på ønsket om et godt forhold til Sovjetunionen.

Senere på kvelden, når forhandlingene skulle gjenopptas på en sovjetisk base utenfor Budapest, ble den ungarske delegasjonen arrestert av KGB. Sovjets intensjoner var nå helt klare, og Budapest ble besatt. Om morgenen den 1. november talte Imre Nagy til folket.

"This is Imre Nagy speaking, the president of the Council of Ministers of the Hungarian People's Republic. To day at daybreak, Soviet troops attacked our capital with obvious intent of overthrowing the legal Hungarian democratic government. Our troops are in combat; the government is at its post. I notify the people of our country and the entire world of this fact" (Sugar, 1990: 383).

Der foregikk spredte kamper rundt i Budapest, men der fantes ingen organisert motstand mot de sovjetiske styrkene. Nagy hadde nektet folkene sine å organisere motstand. Om det var fordi han ikke ønsket å se sine landsmenn bli drept, eller at han så at slaget var tapt, vet man ikke. Nagy og hans tilhengere søkte asyl i den jugoslaviske ambassaden. Senere på dagen var det hele over. Sovjetiske styrker hadde slått ned all motstand og kontrollerte Budapest. Over radioen erklærte "the hungarian revolutionary worker-peasant government" (støttet av Sovjetunionen) at den er Ungarns nye regjering. Regjeringen, ledet av János Kádár, erklærte slutten på motrevolusjonen. Den 7. november ble Kádár og hans medarbeidere fraktet til parlamentsbygningen av sovjetiske militære. Der ble de arrestert og senere fengslet. Revolusjonen var kort og endte brutalt. Som i 1849, var det også denne gangen russiske styrker som ble avgjørende for utfallet.

Den nye regjeringen ledet av János Kádár, begynte sitt virke allerede den 11. november 1956. For å reetablere sentral makten, ble det brukt ekstreme virkemidler. I tiden etter revolusjonen, ble titusener arrestert og fengslet av det nye regimet. Imre Nagy og flere av hans nærmeste, ble dømt til døden i, og henrettet 17. juni 1958. Samme skjebne delte de militære lederne fra

motrevolusjonen. Med vedvarende hardhet, greide Kádár ikke bare å reetablere sosialismen, men også å stenge muligheten for et flerpartisystem ved å forby alle politiske partier i landet. Partiapparatet ble også reorganisert, slik at ved utgangen av 1957 hadde "Hungarian Socialist Workers Party" (HSWP), over 400.000 medlemmer. Det gamle ledersjiktet i partiet kom ikke tilbake.⁶³

Målet til den nye ledelsen var todelt. For det første ville man fortsette den politiske utviklingen som var blitt etablert med sosialismen før revolusjonen. I tillegg ville Kádár ta et oppgjør med feil som var begått i 1950-årene uten at det gikk på bekostning av den sosialistiske utviklingen. I årene som gikk ble det gjennomført en rekke reformer i Ungarn.

På en måte inngikk Kádár en "fredsavtale" med folket. Selv om de institusjonelle rammene var som før, ble det arbeidet aktivt for at den politiske arenaen skulle bli mer liberal. Den kontinuerlige jakten på politiske motstandere, som var vanlig under Rákosi regimet ble betydelig redusert. I 1961 lanserte Kádár sin nasjonale samlings politikk under slagordet "All those who are not against us are with us". Som følge av denne politikken blandet staten seg lite i folks privatliv. Man kunne få pass, og reise fritt inn og ut av landet.⁶⁴ Regimet forsøkte å skaffe seg støtte blant folket, gjennom å gi folket personlig frihet og økonomisk velstand (Sugar, 1990: 386). I 1966 introduserte regjeringen en ny økonomisk reformplan, "New Economic Mechanism" (NEM). Målet var å introdusere markedsmekanismer for å stimulere økonomisk vekst. Denne reformen satte i gang en prosess som kommunistene verken kunne forutse, eller kontrollere.

Variabelens vektorsluttprodukt

Arven fra 1956 hadde stor betydning for overgangen til demokrati i 1956. Revolusjonen i 1956 var konfliktdempende. Alle politiske og økonomiske avgjørelser som ble tatt etter 1956 var påvirket av revolusjonen. Kommunistpartiet ønsket ikke å føre en politikk som kunne utløse en ny revolusjon. Som følge av dette inngikk Kádár et kompromiss med det ungarske folket. Han lovet økonomisk velstand i bytte mot samfunnsfred. Dette har gjort at konfliktnivået i Ungarn har vært veldig lavt fra 1956 og fremover.

⁶³ De som var i ledelsen før revolusjonen under Rákosi og Gerö. Flere av de nye lederne hadde sittet i fengsel i Rákosi perioden. Blant dem også János Kádár.

⁶⁴ Reisevirksomheten var imidlertid begrenset av liten tilgang på utenlandsk valuta.

1956 var også basisen for regimets legitimitet. Opprøret ble definert som en motrevolusjon av regimet. Kommunistpartiets samfunnsbærende rolle var derfor nødvendig for å forhindre en ny motrevolusjon. Uten partiet ville kaos råde.

Påvirkning på andre variabler

Revolusjonen og Kádár sitt kompromiss hadde stor effekt på den økonomiske politikken som ble ført i Ungarn. Liberaliseringen av den ungarske økonomien skulle gi kommunistpartiet legitimitet. Partiet introduserte derfor "den nye økonomiske mekanismen" i håp om å effektivisere økonomien og øke folks levestandard (variabel 3B).

Effekten av 1956 var også avgjørende for den fredelige overgangen til demokrati i 1989. Ingen av partene ønsket voldelige konfrontasjoner, og var derfor meget villige til å komme fram til kompromisser. Kommunistenes frykt for en folkelig oppstand var en viktig årsak til at de startet forhandlinger med opposisjonen. Kommunistpartiet var villige til å strekke seg langt for å unngå konflikt.

5.3. Sosio-økonomiske variabler

De sosio-økonomiske variablene skal måle grad av økonomisk utvikling og vekst, og effekten av de ulike økonomiske reformene og resultatene på den politiske stabiliteten i Ungarn. Den feilslåtte økonomiske politikken var en klar medvirkende årsak til at kommunistpartiet mistet legitimitet og makt. De økonomiske reformene gav få økonomiske resultater, men som en konsekvens av reformene vokste det frem en parallell økonomi. Denne parallelle økonomien var utgangspunktet for Ungarns voksende sivile samfunn, og fra det sivile samfunn vokste opposisjon mot regimet frem.

5.3.1 New Economic Mechanism (Variabel 3A)

"1. January 1968, the second best known and second most important date in Hungary's post war history" (Swain, 1992: 85)

Ideen bak å innføre økonomiske reformer i de østeuropeiske kommunistiske statene, var å forsøke å overvinne de begrensningene som lå i den stalinistiske kommando økonomien (Tökés, 1996: 82). I 1966 introduserte kommunistene "New Economic Mechanism" (NEM),

den nye økonomiske mekanismen. Med denne planene skulle Ungarn innføre sosialistisk markedsøkonomi. Gjennom denne planen skulle ikke bare økonomien reformeres og sikre økonomisk vekst, men den politiske legitimiteten til kommunistene skulle sikres gjennom at levestandarden økte.

Idé og ideologi

Den intellektuelle ideen bak NEM kan spores tilbake til 1953, når statsminister Imre Nagy introduserte sin "New Course" (Tökés, 1996: 93). Målet var enkelt: Større fokusering på forbruk enn akkumulering av kapital, en mer balansert og kontrollert vekst, og omfordeling av midler fra industrien og tilbake til jordbruket. Midlene som ble brukt var lavere priser, økte lønninger, og reduserte økonomiske og politiske byrder for bøndene.

Til tross for at Nagy var i ferd med å tape den politiske kampen, ble det introdusert radikale forslag til økonomiske reformer. I november 1954 la regjeringen fram en reformplan. Blant forslagene var kostnadsreflekterte priser og en åpning av økonomien mot utlandet. Flere andre institusjoner fremmet reform ideer. Det nystartede "Economic Science Institute", publiserte en rekke artikler som kritiserte ineffektivitet i planøkonomien. Et av de mest radikale forslagene kom fra Györy Péter, sjefen for det sentrale statistikk kontoret. Hans forslag inneholdt mange av de samme komponentene som NEM, som ble introdusert først 14 år senere (Swain, 1992: 86). Strategien innebar i grove trekk å få industrien og bedriftene til å tenke profitt. Det vil med andre ord si at man skulle regulere prisene etter tilbud og etterspørsel. Dette var radikale ideer i en økonomi der priser, tilbud og etterspørsel ble bestemt av staten.

"The New Course" ble et kortvarig prosjekt, men viktige trekk ved den økonomiske politikken forut for revolusjonen ble ført videre. Bøndernes fritak fra obligatoriske leveringer ble opprettholdt. Dette var viktig, fordi det fjernet en av pilarene i det planøkonomiske systemet fra en hel sektor i økonomien. Dette ble sett på som revolusjonerende fordi jordbrukssektorene sikret i stor grad økonomisk og politisk stabilitet, gjennom økende produksjon og en tilfreds bondebefolkning.

En rekke andre reformer ble også foreslått av reformister i regimet. Disse reformene gikk i retning av større uavhengighet for bedriftene, og en indirekte, framfor en direkte, styring av økonomien. Bedriftene burde kunne investere selvstendig, og regulerer lønningene etter lønnsomheten. Men det politiske klimaet endret seg. Med økonomisk støtte fra Sovjetunionen,

kom oppgangen i den ungarske økonomien raskere enn ventet. Behovet for økonomiske reformer ble derfor ikke en hastesak.

Hvorfor NEM?

Etter en rekke 3-5 års planer i perioden 1958-1964, var Ungarns økonomi i ubalanse. I begynnelsen av 1960 årene, ble det klart at den sentrale planøkonomien ikke hadde vært vellykket. Til tross for at man hadde oppnådd en viss vekst, var de fleste økonomiske indikatorene synkende. På grunn av den dårlige økonomien, ble de økonomiske målene gradvis redusert. Til tross for bekskjeden mål, fortsatte stagnasjonen og målene kunne ikke nås. *Målet* med NME var å skape vekst gjennom desentralisering av den økonomiske politikken, og gjennom økonomisk vekst skape politisk stabilitet.

Middel

Hovedideen bak NEM var å desentralisere beslutningsprosessen og introdusere profitt basert produksjon i industrien. Målet til bedriftene ble profitt, fremfor å oppfylle kravene i den økonomiske planen. For å få til en slik økonomisk reform, introduserte regjeringen en rekke økonomiske reguleringsmekanismer. Et av mange virkemidler var prisreform. I den kommunistiske planøkonomien, ble prisene fastsatt av staten. Formålet med den nye prisreformen, var å tvinge bedriftene til å bruke råvarene sine mer effektivt, og bringe kostnadene deres nærmere markedsprisene (Tökés, 1996: 96). Dette skulle føre til at produksjonen ble mer effektive slik at man nærmet seg de reelle prisene på varene, og ikke de fastsatte.

Regjeringen introduserte også skatt på fortjeneste, samtidig som de lot de enkelte bedriftene ta sine egne avgjørelser om produksjon, markedsføring og salg. Subsidier ble fjernet fra alle varer, unntatt på noen basis råvarer som kull, stål og en del jordbruksvarer. Regjeringen desentraliserte også fordelingen av kapital, ved å la bedriftene foreta en rekke investeringer på egen hånd. Jordbrukskollektivene fikk også utvidet autonomi. De fikk frihet til å investere og produsere for salg, noe som stimulerte privat initiativ. Hele den ungarske økonomien skiftet fokus fra tungindustri til lettere industri, og fra sentral styring til desentralisering og lokalt initiativ. I tillegg ble reglene for utenlandshandel liberalisert.

Resultatene av NEM

Hva oppnådde det ungarske kommunistpartiet med implementeringen av NEM? Programmet oppnådde noen av sine kortsiktige mål, men mislykket med de langsiktige og tunge målene

for industrien. Programmet fikk også uforutsette konsekvenser som ble betydningsfulle for den videre økonomiske og politiske utviklingen i Ungarn.

På kort sikt var NEM vellykket for folk flest. I perioden frem til 1970 økte levestandarden i takt med økningen i produksjon og handel. Som en konsekvens av den desentraliserte økonomiske styringen og subsidiekutt, produserte bedriftene mer og mer konsum baserte produkter som markedet etterspurte for å øke profitten. Dette førte til at det kom flere varer på markedet, utvalget og kvaliteten var tilpasset markedet, noe som igjen førte til at salget økte.

I følge Nigel Swain (1992: 107-8) oppnådde NEM fem positive resultater. Før det første lyktes man med NEM å etablere en form for desentralisert planøkonomi der man overlot detaljstyringen til de enkelte bedriftene. For det andre skapte, og som en konsekvens av det første, skapte reformen et system for utvelging og handel med kapitalvarer, som var mer effektivt enn gjennom det sentraliserte administrative apparatet. For det tredje skapte reformen et aksept for det økonomiske systemets mangfold. Med det menes at de statlige kooperative og den private økonomien hadde rett til å eksistere innenfor en sosialistisk økonomi. For det fjerde, selv om dette ikke ble implementert fullt ut, så etablerte NEM prinsippet om at den nasjonale og den internasjonale økonomien skulle være nært forbundet. Det siste og mest vellykkede resultatet, ifølge Swain, var knyttet til forbrukernes valgmuligheter. Hvis man sammenlignet Ungarn med andre østeuropeiske land på den tiden kunne man se at:

"...the supply of food and of many industrial consumer goods is much better in Hungary than it is in other Eastern European economies ... Hungary today is less of a shortage economy than it was before the reform...The great achievements of the reform is the significant extensions of choice" (Swain, 1992: 108).

NEM skapte muligheten for markeds relasjoner i privat jordbruk, byggebransjen, og i valutahandel gjennom turisme og bilproduksjon. Som et resultat av dette var varer tilgjengelige og for salg over hele varespekteret. Man kunne få tak i alt fra vaskemaskiner, luksusprodukter og konsumprodukter. Til tross for utvalget og tilgjengeligheten var prisene høye. I motsetning til resten av Øst-Europa hvor det var mangel på varer og ikke penger, var problemet til Ungarn etter at NEM ble introdusert, mangel på penger, ikke varer.

Selv om NEM desentraliserte deler av økonomien, var reformen i stor grad preget av konservativ institusjonalisme (ibid.). Holdningen var at enkel produksjon skulle markedet styre, mens den storstilte industrielle produksjonene skulle styres sentralt gjennom

økonomiske planer. Derfor mislyktes NEM i å løse opp den sterkt konsentrerte og sentraliserte industristrukturen som opprinnelig var etablert for å legge forholdene til rette for sentralplanlegging. Det fortsatt sterke fokuset på sentralplanlegging, var et hinder for den frie konkurransen som NEM skulle skape. Konsekvensen ble at når den sentrale økonomien gikk dårlig, som følge av dårlig planlegging, fikk det ringvirkninger i hele økonomien. Dette førte etter hvert til stagnasjon og tilbakegang i hele den ungarske økonomien.

I perioden 1971-1972 vokste kritikken mot NEM. Kritikken kom spesielt fra de store bedriftene som fortsatt var under statlig kontroll. Etter NEM ble introdusert opplevde storindustrien et kraftig inntektsfall. De fryktet også konkurransen om materialer og arbeidskraft fra små og mellomstore bedriftene. Opposisjonen mot NEM fikk derfor i 1972 desentralisert store deler av økonomien. Restriksjoner ble lagt på små og mellomstore bedrifter, lønningene steg, priser ble igjen underlagt sentral kontroll, og subsidier ble gitt. Til tross for dette bedret ikke den økonomiske situasjonen i Ungarn seg noe betraktelig. I 1978 innså kommunistpartiet at det var på tide med en reform av reformen. Den nye økonomiske politikken var ikke særlig vellykket, og endte i økonomisk krise på slutten av 1980-tallet. Denne krisen var en avgjørende årsak til kommunismens fall i Ungarn, noe vi kommer tilbake til senere i kapitlet.⁶⁵

Den kanskje viktigste konsekvensen av NEM var fremveksten av en parallell privat og markedsbasert økonomi, ved siden av den offisielle økonomien. Den private parallelle økonomien virket destabiliserende på det kommunistiske regimet og var en medvirkende årsak til kommunismens fall i perioden 1988-1989.

Variabelens vektorsluttprodukt

NEM mislyktes i å desentralisere den ungarske økonomien. Reformen var viktig fordi den var et delvis vellykket forsøk på å liberalisere den ungarske økonomien. NEM skapte rom for begrenset kapitalisme på det private planet, noe som ga muligheter for økonomisk og sosial mobilitet.

⁶⁵ Drøftingen av den økonomiske krisens rolle i den ungarske demokratiske overgangen vil bli drøftet grundig som variabel 3C.

Påvirkning på andre variabler

NEM var den direkte årsaken til etableringen av den parallelle private økonomien (variabel 3B). Den private økonomien førte til økonomisk og sosial mobilisering. Dette fjernet etter hvert store deler av kommunistpartiets sosiale basis. NEM lyktes heller ikke å løse Ungarns økonomiske problemer. Det var medvirkende til at landet gikk inn i en dyp økonomisk krise som startet på 1980 tallet (variabel 3C) og varte frem til kommunismen falt i 1989.

5.3.4 Den private økonomien (Variabel 3B)

Den private økonomien kan defineres som økonomisk aktivitet utenfor den statlig organiserte sosialistiske sektoren (Walder, 1995: 61). NEM skapte grunnlaget for en økonomi parallelt med den offisielle, den private økonomien.⁶⁶ Selv om NEM etterhvert ble erstattet av mer sentralisert styring, fortsatte den private økonomien å eksistere parallelt med den sosialistiske. Det paradoksale med private økonomien, var at den ble legalisert og akseptert av kommunistene, samtidig som den førte med seg sosiale og politiske endringer som svekket den kommunistiske ledelsen.

Fra 1976 konkluderte den kommunistiske ledelsen med at en begrenset privat økonomi kunne være nyttig for utviklingen av sosialismen (Walder, 1995: 62). På begynnelsen av 1980-tallet, forverret den økonomiske situasjonen seg i Ungarn. Kommunistene innså at de måtte gjøre noe drastisk med økonomien, og ble stilt ovenfor et dilemma. De kunne enten løsne på statens kontroll over hele økonomien og gjennomføre radikal reformer, eller de kunne forsøke å øke produksjon og vekst ved å hente inn nye ressurser i økonomien.

Radikale økonomiske reformer var ikke gjennomførbart på grunn av det politiske klimaet som fulgte etter de mindre vellykkede reformene fra 1968 og fremover. I tillegg møtte økonomiske reformer stor motstand fra den tungt sentraliserte industrien. Den var redd for å miste ressurser og privilegier. Kommunistene valgte derfor å hente inn nye ressurser i form av arbeidskraft og varer for å stimulere produksjon og vekst. Problemet var at det ikke var ressurser å hente i den statsstyrte økonomien. De fleste hadde arbeid, og det var mangel på arbeidskraft. Det var heller ikke politisk mulig å øke arbeidstiden til arbeiderne.

Et annet alternativ var å midlertidig redusere folks forbruk. Et slikt forslag var heller ikke politisk mulig, siden kommunistenes legitimitet var basert på økende levestandard. Siden

⁶⁶ Av engelsk "the second economy".

revolusjonen i 1956 hadde gjort det umulig å gjennomføre politiske reformer, baserte kommunistpartiets seg på legitimitet gjennom økonomisk velstand for folk flest. Antakelsen var at så lenge folk hadde de materielt godt ville de ikke engasjere seg politisk. Ettersom man ikke kunne trekke ressurser ut av den offisielle økonomien vendte partiledelsen seg mot den private økonomien. På et politbyråmøte den 19. februar 1980 ble den private økonomien offisielt akseptert, og gitt en rolle i det sosialistiske systemet (Walder, 1995: 64). Målene med å innlemme den private økonomien var for det første å tilfredsstille behovet for konsumprodukter for forbrukeren. Dette var viktig for å opprettholde levestandarden til befolkningen. For det andre skulle det stimulere til dannelsen av flere små og mellomstore bedrifter som en motvekt til den sterkt sentraliserte tungindustrien. For det tredje håpet man at den private økonomien ville føre til en omfordeling av arbeidsstyrken. Målet var at den parallelle økonomien skulle absorbere ledig kapasitet i arbeidsmarkedet og sikre at ledig kapasitet ble benyttet (ibid.)

Kommunistenes endelige mål var å innlemme den private økonomien i den sosialistiske. De ulike tiltakene som partiet iverksatte, skulle gi en bedre oversikt over den private økonomien, og dermed mer kontroll over den. Visjonen til den kommunistiske ledelsen var å skape en sosialistiske økonomi som var kontrollert av staten, med små private enheter som hjalp til så lenge behovet var der. Disse reformene skulle igjen skape økonomisk vekst, som igjen skulle øke regimets legitimitet. Det skulle vise seg at de private økonomien kom til å skape en motsatt effekt. Istedenfor å bygge opp regimets legitimitet, ble den en viktig faktor i å nedbrytingen av den.

Økonomiske konsekvenser av den private økonomien

Innlemmelsen av den private økonomien oppnådde få av de målsetningene kommunistpartiet satte. Et av målene var å la den private sektoren produsere konsumvarer til forbrukerne. I 1983 var kun 2 prosent av inntektene til de private selskapene fra salg til konsumenter (Walder 1995: 68). Det ble mer lønnsomt for private entreprenører å produsere i samarbeid med de statlige industriforetakene. Dette førte til at produksjonen av konsumvarer sank i mange områder, fordi de private bedriftene kunne tjene mer på å inngå avtaler med de statseide bedriftene.

Legaliseringen av den private økonomien skulle stimulere til etableringen av små og mellomstore bedrifter. I løpet av 1980 årene var dominansen av de store sentraliserte bedriftene synkende, noen som i all hovedsak skyldtes at antallet små og mellomstore

bedrifter økte, og ikke fordi man desentraliserte de store bedriftene. Det var kun i liten grad de statlige kooperativene som ble desentralisert. Bare få av de store statseide bedriftene ble autonome enheter.

Oppbyggingen av et arbeidsmarkedet ble heller ikke vellykket. Der eksisterte ingen arbeidsledighet som den private økonomien kunne benytte seg av. Det som skjedde var at folk beholdt sine jobber i staten, og samtidig jobbet deltid i den private økonomien. Konsekvensen var at det ikke ble skapt flere jobber. Folk tok jobber i statlige selskaper der det var også var mulig å skaffe seg private kontrakter fra den statlige bedriften de i utgangspunktet jobbet i. Dette førte til at den ekstra arbeidskraften som den private økonomien fikk førte til redusert effektivitet i den offentlige sektoren. Folk arbeidet hardt og effektivt i arbeidstiden, men ofte med oppgaver relatert til deres egen virksomhet. Siden de private samarbeidspartnerne brukte de statlige bedriftenes maskiner og kapital, trengte de ikke å investere noe realkapital. Andre frittstående bedrifter var motvillige til å investere fordi de ikke stolte på kommunistpartiets politiske løfter (Walder, 1995: 72). Tiltakene som skulle stimulere økonomisk vekst førte isteden til økonomisk stagnasjon. Reformen fikk også en politisk dimensjon som kommunistene ikke hadde forutsett.

Ikke-økonomiske konsekvenser

Den private økonomien fjernet i stor grad den sosiale basisen til kommunistpartiet i Ungarn. Karoly Grósz, senere statsminister og partisekretær, skrev i 1987 i en rapport som i høy grad støttet den private økonomien, at:

"...it is our conviction that these new opportunities can contribute to the strengthening of consumerism. It distracts a portion of people interested and potentially active in public affairs, it reduces the pool of potential cadres, and it raises doubts in people who are unselfishly working for the public good" (Grósz, 1983: 6, sitert i Walder, 1995: 76).

Den private økonomien skapte muligheten for sosial mobilitet for en stor del av befolkningen. Den nye økonomien skapte muligheter for den "progressive delen" av samfunnet. Her fantes kjernen i kommunistpartiets sosiale basis: arbeiderne og de intellektuelle. Det var fra disse gruppene partiet hadde rekruttert de fleste av sine medlemmer siden tidlig på 1970-tallet. Hele 1/3 av alle partimedlemmene var på en eller annen måte involvert i den private økonomien, samtidig som det var mer sannsynlig for medlemmer av partiet å være involvert i den private økonomien, enn ikke medlemmer (Walder, 1995: 77).

Private bedrifter ønsket seg partimedlemmer på grunn av deres nettverk. Slik skaffet bedriftene seg kontrakter med statlige selskaper gjennom nettverket til partimedlemmene. Etableringen av den private økonomien i den sosialistiske skapte like arbeidsforhold i begge økonomiene. En person som før bidro med verdiskapende arbeid i den offentlige sektoren kunne nå bidra med den samme verdiskapningen i den private sektoren ved å utføre den samme jobben, men for bedre betaling. Mange av partiets medlemmer ble involvert i den private økonomien, og hadde ikke tid eller anledning til å drive partiarbeid. Folk gjorde seg uavhengig av partiet og staten. Partiets interesser var ikke lenger de samme som folkets. Partiet mistet i stor grad sin sosiale basis.

Variabelens vektorsluttprodukt

Reformen i 1981 var ment som et forsøk på å unngå flere omfattende reformer av den offentlige sektoren. Men, den førte istedenfor til en svekkelse av statens kontroll over økonomien og folket. Den private økonomien skapte grunnlag for en ny middelklasse. Partiet mistet dermed deler av sin sosiale basis.

Påvikning på andre variabler

Folks bruk av sine ressurser i den private økonomien fremfor den statlige, svekket den statlige økonomien og bidro ytterligere til krisen på 1980 tallet (variabel 3C)

Den økonomiske og sosiale mobiliteten var med på å svekke kommunistpartiets posisjon i det ungarske samfunnet (variabel 4A). Partiets mål og verdigrunnlag var ikke lenger identisk med folket. Denne endringer i folkets holdninger gjorde at partiet ble tvunget til endringer. Hvilke endringer som var nødvendige og hvordan de skulle gjennomføres splittet partiet.

5.3.3 Økonomisk stagnasjon på 1980-tallet (Variabel 3C)

"The relatively long history of the Hungarian economic reform came to an historical turningpoint in 1987-89" (Berend, 1990: 291).

Den økonomiske krisen på slutten av 1980-tallet, kom som et resultat av flere år med feilslått økonomisk politikk. NEM hadde vært lite vellykket og ble avsluttet på 1970-tallet. Innføringen av den private økonomien skulle føre til økonomisk vekst og naturlig omstrukturering. Dette scenarioet ble heller ikke en realitet. For reformfløyen i

kommunistpartiet ble det klart at økonomisk reform ikke var mulig uten politisk reform. De feilslåtte reformene tidligere viste at det sentraliserte økonomisk systemet ikke kunne fjernes, og at det eksisterende politiske systemet ikke ga rom for markedskrefter. I tillegg til det indre presset, åpnet Gorbatsjov sin *perestrojka* i Sovjetunionen, for en mer radikal og omfattende reform (jf. variabel 1A). Tiden var nå moden for mer drastiske økonomiske og politiske endringer.

Økonomisk stagnasjon og nye reformer

I 1988 var den økonomiske krisen i Ungarn prekær. Veksten i økonomien hadde stagnert, og ble holdt kunstig i live av store lån fra Verdensbanken og Det internasjonale pengefondet (IMF). Et stadig ekspanderende budsjett, til tross for stagnasjonen, viste tydelig at den ungarske økonomien var i ubalansen. I tillegg akkumulerte gjelden til utlandet i et så raskt tempo at betalingsbyrden ble en meget stor belastning (Berend, 1990: 291). I desember 1988 presenterte en komite etablert av regjeringen for å vurdere videre økonomisk reform sin rapport. Rapporten var i form og innhold ganske lik de forslag til reformer som den demokratiske opposisjonen hadde forslått.⁶⁷ Allerede før rapporten ble fremlagt, hadde ledelsen i kommunistpartiet gitt etter for press og iverksatt eiendom og markedsreformer.

For det ungarske folket ble året 1988 husket for var den radikale og meget upopulære skattereformen, som innførte blant annet skatt på inntekt. På det nasjonale planet var den mest signifikante utviklingen partiets liberaliseringsplan. Planen ble akseptert av sentralkomiteen i kommunistpartiet i juli 1988, og resulterte i kutt i subsidier, samt fjerning av priskontroll på mellom 67-68 prosent av alle forbruksvarer (Swain, 1992: 10). Konsekvensen av disse reformene var at prisene på forbruksvarer steg kraftig. Den nye firmaloven introduserte i praksis kapitalisme (ibid.). Den slo fast i teorien at enkeltpersoner kunne eie, selge og kjøpe aksjer i et foretagende.⁶⁸ Disse reformene satt langt inne hos den kommunistiske ledelsen. Eiendomsreformer hadde blitt diskutert i 20 år før man iverksatte dem sent 1988. I årene før var kommunistpartiet overbevist om at løsningene på de økonomiske problemene var markedssosialisme.⁶⁹

⁶⁷ Det nylig etablerte partiene "Alliance of Free Democrats" og "Hungarian Democratic Forum" foreslo, hver for seg, forslag til radikale økonomiske reformer i 1988.

⁶⁸ Det var med denne loven man gjennomførte den omfattende privatiseringen av statseide selskaper i perioden 1989-1990 (Swain, 1992:10).

⁶⁹ Markedssosialismen var en kombinasjon av sentraløkonomi og en begrenset markedsøkonomi.

Årsaken til at den politiske ledelsen aksepterte omfattende økonomiske reformer var ikke et resultatet av intern konsensus, men av ytre press. Størrelsen på utenlandsgjelden var en av faktorene, men av størst betydning var folks manglende tillit til systemet, og partiets mangel på ekstern og intern legitimitet (Swain, 1992: 12).

Legitimitetskrise

I perioden fra 1985 og fremover, ble det i økende grad stilt spørsmål ved regimets legitimitet. Det som karakteriserte den økonomiske situasjonene i Ungarn var:

"...the stagnation in the socialist sector and increasingly encouraged institutionalised dualism between the first and the second economy to counter the first economy's worst effects" (ibid.).

Siden introduksjonen av NEM i 1968, hadde folk i Ungarn levd et dobbeltliv i den økonomiske sfæren. De fleste måtte ha to jobber for å overleve: én i staten og én i den private økonomien. Gjennom dette dobbeltlivet tok folk til seg to sett av verdier: ett sett når de arbeidet for seg selv, og ett sett gjennom arbeid i statlig sektor. Tiltroen til den statlige sektor sank idet den ikke oppfylte de krav og behov som det ungarske folket hadde. Dette fikk spesielt to konsekvenser. Det førte til "*...a decline in social morale, and the gradual birth of extensive if not mass opinion*" (ibid.).

I denne perioden fra 1985 og fremover, ble det gjennomført en rekke meningsmålinger som viste den dramatiske nedgangen i folks tiltro til regjeringens evne til å løse de økonomiske problemene, og oppnå de økonomiske målene de hadde satt seg. I 1986 viste tendensen at folk ikke bare hadde mistet tiltro til ledelsens evner og at de hadde fått det verre økonomisk, men også at folk følte at det var nedgangstider i landet som helhet. "The Hungarian Public Opinion Research Institute" hadde laget to indekser som reflekterte folks syn på landets økonomiske situasjon, og folks egen økonomiske situasjon. Indeksen gikk fra +100 til -100. Den personlige indeksen falt fra -57,5 i 1986, til -74,66 i slutten av 1987 (Swain, 1992: 14).⁷⁰ Den nasjonale indeksen endret seg enda mer dramatisk i samme perioden, fra +17 i 1986, til -39,75 (ibid.). Denne misnøyen var også et uttrykk for at befolkningen begynte å tvile på partiets evne til nå sine sosialistiske mål. Med andre ord, sikre befolkningens velferd.

⁷⁰ Tallene presenter i denne delen er gjengitt i Swain (1992). Statistikken kommer opprinnelig fra Elémer Hankiss, Tarsadalmi Csapdak: *Diagnózisok*, Budapest 1982; *Diagnózisok 2*, Budapest 1986; *Kelet-európai alternatívák*, Budapest 1989.

Dersom man ser på andelen av befolkningen som var overbevist om Ungarns overlegne evne til å tilfredsstille befolkningens materielle behov i forhold til land i vesten, falt andelen fra 46 prosent i 1981, til 10 prosent i 1988. Blant intellektuelle var andelen så lav som en prosent i 1988. Misnøyen mot partiet, skapte også mistro mot partiet. Paradokset i Ungarn var at undersøkelsene blant befolkning viste at befolkningen ønsket et offentlig velferdssystem, samtidig som de ikke hadde tillit til at den ungarske økonomien kunne akkumulere tilstrekkelig ressurser til å understøtte et velferdssystem for hele befolkningen.

Variabelens vektorsluttprodukt

Den økonomiske krisen på 1980-tallet var avgjørende for kommunismens fall. Inneffektiviteten i økonomien gikk utover folkets materielle velstand. Den materielle velstanden var basisen for kommunistpartiets legitimitet. Kompromisset Kádár hadde inngått med folket etter 1956 var samfunnsfred i bytte mot økonomiske goder. Når økonomien stagnerte klarte ikke kommunistpartiet å levere det de hadde lovet. Resultatet ble en økende mistillit i mot partiet, og partiet mistet legitimitet.

Påvikning på andre variabler

Krisen var med på å underbygge krisen innad i kommunistpartiet (variabel 4A). Partiet var splittet i synet på hvilke tiltak som skulle til for å løse den prekære økonomiske krisen. Den økonomiske krisen gjorde det klart for kommunistpartiet at det ikke var nok med bare økonomiske reformer. Det var også på tide med politiske reformer. Stridens kjerne i partiet var graden av politiske reformer.

5.4. Institusjonelle Strukturer

Krisen gjorde også kritikken fra opposisjonen ble sterkere og mer synlig. Opposisjonen dannet etter hvert organisasjoner og partiet som krevde demokrati og pluralisme (variabel 5A). Opposisjonen mente at løsningen på Ungarns økonomiske problemer var en endring av det politiske systemet, og innføring av markedsøkonomi.

Ungarn var en kommunistisk republikk med ettparti styre. Den sentrale institusjonen i dette regimet var det ungarske kommunistpartiet. Hva jeg vil undersøke ved å bruke med denne variablene, er hvilken grad av stabilitet og styrke det ungarske kommunistpartiet hadde til å takle de økende økonomiske og politiske problemer. Et svakt kommunistparti gjør det lettere å gjennomføre en overgang til demokrati, enn med et sterkt parti ved makten.

5.4.1 Kommunistpartiet (Variabel 4A)

Det Ungarske Sosialistiske Arbeiderpartiet (HSWP) ble stiftet, etter revolusjonen i 1956.⁷¹ Før 1956 hadde partiet kalt seg Det Ungarske Arbeiderparti (HWP).⁷² Navneskiftet skulle markere begynnelsen på en ny æra i Ungarn. János Kádár styrte partiet og landet med relativ hard hånd i perioden 1956-1988. Partiets legitimitet var basert på økonomisk velstand blant landets befolkning. Da den økonomiske krisen kuliminerte i 1988-1989, hadde ikke partiet evnen eller styrken til å takle disse problemene. Dette skyldtes i høy grad, som jeg skal vise, ytre press og indre maktkamp i partiet.

Ytre press, indre uro, og destabilisering av det ungarske kommunistpartiet

Nedgangen i regimes legitimitet, ble fulgt av økende politisk aktivitet innenfor og utenfor kommunistpartiet. Som jeg har påpekt opplevde Ungarn er økonomisk stagnasjon på slutten av 1970- og begynnelsen av 1980-tallet, noe som økte presset på kommunistpartiet. Dette førte til partiet iverksatte reformer som skulle snu denne negative trenden.

Omfanget og hastigheten av reformene ble et stridstema innad i kommunistpartiet. Da den økonomiske nedgangene fortsatte på midten av 1980-tallet, ble problemet mer alvorlig. Reformene som var iverksatt tidligere hadde ikke hatt den ønskelige effekten på ungarsk økonomi. Industriproduksjonen sank, handelsbalansen var negativ, og underskuddet på statsbudsjettet økte for hvert år som gikk. For å redde økonomien måtte regjeringen ta opp store lån i utlandet, og opparbeidet en stor utenlandsgjeld. På dette tidspunktet ble også lederskifte i partiet diskutert (Jenkins, 2000: 8). Kádár begynte å bli gammel, og den sittende ledelsen var assosiert med svak økonomi. Under den 13. partikongressen i 1985 ble imidlertid ingen sentrale ledere skiftet ut. De reformvennlige i partiet ble skuffet over partiets manglende evne til å forplikte seg til et omfattende og effektivt reformprogram.

I 1986 gjennomførte en gruppe reformøkonomer en studie av behovet for økonomiske reformer.⁷³ Blant forslagene i rapporten var markeds orienterte reformer, og moderate politiske reformer. Rapporten, som ble kalt "Turnabout and Reform", ble støttet av blant andre reformisten Imre Pozsgay. Pozsgay som var leder av "The Patriotic Peoples Front" (HNF)

⁷¹ Av engelsk; Hungarian Socialist Workers' Party (HSWP).

⁷² Av engelsk; Hungarian Workers' Party.

⁷³ Reformøkonomene var byråkrater og akademikere tilknyttet "the Research Institute of the Finance Ministry" og "the Institute of Economic at the Acedemy of Science" (Jenkins, 2000:8).

brukte organisasjonens komiteer for å debattere rapporten.⁷⁴ Dette ble ikke godt mottatt av sentralkomiteen i kommunistpartiet. Pozsgay fikk en offisiell advarsel for å ha ytret seg om behovet for radikale økonomiske reformer. "Turnabout og Reform" hadde ingen effekt på ledelsen i kommunistpartiet, men rapporten spredte reformbudskapet til partiets intellektuelle sirkler. Dette førte til at stemningen økte blant de reformvennlige i partiet. Man håpet at økt oppmerksomhet om reformer ville skape et økt press på partiledelsen. Den reagerte sent, og reformvennlige partimedlemmer, spesielt fra kommunistpartiet i Budapest, ble stadig mer utålmodige. På dette tidspunktet kom det også ytringer fra ulike parlamentsmedlemmer som påpekte behovet for økonomiske og politiske reformer.

Reszö Nyers, hovedarkitekten bak NEM og medlem av parlamentet, krevde at partiet burde gå i dialog med samfunnet og gi parlamentet en større rolle i reformprosessen (ibid.). I 1987, som et forsøk på å roe gemyttene blant reformvennlige i Budapest kretsen, ble Károly Grósz, lederen av kommunistpartiet i Budapest, utpekt som ny statsminister. Grósz svarte på kravene om reform med å påpeke at en rekke komiteer arbeidet med forslag til økonomisk og politisk reform. Han uttalte også at regjeringen var villig til å støtte en hvilken som helst gruppe eller organisasjon som arbeidet innenfor loven og de konstitusjonelle rammene, men grupper og organisasjoner som arbeidet for endre innholdet og "naturen" til det eksisterende systemet skulle forbys. Disse svarene var lite tilfredsstillende for reformkommunistene i partiet. Utålmodighet blant de reformvennlige og de stadig økende økonomiske problemene førte debatten videre. Sentralkomiteen i partiet innså alvoret i situasjonen, og ble enige om å avholde en ekstraordinær partikonferanse i mai 1988.

Ledelsen i partiet presenterte et forslag til reformer før konferansen. Forslaget fikk kraftig kritikk for å ikke være omfattende nok, men den hardeste kritikken ble fremmet på grunn av uvilligheten til å påta seg ansvaret for situasjonen landet var oppe i. Dette førte til at de ble stilt spørsmål ved János Kádár sin evne til å lede partiet og landet. Den mest aktuelle kandidaten til å ta over ledelsen i partiet var Grósz. Han hadde brukt de første månedene av 1988 til å drive valgkamp for seg selv blant lokale partiledere. Noen uker før partikonferansen, som skulle avholdes 20. mai, hadde Kádár blitt overbevist om at et lederskifte var nødvendig, og hadde inngått et kompromiss med Grósz som skulle sikre plasser i ledelsen

⁷⁴ HNF var en organisasjon underlagt kommunistpartiet. HNF sitt formål var å være et "...transmissionbelt to convey and gain acceptance of the party's politics by the country's noncommunist majority" (Tökés, 1996: 236). HNF var fra 1982-1988 Pozsgay sin personlige politiske base, som han brukte aktivt til å fremme sin personlige politiske agenda (ibid.).

for Kádár sine venner i partiet. Men Grósz hadde også arbeidet fram et kompromiss med Pozsgay og Nyers. På partikonferansen 20. mai brøt Kádár-Grósz kompromisset sammen og delegatene vendte hele det gamle lederskapet ryggen. Grósz ble vagt til leder. Pozsgay og Nyers ble valgt inn i politbyrået, der seks av åtte medlemmer som ble valgt inn før 1980, ble byttet ut med nye. Hele 1/3 av sentralkomiteens medlemmer ble også byttet ut.

Våren 1988 var det konsensus i partiet om behovet for et lederskifte. Men der var fortsatt stor uenighet om omfanget og tempoet i reformprosessen. Grósz spilte en sentral rolle i prosessen fordi han var tilstrekkelig konservativ til å få støtte i partiapparatet, og pragmatisk nok til å vite at han måtte inngå en avtale med reform kommunistene (Jenkins, 2000: 9). Grósz seier var avgjørende for den nye retningen kommunistpartiet tok, men hadde bare kortvarig effekt i form av omfattende politiske og økonomiske reformer.

Reformkommunistene i partiet så på Pozsgay som en potensiell lederkandidat. Men Pozsgay var seg lojal, og deltok ikke i fraksjonsstriden. Pozsgay ble medlem av regjeringen i juli 1988, og som innenriksminister fikk han kontrollen over media og informasjonsstrømmen fra regjeringen. Høsten 1988 oppfordret en rekke radikale reformister i kommunistpartiet Pozsgay å fremme et reformforslag til partiet. Pozsgay fulgte en mer forsiktig fremgangsmåte, og ventet flere måneder før han handlet.

Sommeren og høsten 1988 ble det dannet en ny bevegelse i internt i partiet – *reformsirklene*. Medlemsbasisen i reformsirklene var rural intelligentsia (O'Neil, 1998: 71). De var misfornøyd med den sentrale ledelsen. Til å begynne med var det en by/land konflikt. Den lokale intelligentsiaen følte seg ekskludert fra den lokale politikken, og reagerte på den stadig økende korrupsjonen blant lokale ledere. At sentral ledelsen i partiet overså det hele, gjorde misnøyen enda større. Sommeren 1988 begynte noen få fra den lokale intelligentsiaen i Csongrád å planlegge dannelsen av en uavhengig politisk organisasjon i kommunistpartiet. Målet med "reform cellene" var å bringe lokale reformister fra hele landet sammen i en horisontal ledet gruppe (O'Neil, 1998: 93). I løpet av høsten hadde en liten gruppe partimedlemmer arbeidet for å realisere ideen. Den 29. november 1988 offentliggjorde reformsirkelen sin første erklæring som krevde radikale og komplekse reformer for å løse den økonomiske og politiske krisen. Bevegelsen ble kraftig kritisert fra partiledelsen som beskyldte dem for fraksjonsvirksomhet. Partiledelsens konservative retorikk bekymret reformsirklene, noe som førte at de reduserte sin aktivitet for en tid. Da reformkommunistene

begynte å få fotfeste i den sentrale ledelsen i partiet spredte reformsirkene seg. I midten av mars 1989 var det etablert over 11 reformsirkler i ulike distrikt (O'Neil, 1998: 104).

Medlemmene var 40-års alderen, universitetsutdannet, og med lavere stillinger i kommunistpartiet, gjerne på arbeidsplassen (ibid.). Reformsirkene ble deres instrument for politisk innflytelse. Fra disse reformsirkene kom en rekke forslag og reformkrav. I starten var innflytelsen begrenset, men etterhvert kunne man se konturene av en politisk bevegelse. Ingen av reformkommunistene i sentralledelsen ønsket å lede denne bevegelsen fordi de fryktet at den skulle utvikle seg til en opportunistisk bevegelse. I tillegg var de opptatt med sin egen politiske maktkamp innad i partiet. Dette førte til at de ulike reformsirkene knyttet sterkere organisatoriske bånd, koordinerte sine egen handlinger, og begynte kampen for reformer på egenhånd. Bevegelsen vokste raskt og ble etter hvert en sentral politisk aktør, og maktfaktor innad i partiet. (O'Neil, 1998: 71).

I mellomtiden, mens striden innad i kommunistpartiet pågikk, fortsatte antallet av politisk uavhengige organisasjoner å øke uten å bli sanksjonert av regimet. Regjeringen svarte på dette med å foreslå en ny lov, "the freedom of association and assembly act". Loven ble kritisert av opposisjonen for å være uklar og ekskluderende. Etter revisjon ble loven vedtatt i januar 1989. Men som Jenkins (ibid.) skriver var:

"...the irony of the legislation that the development of independent organizations had already out paced the ability of the regime to keep stride with change".

Variabelens vektorsluttprodukt

Den manglende evnene til å takle den økonomiske krisen, og den interne maktkampen i partiet gjorde kommunistpartiet i Ungarn lite handlingsdyktig. Dette gjorde at partiet tapte både legitimitet og tillit blant det ungarske folket. Partiet greide heller ikke å kontrollere den økende politiske aktiviteten i samfunnet. Da kommunistpartiet innså at opposisjonen var kommet for å bli, var det for sent å både stoppe og forsøke å kontrollere den.

Påvirkning på andre variabler

Kommunistpartiets mange mislykkede økonomiske reformer var med på å forsterke den økonomiske krisen på 1980 tallet. (variabel 3C). Den manglende evnen og viljen til å gjennomføre omfattende økonomiske og politiske reformer fra den konservative ledelsen i kommunistpartiet, forsterket krisen i Ungarn. Den var også medvirkende til folks manglende

tillit til det kommunistiske systemet, noe som forsterket det private initiativet i den parallelle økonomien (variabel 3B).

Den indre striden i kommunistpartiet gjorde det lettere for den demokratiske opposisjonen å få samlet seg, og skape enhetlig opposisjon mot regimet (variabel 5A). Kommunistpartiets manglende evne til å kontrollere og styre utviklingen av opposisjonelle organisasjoner og partier gjorde det lettere for opposisjonen å være synlig med sine forslag til politiske løsninger. Opposisjonen ble et politisk alternativ.

Deler av opposisjonen hadde også direkte kontakt med, og ble støttet av reformvennlige krefter innad i kommunistpartiet. Poszgay var direkte innvollvert i dannelsen av reformbevegelsen MDF.

5.4.2 Militæret (Variabel 4B)

Det ungarske militæret har forholdt seg passiv til de endringer som har funnet sted etter 1956. Tilstedeværelsen av sovjetiske tropper i Ungarn har derimot hatt en større effekt på ungarsk politikk og samfunnsliv.

Etter 1956 ble det utplassert sovjetiske tropper i Ungarn for å hindre et nytt folkeopprør. Troppene var under sovjetisk kommando, og ble finansiert av Sovjetunionen. Behovet for en egen ungarsk hær ble derfor betydelig redusert. Hæren var derfor relativt liten, men stod under kommunistpartiets kontroll. Kádárs kompromiss med det ungarske folket, der han byttet materiell velstand mot samfunnsfred, pasifiserte massene. Tilstedeværelsen av sovjetiske tropper var også en påminnelse om hva som hadde skjedd, og hva som kunne skje dersom 1956 skulle gjenta seg. Da situasjonen tilspisset seg i 1988-1989 var tilstedeværelsen av sovjetiske tropper fortsatt sterk i Ungarn. Men på grunn av lovnader fra sovjetisk side om ikke å blande seg i interne prosesser var faren for sovjetisk intervensjon fjernet (jf. Variabel 1).

Den ungarske hæren var heller ikke noen trussel på grunn av 1956.⁷⁵ De eneste som snakket om sovjetisk intervensjon i 1988-1989 var en liten kjerne med ultrakonservative kommunister. Den eneste reelle trusselen som ble vurdert av alle parter, var den partitro arbeidermilitisen.⁷⁶ Den var en paramilitær organisasjon der medlemmene var rekruttert fra

⁷⁵ Den ungarske hærledelsen hadde gjort det klart at de ikke ønsket å delta i aksjoner mot det ungarske folket. Dette standpunktet var det samme i perioden etter 1956, og under transisjonen i 1988-1989.

⁷⁶ Av engelsk: "Workers Guard".

arbeiderklassen, grunnfjellet i det ungarske kommunistpartiet. Mange fryktet arbeidermilitsen, og Miklos Harszti sa i intervju at:

"One of the questions of the referendum was about the workers militia. Behind that was a fear. We demanded that it would be disbanded before the free elections. It was a real fear" (Appendix I, intervju med Haraszti, 1999: 9).

Variabelens vektorsluttprodukt

Faren for sovjetisk intervensjon var ikke tilstede ettersom Gorbatsjov hadde understreket at bruk av sovjetiske styrker for å påvirke prosessen i Ungarn var uaktuelt. Det var også uaktuelt å bruke sovjetisk makt for å slå ned på reaksjoner fra det ungarske folket. Den ungarske hæren var heller ikke noe trussel mot prosessen. På grunn av 1956 var hæren ikke villig til å bli satt inn mot sitt eget folk.

Påvirkning på andre variabler

Den eneste reelle trusselen var innblanding fra arbeidermilitsen, men fordi fokus raskt ble satt på militsen av opposisjonen, som også gjorde oppløsning av arbeidermilitsen til en sak under forhandlingene, ble den nøytralisert. Reformkommunistene hadde kontrollen i partiet, noe som også gjorde bruken av arbeidermilitsen usannsynlig. Det fantes imidlertid en viss fare for at militsen skulle handle på egenhånd. In sum var faren for militær intervensjon minimal under den ungarske transisjonen. Men fordi arbeidermilitsen var aktiv, og 1956 var en del av det kollektive minnet, var situasjonen til tider spent.

5.5. Sosiale Aktører

Den militære trusselen var minimal under den ungarske overgangen. Dette gjorde at den konservative delen av kommunistpartiet (variabel 4A) fikk redusert sitt spillerom, mens den reformvennlige delen og opposisjonen (variabel 5A) fikk utvidet sitt. Fraværet av en militær trussel dempet konfliktnivået.

5.5.1 Det sivile samfunn - en generell gjennomgang

I denne delen skal jeg se nærmere på innslag av demokratisk opposisjon i det sivile samfunn. Tilstedeværelse av demokratisk opposisjon i et samfunn vil gjøre det lettere å gjennomføre en demokratisk overgang enn i et samfunn uten innslag av slike elementer. Bernhard (1993: 309) skriver at det sivile samfunn kan karakteriseres som "*...a public space structurally located*

between official public and private life and populated by a range of different autonomous organizations".

For at aktørene i denne sfæren skal kunne utgjøre et sivilt samfunn må de ha aksept fra staten. Det sivile samfunnet må derfor sikres frihet fra staten av staten selv. Dette må gjøres gjennom å separere staten og det sivile samfunn med lover som garanterer aktørene og gruppene individuelle og kollektive rettigheter, samt frihet til å forfølge sine interesser og overbevisninger. Det var kun i Vest-Europa at det sivile samfunn utviklet seg tilnærmet denne ideelle definisjonen (Bernhard, 1993: 310). I det sentrale Øst-Europa hadde det sivile samfunn meget begrenset autonomi midten av 1800-tallet. De styrende dynastiene hadde kontroll med både parlament og regjering. Pressen var underlagt strengere sensur enn i Vest-Europa, og utvalgte etniske grupper var underlagt streng og diskriminerende lovgivning. Etter første verdenskrig ble dynastiene oppløst, og en rekke nye stater oppstod. I mellomkrigstiden oppnådde det sivile samfunnet sin mest omfattende form hittil. Pressen, politiske partier og andre organisasjoner hadde relativt større frihet da, enn før og etter de to store krigene i Europa.

5.5.2 Det sivile samfunn i Ungarn (Variabel 5A)

I mellomkrigstiden forsøkte de fleste ny statene å innføre et parlamentarisk system. Men det var kun i Tsjekkoslovakia at demokratiet overlevde i en lengre periode. Men selv under diktaturet til Miklós Horthy, klarte det sivile samfunnet å opprettholde og forsvare deler av sin autonomi (ibid.). Pressen var relativt fri, dvs. at den ikke var en del av statsapparatet. Til tross for begrenset frihet spilte både politiske partier og parlamentet en viktig rolle under Horthy regimet. Ungarn var et riktignok et diktatur, men ikke et totalitært diktatur sammenlignet med Nazi-Tyskland eller Sovjetunionen. Etter en kort periode med demokrati etter 2. verdenskrig ble Ungarn og de andre landene i Øst-Europa underlagt sovjetisk kontroll. Til tross for systematisk undertrykking fra kommunistene utviklet det seg motstand til regimet. Uttrykksformen utviklet seg fra generell systemkritikk på 1960- og 1970-tallet til reell demokratisk opposisjon på 1980-tallet.

Det sivile samfunn i Ungarn bestod i all hovedsak av profesjonelle politikere, akademikere, den litterære elite og andre uavhengige intellektuelle (Tökés, 1998: 167). Arbeiderklassen var i hovedsak passive tilskuere etter revolusjonen i 1956. Dette skyldtes i høy grad János Kádárs

"doble kompromiss".⁷⁷ Intellektuelle hadde tidligere forsøkt å kontakte og oppdra arbeiderne med tanke på å få til en opposisjonelle allianse med disse, men regimet forhindret en slik allianse (Schinader, 1999: 535). Det var derfor eliten som utgjorde det sivile samfunn.

I den første tiden, fram til slutten av 1970-tallet, kom misnøyen mot regimet i form av systemkritikk og ikke som opposisjon mot regimet. Systemkritikken var et resultat av de feilslåtte prosjektene med å skape en human sosialisme i Polen og Tsjekkoslovakia i 1968, og konservatismen som fulgte under Bresjnev (Bernhard, 1993: 312). Systemkritikerne påpekte svakheter med systemet, og refset regimet for å få regimet til å endre sin politikk. Målet var ikke å styrte regimet, men å skape en mer effektiv og vennlig sosialisme. Etter 1968 ble systemkritikere marginalisert, og mange ble tvunget til å forlate partiet.

Skiftet fra systemkritikk til opposisjon var et skifte av fokus. De opposisjonelle skiftet fra å fortelle regimet hvordan de skulle handle, og konsentrerte seg istedenfor om samfunnet som basis for motstanden mot regimet (ibid.). På slutten av 1970 tallet og begynnelsen av 1980-tallet vokste den organiserte motstanden mot regimet i Ungarn. Denne utviklingen kuliminerte i dannelsen av flere politiske partier og samlingen av alle opposisjonspartiene i en felles organisasjon i perioden 1988-1989.

Den ungarske opposisjonen – to retninger

Man kan i følge Tökés (1998: 168-69) dele inn opposisjonen inn i to grupperinger. Den første var den populist-nasjonalistiske grupperingen av forfattere, poeter og intellektuelle fra provinsene. Populistene hadde forsiktige og gradvise mål og taktikker. Den andre bestod av det urbane, liberale, akademisk-intellektuelle basert i Budapest. Denne grupperingen hadde radikale demokratiske mål, og ble kjent som den demokratiske opposisjonen.

Den demokratiske opposisjonen utviklet seg for det første ut av et sosialt og politisk miljø rundt unge filosofer ved "The Budapest School of Marxism", og fra individer som drev med sosialt arbeide blant Ungarns fattige. Blant de fremtredende i dette miljøet var blant annet György Bence og Janos Kis. Kis og Bence var gjennom sitt arbeid og virke kritiske til sovjetsystemet i Øst-Europa. I 1977 støttet de åpent etableringen av Charta 77 i Tsjekkoslovakia. Andre i dette miljøet, var ansvarlige for de første illegale "samizdat" manus-

⁷⁷ Kádár tilbød reelle økonomiske reformer i bytte mot samfunnsfred.

kriptene.⁷⁸ Fra 1978 utvidet disse gruppene sin virksomhet som et resultat av etableringen av et "Flying University" etter polsk modell.⁷⁹ Mange av de mest berømte opposisjonelle intellektuelle foreleste, og hundrevis av personer, mange yngre studenter, deltok på forelesningene. The Flying University skulle vise seg å ha stor effekt, da en ny støtteerklæring til Charta 77 i 1979, samlet over 250 underskrifter.⁸⁰ Etter turer til Polen av ungarske opposisjonelle ble nye trykkeskikker introdusert i samizdat miljøet. Dette førte til at en rekke nye samizdat journaler oppstod. En av journalene, Beszelö samlet en rekke ledende opposisjonelle i redaksjonen, blant annet János Kis og Miklos Haraszti. Beszelö, og ble et viktig talerør for den demokratiske opposisjonen. Det som kjennetegnet den demokratiske opposisjonen på 1980-tallet, var bruken undergrunns litteratur i protest mot regimets repressive politikk.

Den andre delen av opposisjonen var de *intellektuelle populistene* som bestod av forfattere, poeter og andre i kultureliten. Til å begynne med, tidlig 1970-tallet, opererte populistene innenfor de etablerte kulturorganisasjonene, og ikke utenfor den lovlige sfæren. Målet deres var en kulturell autonom sfære, fri for offentlig kontroll. Denne kulturelle kampen ble raskt politisk. Tar man i betraktning *"the political culture in the communist system, such confrontations quickly became defined as political* (Jenkins, 2000: 4). På 1970-tallet dannet unge forfattere organisasjonen FIJAK og ga ut journalen *Mozgó Világ*.⁸¹ FIJAK ble en underavdeling av den ungarske forfatterforeningen (MISZ) som også var kritiske til regimet. På slutten av 1970-tallet ble begge organisasjonene assosiert med den kulturelle kampen mot det kommunistpartiet (ibid.). I 1980 økte antall konfrontasjoner mellom regimet og populistene. *Mozgó Világ* fikk kraftig kritikk fra for å ha trykket for artikler om situasjonen i landet. Redaktøren måtte gå av, men et kompromiss med kommunistpartiet gjorde at journalen ikke ble forbudt. Samtidig ble FIJAK stadig mer radikal, og ønsket å løsrive seg fra den konservative moderorganisasjonen. Dette førte til at organisasjonen ble forbudt og oppløst av kommunistpartiet. I 1983 ble det igjen rettet kraftig kritikk mot redaktørene av *Mozgó Világ*, og hele redaksjonene ble byttet ut.

⁷⁸ Samizdat er "the unauthorized publication of uncensored material for the purpose of illegal dissemination" (Tökés, 1998:184).

⁷⁹ Navnet "The Flying University" kommer av at det ikke var en etablert institusjon, og man flyttet undervisningen rundt for å unngå kontroll og sensur.

⁸⁰ Støtteerklæringen fra 1977 samlet 33 underskrifter.

⁸¹ FIJAK: Fialtal Ifjusag Josez Attila Köre.

Den mer etablerte forfatterforeningen begynte tidlig på 1980-tallet også å vise tegn til utålmodighet. En rekke radikale ledere ble valgt inn i ledelsen på bekostning av partitro kandidater. I løpet av de neste fem årene forsøkte ledelsen å styre organisasjonen fra å være en forfatter forening mot å bli et forum for debatt av politiske spørsmål. Her diskuterte man forholdene til den ungarske minoriteten i nabolandene og betydningen av hendelsene i 1956. På MISZ kongressen i november 1986, kom kommunistpartiet med krass kritikk mot organisasjonens politiske virksomhet og forlangte endring. Til tross for "pålegget" fra partiet, endte kongressen med at ingen av partiets kandidater ble valgt inn i ledelsen. Forfatterne og den kulturelle eliten assosiert med disse organisasjonene og aktivitetene presset grensene for den offisielle kulturen, men var meget forsiktige med å operere utenfor loven. Den populistiske opposisjonen var for det meste opptatt av tradisjonell ungarsk kultur, ungarske minoriteter i utlandet, og minnene fra 1956.

De to opposisjonsgruppene var ulike både med hensyn til form, midler og mål. Den demokratiske opposisjonen opererte i stor grad utenfor den offentlige sfæren. Den spredte sitt budskap gjennom undervisning og publikasjoner av en rekke journaler. Målet var at regimet anerkjente menneskerettigheter og demokrati. Den populistiske opposisjonen opererte innefor den offisielle kulturelle sfæren, spredte budskapet sitt gjennom like foreninger, hadde kulturell autonomi som mål. På midten av 1980-tallet var opposisjonen todelt og lite organisert.

Fremveksten av opposisjonelle organisasjoner og partier

Det er to hendelser som markerer vendepunktet for opposisjonens rolle i Ungarn. De to er møtene i Monor i 1985 og Lakitelek i 1987. I 1985 møtte 45 intellektuelle fra alle de opposisjonelle gruppene utenfor kommunistpartiet til en konferanse i landsbyen Monor sør for Budapest. Konferansen var ikke et "ad hoc" arrangement, men en godt planlagt konferanse, hvor fire dokumenter og kritikk mot regimet ble presentert og diskutert. Dette møtet var det første som systematisk brakte representanter fra de ulike miljøene sammen, og skapte et håp om framtidig samarbeid. Etter Monor var det planlagt ytterlige to møter. Det første var et møte for å markere 30-års jubileet for hendelsene i 1956. Det andre møtet som skulle finne sted sommeren 1987 ble avlyst. Forhandlingene mellom den demokratiske og den populistiske brøt sammen juni 1987, da "the Social Contract" ble publisert i Beszelö. Dette var et politisk program som henvendte seg til kommunistpartiet. Programmet, skrevet av blant andre János Kis, krevde omfattende økonomiske og politiske reformer. I tillegg til innføringen markedsøkonomi krevde programmet konstitusjonelle begrensinger på kommunistpartiets makt. Populistene reagerte på publikasjonen av det radikale programmet og avbrøt

forhandlingene. Etter dette innså sentrale intellektuelle i det populistiske miljøet at det var nødvendig å danne sin egen organisasjon. I løpet av 1987 ble det avholdt et møte der også ledende reformister i kommunistpartiet deltok. Blant dem var Imre Pozsgay som hadde nære vennskapsbånd til de sentrale populistene (Jenkins, 2000: 6). Målet var planlegge dannelsen av en ny organisasjon.

Resultatet av disse samtalene ble et nytt møte den 27. september i Lakitelek. Her møttes over 180 intellektuelle for å diskutere den økende moralske og økonomiske krisen. Av de mange som talte var Imre Pozsgay som sa blant annet: "...*We are willing to engage in a dialogue and work with those with a constructive approach to [political] stability and [national] recovery*" (Tökés, 1998: 198). Pozsgay inviterte populistene til samarbeid og sa at veien mot et demokratisk og sosialistisk Ungarn lå i dannelsen av en ny nasjonal koalisjon (ibid.). Ved avslutningen av møtet ble det Ungarske Demokratiske Forum (MDF) etablert som arena for politisk diskusjon.⁸² Møtet i Lakitelek fikk liten mediadekning, men Imre Pozsgay sin deltagelse skaffet likevel oppmerksomhet rundt dannelsen av MDF. Pozsgay ble intervjuet om møtet i Lakitelek der han detaljert beskrev møtet og fremla slutterklæringen. Pozsgay krevde også en ny forsamlingslov,⁸³ for å beskytte organisasjoner som MDF juridisk. I januar holdt MDF et offentlig møte der over 500 deltok. Personer fra den demokratiske opposisjonen deltok også, mens medlemmer av kommunistpartiet ble nektet adgang. Det ble avholdt en rekke møter utover vinteren og våren.

I kjølvannet av disse offentlige møtene begynte en rekke nye sosiale og politiske organisasjoner å gi seg til kjenne. En viktig hendelse i denne prosessen var dannelsen av Federation of Young Democrats (FIDESZ) i mars 1988. Dette var en uavhengig ungdomsorganisasjon som hevdet at den kunne operere lovlig innefor de konstitusjonelle betingelsene i Ungarn. FIDESZ, som kjempet for bedre muligheter for ungdom, og demilitarisering av Europa, kom raskt i opposisjon mot kommunistpartiet. Lederene ble gitt offisielle advarsler fra politiet, noe som førte til økt publisitet og popularitet. Aktivister fra den demokratiske opposisjonen reagerte på denne utviklingen ved å danne en paraply organisasjon for de ulike gruppene. Den 1. mai 1988 ble "The Network of Free Initiatives" (NFI) etablert. NFI krevde at regimet startet forhandlinger med samfunnet om fundamentet for en overgang til demokrati og flerpartisystem. Blant medlemmene i NFI var FIDESZ, miljøvernorganisasjoner samt

⁸² Magyar Demokrata Fórum.

⁸³ Av engelsk "Law of Associations".

veteraner fra 1956. NFI hadde håpet av MDF ville delta, men MDF avsto. MDF skaffet seg økende popularitet på landsbygda, og en rekke lokale avdelinger ble opprettet i løpet av våren og sommeren 1988 (Jenkins, 2000: 7). Da János Kádár ble avsatt som leder av kommunistpartiet, økte mulighetene for å danne en uavhengig organisasjon.⁸⁴ I september samme år ble MDF erklært som en offisiell organisasjon.

Dannelsen av MDF stimulerte en rekke aktivister i den demokratiske opposisjonen. Veldig mange var misfornøyde med utviklingen i NFI. Etter flere måneder med diskusjoner hadde man ikke blitt enige om et felles program, og mange mente at NFI hadde utviklet seg til et diskusjonsforum uten noe form for initiativ. Den 13. november 1988 dannet en gruppe av aktivister fra den demokratiske opposisjonen en mer politisk definert organisasjon, "Alliance of Free Democrats" (SzDSz).⁸⁵ I slutten av mars 1989, hadde SzDSz allerede produsert og publisert et forslag til hvordan en overgang til demokrati skulle gjennomføres.

De siste månedene av 1988 begynte man å se tendenser til dannelsen av et flerpartisystem. I tillegg til MDF og SzDSZ avhold FIDESZ en partikonferanse hvor et politisk program ble vedtatt, og kandidater til det neste parlamentsvalget ble nominert. Samtidig reorganiserte de "historiske partiene" seg.⁸⁶ I oktober gjenoppstod "The Independent Smallholders Party" (ISP), sent november ble en midlertidig eksekutivkomite dannet i "The Social Democratic Movement", og i desember holdt "The Christian Democratic Party" sitt første formelle møte.

I begynnelsen av 1989 kunne man se konturene av et flerparti system i Ungarn etterhvert som flere partier organiserte seg. MDF var den største organisasjonen, mens SzDSz og FIDESZ var de mest aktive og radikale.

Variabelens vektorsluttprodukt

Den begrensede liberaliseringen av det politiske rommet fra 1987 og fremover, førte til fremveksten av en rekke opposisjonelle organisasjoner, grupperinger og partier. Noen var moderate og andre mer radikale, men alle med samme mål; demokrati. Den ungarske opposisjonen var splittet og fragmentert helt fram til sommeren 1989, og den forble relativt

⁸⁴ Da János Kádár ble avsatt skapte dette rom for de mer reformvennlige innad i kommunistpartiet. Av de var som nevnt Imre Pozsgay.

⁸⁵ Szabad Demokraták Szövetsége.

⁸⁶ Disse partiene var en del av det ungarske demokratiet i perioden 1945-1948, og ble forbudt da kommunistpartiet overtok makten fullstendig i 1948.

svak fra til de første frie valgene i Ungarn våren 1990. De politiske endringene i Ungarn var ikke karakterisert av store massedemonstrasjoner og massebevegelser. De fleste beslutningene ble utformet og tatt av intellektuelle sirkler. *"...Det var som en stor stadion eller scene der størsteparten av folket satt og observerte fredelig hva de intellektuelle sloss om nede på scenen"* (Schiander, 1999: 538). Opposisjonens og det sivile samfunnets natur var i likhet med det kollektive minnet fra 1956 konfliktdepende.

Påvirkning på andre variabler

Den voksende opposisjonen la press på kommunistpartiet (variabel 4A). Tilstedeværelsen av en organisert opposisjon begrenset kommunistpartiets muligheter styre og begrense endringsprosessen. Tilstedeværelsen av en aktiv og demokratisk opposisjons begrenset kommunistpartiets handlefrihet og skapte muligheter for opposisjonen.

5.6 Oppsummering av de strukturelle variablene

I denne delen har jeg presentert de strukturelle variablene som jeg mener er de mest avgjørende i forhold til å forstå overgangen til demokrati i Ungarn. Jeg har illustrert hvordan det i noen tilfeller kan være en sammenheng mellom de ulike variablene, noe som innebærer en gjensidig påvirkning. Striden innad i kommunistpartiet, og partiets mangelfulle løsninger på de økonomiske problemene (variabel 4A), forsterket den økonomiske krisen på 1980 tallet (variabel 3C). Kommunistpartiet bidro også sterkt til at folk brukte sine ressurser i den private- fremfor den statlige økonomien (variabel 3B). Dette gjorde den ungarske statlige økonomien mindre effektiv, noe som igjen forsterket den økonomiske krisen på 1980-tallet.

Det mest innlysende med gjennomgangen av trakten er dens konfliktdepende natur. En rekke variabler har et vektorsluttprodukt som er konfliktdepende på den ungarske overgangen til demokrati. Gjennomgangen av variablene i trakten har vist at variablene har vist dette. Eksempelvis viser gjennomgangen av årsakstrakten at institusjonaliseringen av en pragmatiske og konsensus preget politisk kultur under fellesmonarkiet (variabel 2B), kombinert med erfaringene fra revolusjonen i 1956 (variabel 2E), sovjetunionens ikke-innblandingspolitikk (variabel 1A), minimal fare for militær innblanding (variabel 4A), et passivt sivilt samfunn og en elite basert opposisjon (variabel 5A) har skapt en strukturell kontekst som har vært gunstig for fredelig samarbeid og konsensus.

Variablene som er presenter i årsakstrakten utgjør den strukturelle konteksten for spillene i den siste delen av analysen. De danner bakgrunn for de preferansene aktørene har i spillene, og definerer handlingsrommet de må forholde seg til. Jeg skal i neste del vise mer eksplitt hvordan aktørenes preferanser ble påvirket av vektorsluttproduktet til ulike variabler i årsakstrakten. Tabellen på de to neste sidene viser en oversikt over variablene, deres vektorsluttprodukt, og deres påvirkning på de andre variablene i trakten.

Tabell 5.1 Variablene i den ungarske årsakstrakten

Variabel	Vektorsluttprodukt	Innvirkning på andre variabler og spillene
<i>Variabel 1A</i> <i>Geopolitisk posisjon</i>	Relativt svak posisjon ovenfor dominerende stater i området. Mindre dominans har ført til utvikling og endring	Nederlag i 1848 (variabel 2A) Utvikling og selvstyre fra 1867-1918 (variabel 2B) Tap av landområder skapte ustabilitet fra 1918-39 (variabel 2C) Mislykket demokrati i 1945-48 pga. sovjetisk dominans (variabel 2D) Mislykket revolusjon i 1956 pga. sovjetisk intervensjon. (variabel 2E) Sovjetunionens løfte om ikke å intervenere, skapte handlings- rom for opposisjonen i 1989 (variabel 6)
<i>Variabel 2A</i> <i>Den ungarske revolusjonen i 1848</i>	Skapte et nasjonalt samlingspunkt Befestet en ideologi mot tyranni og undertrykkelse Historisk erfaring som underbygger samarbeid og konsensus fremfor konflikt.	Avgjørende for kompromisset i 1867 (variabel 2B) Stor folkelig mobilisering på nasjonaldagen 15 mars 1989 la press på kommunistpartiet om å starte forhandlinger med opposisjonen (variabel 6)

<p><i>Variabel 2B</i></p> <p><i>Kompromiss og monarki 1867-1918</i></p>	<p>Ungarn ble en moderne nasjonal stat.</p> <p>Institusjonalisering av en pragmatisk og konsensus preget politisk kultur.</p> <p>Økende nasjonalisme som virket samlende.</p>	<p>Uløste økonomiske og sosiale problemer var årsaken til den revolusjonere periode etter andre verdenskrig (variabel 2C)</p> <p>Tapet av store landområder førte til at mellomkrigstiden ble en ustabil og autoritær periode (variabel 2C)</p>
<p><i>Variabel 2C</i></p> <p><i>Mellomkrigstiden 1918-1940</i></p>	<p>En autoritær periode under Miklos Horthy, med en sterk regjering på bekostning av det valgte parlamentet.</p> <p>Videreføring av den politiske kulturen. Brett samarbeid på tross av politiske skillelinjer</p>	<p>Det autoritære styret og byrden av krigsnederlaget skapte ikke gode betingelser for demokratiet i 1945 (variabel 2D).</p>
<p><i>Variabel 2D</i></p> <p><i>Demokratiet og kommunismen 1945-48</i></p>	<p>Første perioden med demokrati i Ungarn.</p> <p>Gav Ungarn en demokratisk arv.</p>	<p>Den autoritære perioden etter demokratiet var delvis årsak til utbruddet av revolusjonen i 1956 (variabel 2E).</p> <p>Erfaringen fra 1945 var en del av opposisjonens arv. De var derfor meget skeptiske til å samarbeide med kommunistene i overgangsfasen (variabel 6).</p>
<p><i>Variabel 2E</i></p> <p><i>Den ungarske revolusjonen i 1956</i></p>	<p>Pasifiserte det ungarske folket og dempet konfliktnivået i Ungarn.</p>	<p>Avgjørende faktor for at prosessen i 1989 forgikk fredelig uten form for voldelige konfrontasjoner.</p> <p>Frykten for folket, var en sentral årsak til at kommunistene startet forhandlinger med opposisjonen.</p>

<i>Variabel 3A</i> <i>New economic mechanism</i>	Mislykket økonomisk reform. Liberaliserte den ungarske økonomien og skapte rom for privat initiativ og sosial mobilitet	NEM førte til etableringen av den private økonomien (variabel 3B). Den mislykkede målsetningen med å desentralisere og effektivisere den ungarske økonomien forsterket den økonomiske krisen på 1980 tallet (variabel 3C)
<i>Variabel 3B</i> <i>Den private økonomien</i>	Svekket statlig kontroll over økonomien. Gradvis fjerning av partiets sosiale basis gjennom økonomisk og sosial mobilisering	Økt ressurs bruk i den private- fremfor den statlige økonomien bidro til å forsterke den økonomiske krisen på 1980 tallet (variabel 3C) Den sosiale og økonomiske mobiliteten skapte en ny middelklasse. Dette fjernet store deler av partiets sosiale basis, noe som førte til redusert legitimitet (variabel 4A).
<i>Variabel 3C</i> <i>Økonomisk stagnasjon på 1980 tallet</i>	Kommunistpartiet mistet legitimitet på grunn av den økonomiske krisen.	Krisen forsterket striden innad i kommunistpartiet (Variabel 4A) Krisen skapte rom og anledning for den demokratiske opposisjonen
<i>Variabel 4A</i> <i>Kommunistpartiet</i>	Manglende evne til å takle den økonomiske krisen. Polarisering i synet på reformer og endring. Liten kontroll med den voksende politiske aktiviteten i samfunnet.	Manglende styringsevne forsterket den økonomiske krisen på 1980 tallet (variabel 3C). Manglende tiltro til det kommunistiske systemet forsterket initiativet i den private økonomien (variabel 3B). Manglende kontroll med opposisjonen gjorde den mer synlig og handlingsdyktig.

<i>Variabel 4B</i> <i>Militæret</i>	Tilstedeværelse av sovjetiske styrker skapte usikkerhet, men forsikringer fra sovjet dempet frykten for intervensjon. Den ungarske hæren forhold seg passive. Arbeidermilitsen sin mulighet til mobilisering skapte usikkerhet.	Den minimale militære trusselen gav opposisjonen økt spillerom i forhandlingsfasen. Fraværet av en ekstern militære trussel var konfliktdempende.
<i>Variabel 5A</i> <i>Sosiale aktører</i>	Begrenset liberalisering førte til fremvekst av en rekke autonome organisasjoner og partier.	Økte presset på kommunistpartiet (variabel 4A). Et passivt folk og en elite basert opposisjon virket konfliktdempende

5.7 Aktørene og deres preferanser (variabel 6)

På siste nivået i traktmodellen finner man variabelen *aktører*. Aktørene i den ungarske transisjonene var både grupper, partier og enkeltindivider. Enkeltindividene representerte ikke egeninteresser, men grupper av individ som i en gitt kontekst stod fram som enhetlige aktører med felles interesser og mål, og som ble enige om en strategi. Dette er en forutsetning fordi de sentrale aktørene var i stor grad politiske partier og organisasjoner. Man kan ikke utelukke at der eksisterte egeninteresse blant de enkelte aktørene, men jeg velger å fokusere på det kollektive.

Aktørnivået traktmodellen er inngangsporten til den spillteoretiske analysen. Det er inngangsporten fordi det er her jeg identifiserer aktørene som deltar i de ulike spillene, og deres preferanser. Hypotesen er at aktørene sine preferanser dannes gjennom et samspill mellom påvirkning fra de strukturelle variablene og aktørenes refleksive vurdering av disse. Poenget er, jf. det analytiske rammeverket, å vise hvilke konstellasjoner av variabler som utgjør det vektorsluttproduktet som påvirker aktørene i denne *struktureringsprosessen*. Dette vil vise

hvordan aktørene aktivt reflekterer over de strukturelle forholdene, tolker de i sin kontekst og legitimerer sine preferanser på bakgrunn av denne prosessen. Gjennom den spillteoretiske gjennomgangen vil jeg vise hvordan aktørenes motiv, intensjoner og preferanser, sammen med interaksjonen med andre aktører styrer handlingene deres.

Gangen i denne delen er som følger: Jeg presenterer bakgrunnen for hvert de ulike spillene i den ungarske overgangen. Deretter presenterer jeg aktørene og dannelsen av deres preferanser. Tabell 5.2 på neste viser en oversikt over de ulike spillene i den ungarske overgangen til demokrati.

Tabell 5.2 Spillene i den ungarske overgangen til demokrati

Spill 1 og 2	Spill 3	Spill 4	Spill 5
Reform kommunister	Opposisjonen	Moderate opposisjonen	Reform kommunister/ Moderate opposisjonen
Vs	Vs	Vs	Vs
Konservative kommunister	Kommunistpartiet	Radikale opposisjonen	Radikale opposisjonen
Mai 1988- Februar 1989	Mars- Juni 1989	Tidlig September 1989	Sent September 1989

Tid

Spill 1 og 2 - Reform eller kontinuitet

Spill 1 og 2 markerer åpningen av den ungarske overgangsprosessen. De ble spilt mellom konservative og reformvennlige innad i kommunistpartiet i perioden mai 1988 til februar 1989. Stridens kjerne var hvor omfattende reformene av det eksisterende systemet skulle være. Bakgrunnen for begge spillene var den økonomiske krisen i Ungarn. Denne striden førte til en polarisering innad i kommunistpartiet mellom de konservative og de reformvennlige. For de konservative lå løsningene på Ungarns problemer i en videreføring av det gamle regimet, og mindre justeringer av det økonomiske systemet. De reformvennlige søkte en mer omfattende reform av regimet. Etter at János Kádár ble avsatt som leder av kommunistpartiet i februar, ble Karoly Grósz valgt til leder. Grósz overtakelse av makten i partiet førte ikke til omfattende endringer av kommunistpartiets politikk. Grósz og de konservative fortsatte som før med lovnader om ny kurs og forbedring av økonomien. Imre Pozsgay, den fremste

reformisten i partiet, tvilte på partiledelsens evner til å løse de problemene landet stor ovenfor. Partiets minkende legitimitet og popularitet som følge av den økonomiske krisen (variabel 3C) gjorde at de Poszgay og de reformvennlige kommunistene innså nødvendigheten av både økonomiske og politiske reformer for å få løst krisen.⁸⁷

Dette er denne konflikten som danner utgangspunktet for den spillteoretiske gjennomgangen av den politiske kampen innad i kommunistpartiet. Nedenfor vil jeg gjøre rede for hvilke variabler jeg mener utgjorde vektorsluttproduktet i disse spillene, altså hvilke variabler som var de mest avgjørende i forhold til å forklare aktørenes preferanser i disse spillene. Aktørene har samme preferanser i spill 1 og 2.

Grósz og de konservative: Kontinuitet av det gamle regimet

Etter min mening var det revolusjonen i 1956 (variabel 2E), og den økonomiske krisen på 1980 tallet (variabel 3C) som hadde størst påvirkning på de konservativs valg av preferanser. Det var disse to som utgjorde kjernen i vektorsluttproduktet som styrte Grósz og de konservative i retning av kontinuitet.

Motstanden mot politiske reformer kan spores tilbake til tiden før, under og etter revolusjonen i 1956. En av de årsakene til revolusjonen var nettopp en dyp uenighet innad i kommunistpartiet om omfanget av reformer. Etter revolusjonen inngikk Kadar sitt doble kompromiss med folket. Kompromisset var samfunnsfred i bytte mot materiell velstand. Politikken som ble ført de neste 35 årene var derfor nesten utelukkende av økonomisk karakter. Den politiske strukturen var et ikke-tema. Som Tökés (1998: 412) skriver var kommunistpartiet i årene som fulgte "*...committed to strategies of economic modernisation and noncoercive policies of social engineering*". 1956 var derfor regimets legitimitetsbasis. Regimets samfunnsbærende posisjon skulle hindre at en ny motrevolusjon kunne komme. 1956 var derfor et av regimets hovedargument for å videreføre den kommunistiske ettparti-staten.

Den økonomiske krisen på 1980-tallet ble derfor ikke assosiert med system endring fra regimets side. En endring av partiets dominerende rolle som samfunnsbærer var uaktuell. Problemene Ungarn hadde kunne løses innefor rammene som regimet definerte. Løsningen på problemet lå i de økonomiske mekanismen. Partiet var overbevist om at de kunne endre alt til

⁸⁷ En mer detaljert gjennomgang av opptakten til spillene blir gjort i kapittel 6 og 7. Gjennomgangen her er for å illustrere konteksten spillene oppstod i .

det bedre gjennom videre økonomiske reformer. I tillegg var personlige ambisjoner, bevaring av privilegier og sikring av egne politiske posisjoner også medvirkende til Grósz og de konservatives ønske om kontinuitet.

Poszgay og de reformvennlige: Reform av det eksisterende regimet

Vektorsluttproduktene som hadde størst innvikning på Poszgay og de reformvennliges valg av preferanser var den geopolitiske posisjonen (variabel 1A), 1956 (variabel 2E), den økonomiske krisen på 1980 tallet (variabel 3C), og opposisjonen og det sivile samfunnet (variabel 5A).

En intervensjon fra Sovjetunionen var lite sannsynlig i denne fasen av prosessen. Gorbatsjov hadde gitt kommunistpartiet klare signaler om at Sovjet ikke ville blande seg inn, og at det ungarske kommunistpartiet måtte løse sine interne problemer på egenhånd. Dette skapte rom for Pozsgay og de reformvennlige. Revolusjonen i 1956 ble aktivt brukt av Poszgay og de reformvennlige til å fremme sine krav om reformer. Ved å stille spørsmål ved revolusjonens natur, dvs. om den var en motrevolusjon eller et folkelig opprør, satte de regimets legitimitet på spill. Uten legitimitet var reformer nødvendige for å gjenoppbygge partiets tillit. På den måten brukte Poszgay og de reformvennlige 1956 for å legitimere sin reformistiske preferanse. Ved å delegitimere Grósz og de konservative oppnådde Pozsgay legitimitet for sine egen preferanse: reform. Dette er et uttrykk for den mekanismen som råder i det Giddens kaller strukturerings-prosessen, der aktørene tolker de strukturelle variablene inn i sin egen forståelse av virkeligheten, og bruker dette for å legitimere sin preferanser og valg.

Det mislykkede økonomiske eksperimentet med NEM, og den økonomiske krisen på 1980-tallet var også avgjørende for formingen av Poszgay og de reformvennliges preferanser. De mislykkede forsøkene på å reformere den ungarske økonomien hadde gitt grobunn for misnøye blant de reformvennlige innad i partiet. Da økonomien stagnerte på slutten av 1980-tallet, ble det tydelig for de reformvennlige at politiske reformer var nødvendige for å løse krisen. Den økonomiske krisen ble oppfattet som et politisk- og økonomisk problem av de reformvennlige, og ikke bare som et ensidig økonomisk problem, som av konservative. Dette er igjen et eksempel på en struktureringsprosess der et vektorsluttprodukt blir tolket og brukt for å legitimerer egne preferanser.

Pozsgay og andre reformkommunisters kontakt med den moderate delen av den demokratiske opposisjonen var formgivende for deres preferanser. Poszgay var en av initiativtagerne, og var

selv til stede da MDF ble dannet i 1987 (jf. variabel 5A). Samarbeid med utvalgte opposisjonsgrupper skulle danne en ny nasjonal kollisjon "*...to spearhead the way to a democratic and socialist Hungary*" (Tökés, 1998: 198). Denne kontakten og et mulig framtidig samarbeid var en drivkraft bak de reformvennliges valg av preferanser. Uten en framtidig samarbeidspartner var en reform mindre sannsynlig.

Spill 3 – Kontrollerte eller frie forhandlinger

Etter et samlet kommunistparti hadde gått inn for reformer av regimet i februar-mars 1989, startet prosessen med å begrense den demokratiske opposisjonens innflytelse. Kommunistpartiet forsøkte splitt og hersk taktikk ved å invitere de enkelte opposisjonsgruppene til samtaler. I løpet av våren 1989 innså de ulike opposisjonsgruppene at de hadde nødt til å stå samlet for å kunne kjempe mot kommunistpartiet. I mai dannet de en formell organisasjon (EKA) som skulle koordinere alle opposisjonsgruppenes virksomhet. EKA stod samlet utad i denne perioden. Men, den interne uenigheten skulle senere splitte opposisjonen. En samlet opposisjon gjorde at kommunistpartiet gav opp sin splitt og hersk taktikk. De ble enige med opposisjonen om å starte forhandlinger. Kommunistpartiet ønsket å kontrollere forhandlingene slik at de kom fordelaktig ut. EKA ga klart uttrykk for at de kun ønsket å forhandle om betingelsene for overgangen til demokrati og markedsøkonomi.

Kommunistpartiet: Kontrollerte forhandlinger

Kommunistpartiets preferanser i dette spillet er en videreføring av de reformvennliges preferanser fra spill 1 og 2. De reformvennlige som nå dominerte partiet, forsøkte å styre prosessen. Kommunistene var overbevist om at de vil beholde makten så lenge de kunne skape et flerpartisystem under deres innflytelse. De ønsket derfor å gjennomføre reformer av det eksisterende regimet, og for gjøre dette mulig var det nødvendig å styre forhandlingene i den retningen. Den tidsmessige konteksten påvirket også kommunistenes preferanser. Forhandlingene i Polen, som var i avslutningsfasen, gikk i mot en maktdeling mellom kommunistpartiet og solidaritet. Denne løsningen var nok avgjørende for at kommunistene startet forhandlinger. De så for seg en polsk løsning i Ungarn.

Opposisjonen: Frie forhandlinger

Frie forhandlinger er synonymt med brudd fra det gamle regimet, og en overgang til demokrati og markedsøkonomi. Etter min mening er vektorsluttproduktene som har størst betydning for opposisjonens preferanser; den geopolitiske posisjonen (variabel 1A),

demokratiet i 1945 (variabel 2D), revolusjonen i 1956 (variabel 2E), den økonomiske stagnasjonen på 1980 tallet (variabel 3C), og et svekket kommunistparti (variabel 4A).

Gorbatsjov sitt "klarsignal" om å starte reformprosessen i Øst-Europa hadde stor effekt på den ungarske opposisjonens preferanser. Sovjetunionens lovnader om å ikke blande seg inn i landenes interne forhold skapte handlingsrom for opposisjonen. I en slik kontekst var mulighetene for en overgang til demokrati større, enn viss Sovjetunionen hadde valgt å intervenere i prosessen. Den geopolitiske posisjonen til Ungarn i denne periode var klart medvirkende til å forme opposisjonens preferanser i retning av frie forhandlinger om en demokratisk overgang.

Erfaringene med demokrati og den kommunistiske maktovertakelsen i perioden 1945-1948 var også avgjørende for at opposisjonen krevde helt frie forhandlinger. Blant medlemmene i EKA var de historiske partiene fra 1945. Erfaringene til "The Independent Smallholders Party" som vant rent flertall i 1945 var viktige. Til tross for at de vant valget ble de tvunget til å ta med kommunistene i en regjeringskoalisjon. Kommunistene med støtte fra Sovjetunionen tok deretter gradvis overmakten i landet. Ideen om konstitusjonelle ordninger som sikret kommunistene makt i det nye systemet var derfor lite ønsket. Man ønsket ikke å muliggjøre en lignende situasjon i framtiden. Demokratiet var også et ideal og en ideologisk forankring hos den delen av EKA som historisk ble kalt "den demokratiske" opposisjonen (jf. variabel 5A). Disse faktorene dreide EKA i retning frie forhandlinger.

Revolusjonen i 1956 var også medvirkende til å forme opposisjonens preferanser i dette spillet. Opposisjonen så på 1956 revolusjonen som et folkelig opprør mot den kommunistiske undertrykkelsen, og ikke som en motrevolusjon. Revolusjonen ble ikke akseptert som basis for kommunistenes legitimitet. Fra opposisjonens side var kommunistpartiets handlinger under og etter opprøret en forbrytelse mot det ungarske folket. 1956 var et viktig symbol i kampen mot kommunistpartiet. Dette er igjen et eksempel på en struktureringsprosess der et vektorsluttprodukt blir tolket og brukt for å legitimerer egne preferanser. Revolusjonen i 1956 blir tolket og brukt forskjellig av de konservative- og de ulike aktørene. Deres oppfattelse av den strukturelle konteksten er ulik, noe som igjen former og legitimerer ulike preferanser.

Den økonomiske krisen på 1980-tallet hadde betydning for opposisjonens preferanser. I likhet med de reformvennlige kommunistene innså opposisjonen at problemene ikke kunne løses med ensidige økonomiske reformer. Politiske reformer måtte også implementeres. Til

forskjell fra reformkommunistene var løsningen for opposisjonen en overgang til demokrati og markedsøkonomi, og ikke en reform av det eksisterende systemet. De mislykkede økonomiske reformene hadde ikke gitt resultater, noe som indikerte at kommunistpartiets løsninger var lite velykkede. Dette forsterket opposisjonens preferanser i retning frie forhandlinger om en overgang til demokrati og markedsøkonomi.

5.7.3 Spill 4 – Opposisjonen splittes

Kommunistpartiets synkende popularitet og interne polarisering gjorde opposisjonen til et politisk alternativ. Dette åpnet muligheten for fremtidig politisk makt for opposisjonen. Forutsetningen var frie valg og pluralisme i det nye systemet, ikke ordninger som garanterte kommunistene makt i det nye systemet.

I september 1989 var forhandlingene mellom kommunistene og EKA nesten over. Det hadde under hele forhandlingsprosessen vært enighet innad i EKA. Et forslag fra Poszgay om å holde direktevalg på presidenten før parlamentsvalget splittet opposisjonen i to fraksjoner, den radikale- (RaD) og den moderate opposisjonen (MoD). En slik ordning ville "garantere" at presidentembetet gikk til kommunistens kandidat Imre Poszgay. Han var den mest populære og reelle kandidaten til embetet. Planen til kommunistpartiet var å flytte på medgangen fra presidentsvalget, og vinne et stort antall seter i parlamentet. RaD satte seg i mot forslaget. RaD ble identifisert med de to partiene SzDSz og FIDEZ som historisk sett representerte den demokratiske opposisjonen (jf. variabel 5A). MoD, som var assosiert med partiet MDF og dets leder Josef Antall, ønsket å støtte forslaget.

Radikale opposisjonen: Parlamentsvalg

Den radikale opposisjonen overtar og viderefører den samlede opposisjonens preferanser fra spill 4. De ville ha en avtale som sikret en fredelig overgang til demokrati og pluralisme, og ikke en avtale som favoriserte noen av partene.

Moderate opposisjonen: Presidentvalg

Den moderate opposisjonens preferanser var i denne fasen preget av kortsiktige strategiske valg. En avtale med kommunistpartiet ville med stor sannsynlighet sikre MDF regjeringsmakt etter valget. Det nære båndet mellom MDF sin leder Josef Antall og Imre Poszgay var også viktig i dannelsen av MoD sine preferanser (jf. variabel 5). Troen på fremtidig makt var den mest avgjørende faktorene i dannelsen av MoD sine preferanser. Preferansen førte dem inn i en allianse med kommunistpartiet.

Spill 5 – Forhandlingen avsluttes

Spill 5 er avslutningene og signeringen av avtalen. Avtalen lå klar for signering, med forslaget til kommunistene og den moderate opposisjonen til grunn. Partene var enige om hovedinnholdet i avtalen, som omfattet blant annet lover om pressefrihet, partistøtte og valgkretser. Uenigheten dreide seg om fire punkter i avtalen, der hovedspørsmålet fortsatt var presidentvalg før parlamentsvalg. Signeringen foregikk landsdekkende fjernsyn den 18. september 1989. Partene, som var MoD og kommunistene på den ene siden, og RaD på den andre, hadde valget mellom å signere, ikke signere, eller legge ned veto mot avtalen.

Radikale opposisjonen: Ikke signere

Den radikale opposisjonen videreførte sin preferanse fra spill 4. Målet var fortsatt en overgang til demokrati med frie valg og pluralisme, uten særordninger som favoriserte noen av partene. Den radikale opposisjonen avsto fra å signere, men valgte å ikke legge ned veto. Ikke-signerings strategien var en konstellasjon av vektorsluttproduktene presentert ovenfor, og kortsiktig taktisk planlegging. I bytte mot å ikke legge ned veto fikk RaD tale til det Ungarske folket direkte på TV. Her ble taktikken lagt for den videre gangen i prosessen.⁸⁸

Moderate opposisjonen og kommunistene: Signere

Signerings preferansen til Mod var en videreføring av MoD sin preferanse i spill 4. Kommunistene avtale med MoD ville sikre dem politisk makt i det nye systemet og var delvis en videreføring av deres strategi fra spill 3 En signert avtale ville bety at de kunne starte implementeringen av valgene, med eller uten RaD sin støtte. Dette var risikabelt, men troen på valgseier og politisk makt var sterk.

5.8 Oppsummering

I denne delen har jeg forsøkt å koble de to ulike nivåene i analysen gjennom å se hvordan ulike konstellasjoner av de strukturelle variablene utgjør vektorsluttprodukt som har effekt på aktørenes preferanser. Dette viser hvordan de strukturelle variablene inngår i prosessen der aktørene legitimerer sine preferanser. Jeg har også vist at de samme preferansene kan ta ulike former og videreføres gjennom hele prosessen. Der kan de forsterkes eller svekkes gjennom kortsiktig strategisk handling, og interaksjon med andre aktører. Sammenhengen mellom vektorsluttproduktene og aktørenes preferanser er illustrert i tabell 5.3. Den neste delen av analysen er den spillteoretiske delen. Der vil jeg vise hvordan aktørene sine avgjørelser i

⁸⁸ Se del 7.3: Forhandlingene avsluttes.

interaksjon med andre aktører produserte ulike utfall som var avgjørende for overgangen til demokrati Ungarn. Dette vil vise hvilke faktorer som hadde konkret innvikning på aktørene sine avgjørelser i selve handlingsøyeblikket. Her vil jeg også vise hvordan aktørene har strategiske vurderinger som det er mulig å avdekke ved å bruke den spillteoretiske logikken. De strategiske vurderingene sammen med aktørene sine preferanser kan forklare aktørene sine avgjørelser i de ulike spillene.

Tabell 5.3 Aktører og deres preferanser

Spill	Aktører	Vektorsluttprodukt
<i>Spill 1 og 2</i>	<i>Grósz og de konservative</i> <u>Kontinuitet</u>	V2E- Legitimerer en videreføring av regimet. V3C- Krisen kunne løses innefor de eksisterende rammene.
	<i>Poszgay og de reformvennlig</i> <u>Reform</u>	V1A- Skapte et reformvennlig politisk klima V2E- Legitimerte reform gjennom ved å vise til regimets manglende legitimitet og behovet for reformer V3A/V3C- Forsterket kravene om politisk reform
<i>Spill 3</i>	<i>Kommunistpartiet</i> <u>Kontrollerte forhandlinger</u>	Videreføring av reformkommunistenes preferanser fra spill 1 og 2.

	<p><i>Opposisjonen</i></p> <p><u>Frie forhandlinger</u></p>	<p>V1A- Skapte handlingsrom for opposisjonen.</p> <p>V2D- Tidligere erfaringer forsterket krav om frie forhandlinger.</p> <p>V3C- Legitimerer krav om omfattende politisk endring.</p> <p>V5A- Manglende tiltro til kommunistpartiet gjør opposisjonen til et troverdig politisk alternativ.</p>
<i>Spill 4</i>	<p><i>Radikale opposisjonen</i></p> <p><u>Parlamentsvalg</u></p>	<p>Videreføring av den samlede opposisjonens preferanser fra spill 3.</p>
	<p><i>Moderate opposisjonen</i></p> <p><u>Presidentvalg</u></p>	<p>V5A- Nære kontakter til den reformvennlige delen av kommunistpartiet.</p> <p>Kortsiktige maktpolitiske vurderinger.</p>
<i>Spill 5</i>	<p><i>Radikale opposisjonen</i></p> <p><u>Ikke signere</u></p>	<p>Videreføring av preferanser fra spill 3 og 4.</p>
	<p><i>Moderate opposisjonen og kommunistpartiet</i></p> <p><u>Signere</u></p>	<p>MoD - Videreføring av preferanser fra spill 4.</p> <p>Kommunistene delvis videreføring av preferansen fra spill 3 og taktiske maktpolitiske vurderinger</p>

Kapittel 6 "Spillet om Framtiden"

6.1 Innledning

I denne delen skal jeg ta for meg opptakten til forhandlingene som startet i juni 1989. Tittelen "spillet om framtiden" viser til åpningen av overgangsprosessen. I denne perioden har jeg identifisert tre spill som var avgjørende for utfallet av den ungarsk overgangen til demokrati. Jeg ser på spillene som et resultat av den konstellasjonen av variabler jeg har presentert i kapittel 5. Forutsetningen er at de ulike vektorsluttproduktene var med på å forme aktørenes preferanser. Det er en forutsetning for analysen at aktørene er rasjonelle og konsistente. Det vil si at de velger en strategi som er i henhold til deres preferanse rangering. Det vil si at i interaksjon med andre aktører vil de prøve å oppnå et best mulig resultat for seg selv. Det vil med andre ord si at de nyttemaksimerende i forhold til det mål de har satt seg.

Ungarn var havnet i dyp økonomisk- og politisk krise. Reformen var nødvendige. Kommunistene var villige til å snakke om reformer, men ville gjøre det på egne premisser. Reformkommunistene vant den interne maktkampen i partiet og de konservative kreftene ble nøytralisert. I løpet av noen få måneder gikk kommunistene fra å hardnakket kjøre sitt eget løp, forsøk på å splitte opposisjonen og krav om forhandlinger på sine egne betingelser, til å gå med på nesten betingelsesløse forhandlinger om en overgang til demokrati. Opposisjonen gikk fra å være en gruppe av løst sammensatte organisasjoner, til en slagkraftig politisk kraft med både vilje og legitimitet. Man ble enige med kommunistene om hvem som skulle forhandle, og om hva man skulle forhandle om.

6.2 Spill 1 og 2 - Reform eller kontinuitet

6.2.1 Polarisering og legitimitetskrise

De to første spillene tar for seg kampen mellom de konservative og de reformvennlige kreftene internt i kommunistpartiet. Det var enighet om reformer, men ikke om omfanget av, og hvilke type reformer som skulle gjennomføres. Dette førte til en polarisering innad i partiet. De konservative i partiet posisjonerte seg rundt Károly Grósz. Grósz og hans fraksjon i partiet mente at ved å redusere markedets rolle i økonomien, ville det skapes mindre spenning i samfunnet. Reformkommunistene posisjonerte seg rundt Imre Pozsgay. Han vektla

at eventuelle reformer måtte ha støtte i befolkningen før de kunne gjennomføres. Han mente at en liberalisering av det sivile samfunn ville gi større rom organisasjoner som var reelt autonome fra partistaten. Stridens kjerne var reform eller kontinuitet av det gamle systemet. Denne konflikten har jeg modellert som to spill. Et på høsten/vinteren 1988, og et i perioden januar/februar 1989.

Bakgrunnen for konflikten var kommunistpartiets legitimitetskrise. Sent på 1980-tallet var Ungarn i en dyp økonomisk krise. Reformen som partiet hadde innført i 1986 hadde ikke hatt ønsket effekt. János Kádár sin autoritet som leder av partiet var synkende. Den tredje partikonferansen til HSWP, 20-22. mai 1988, skulle bli Kádárs siste. Denne partikonferansen hadde blitt grundig planlagt av Károly Grósz, Kádárs arvtager. Målet var å gi Kádár en "verdig" avgang. Allerede tidlig i mai hadde Grósz fått garantier fra Kádár om at han ville gå av som leder av politbyrået, og overlate ledelsen til Grósz. Grósz hadde inngått et kompromiss med Kádár, som ville sikre han og hans allierte lederposisjoner innad i partiet. Kádár gikk av allerede 19. mai.

Partikonferansen hadde tre mål. Det ene var å arrangere og legitimere overføringen av lederskap fra Kádár til Grósz. Andre målet var å skape en arena for partieliten der de kunne fremme sitt syn på partiets policy problemer. Det tredje, og viktigste målet, var å skaffe støtte blant medlemmene for den nye ledelsens kortsiktige planer om fornyelse av partiet, stabilisering av økonomien, og begrenset institusjonell endring (Tökés, 1996: 284). Grósz nøyte planlagte scenario ble ødelagt av Kádárs "tordentale" under åpningen av partikonferansen. Talen var preget av ortodoks ideologi, og delegatene gjenopplevde 1950-årenes retorikk. Begreper som "klassekamp" og "fiender av staten" ble brukt (ibid.). Reaksjonene var blandet, og stemningen preget av usikkerhet. Grósz og hans allierte utnyttet situasjonen til å endre på betingelsene i avtalen med Kádár. I løpet av kvelden og natten 21. mai, hadde Grósz-fraksjonen overtalt de fleste av delegatene til å fjerne Kádár sine allierte fra sentralkomiteen i partiet. Grósz hadde nå partiet, regjeringen og statens økonomiske ressurser under kontroll, og var relativt sterkere enn reformfraksjonen innad i partiet

Planen til Grósz var å redde partiet, og dermed sin egen politiske karriere, ved å sette i gang en massiv reform av regimet uten å miste makt. Reformstrategien ble først diskutert i et politbyråmøte den 14. juni 1988. En rekke forslag om institusjonell endring og økonomisk reform ble diskutert. Det ble nedsatt fire komiteer som skulle arbeide med nye partivedtekter, økonomiske reformer, partiets profil, og utviklingen av et nettverk av eksperter og rådgivere

til partiet. 29 prosjekter ble på kort tid foreslått og implementert som en del av den store snuoperasjonen.⁸⁹ De konservative kommunistene trodde de skulle greie å skape et flerpartisystem som de kunne kontrollere gjennom en rekke institusjonelle ordninger. Kuren for krisen var en begrenset liberalisering av samfunnet, men ikke demokratisering. Som en del av reformen ble det lagt frem en lov som skulle regulere etableringen av nye organisasjoner og sosiale grupper. Det offisielle formålet med denne loven var å skille mellom allerede lovlige sosiale grupper og uformelle organisasjoner, og få disse til å registrere seg slik at de kunne få status som lovlige autonome organisasjoner. Det egentlige formålet var å kontrollere dannelsen av nye partier. Loven var meget tvetydig og omfattet ikke, i ordlyden, de nye politiske partiene som var i ferd med å etablere seg. Samtidig som debatten pågikk om institusjonelle reformer i Politbyrået, offentliggjorde en gruppe uavhengige parlamentarikere en plan for reformer som ble døpt "demokrati pakken". Planen var skrevet av Pozsgays reformsosialistiske venner, og var et forsøk på å vise hvilke institusjonelle reformer som var nødvendige i Ungarn. Planen ble avvist av parlamentskomiteen med ansvaret for reformer. Det første spillet sommeren/høsten 1988 var preget av både usikkerhet og forsiktighet fra begge parter.

6.2.2 Spill 1 - Status Quo

I forhold til de alternative strategiene som var tilgjengelige for aktørene i spill 1 og 2, vil jeg benytte meg av Josep M. Colomers begrep, *Continuity, reform, og Rupture*. Disse begrepene er hentet fra hans spillteoretiske analyse av den spanske overgangsprosessen i perioden 1976-1981 (Colomer 1991 & 1995). Begrepene karakteriserer de alternative strategiene aktørene blir stilt ovenfor i en overgangsprosess. Begrepene er en forenkling av virkeligheten basert på deres mer generelle karakter, og der er lite sannsynlig at aktørene involvert i prosessen benytter seg av disse begrepene når de skal beskrive sine egen strategier og preferanser. Til tross for begrepenes mer generelle karakter, er de et nyttig analytisk verktøy for å skille aktørene i forhold til de valg de foretar, og i hvilken grad av endring de ønsket. Colomer har identifisert tre ulike strategier etter hvilken politisk endring aktørene ønsker å oppnå. *Continuity* representerer en videreføring av en det eksisterende politiske systemet, reform er innebærer endringer av det eksisterende systemet, mens *Rupture* betyr et brudd med det gamle regime (Colomer, 1991: 1284). I de to neste spillene vil jeg gi de ulike alternativene følgende innhold:

⁸⁹ Planene omfattet hovedsakelig fire hovedområder; nye partistatutter, økonomiske redningsplaner, en revisjon av partiets aktiviteter siden 1956, og etableringen av en ekspertgruppe som skulle vurderer forslag fra ulike sosiale grupper (Tökés, 1998: 286).

Continuity (C) Innebar en fortsettelse av det nåværende ettpartisystemet, med visse nødvendige reformer styrt og implementert av partiet.

reform (r) Var innføring av begrenset pluralisme og frie valg, og en institusjonell ordning som favoriserte kommunistpartiet. Med andre ord en styrt overgang der målet til kommunistpartiet var å videreføre deler av sin maktbasis inn i det nye systemet.

Rupture (R) Betingelseløs overgang til demokrati og markedsøkonomi, med frie valg, pluralisme og upartiske institusjonelle ordninger.

Aktørene i dette spillet var de konservative kommunistene representert ved Károly Grósz, og de reformvennlige kommunistene representert ved Imre Pozsgay. Grósz foretrakk $C > r > R$. De ønsket en videreføring av systemet som det var, men innså nødvendigheten av begrensede reformer av det økonomiske systemet, fremfor en mer omfattende reform av det politiske. I en situasjon der de måtte velge en annen strategi enn continuity (**C**), ville de konservative foretrekke en begrenset reform (**r**) fremfor Rupture (**R**). Dette begrunnes med at en begrenset reform ville i minstefall videreføre deler av kommunistenes makt. For Pozsgay stod valget mellom $r > R > C$. Det vil med andre ord si en kontrollert reform fremfor et totalt brudd med det eksisterende regimet.

For å skape oversiktighet og klarhet i den formelle gjennomgangen av spillene legger jeg til grunn at aktørene kan velge mellom sine to mest ønskede alternativer. En situasjon der aktørene velger sine sist rangerte strategier vil ikke være en situasjon preget av interaksjon, men implisere nederlag og total overgivelse til motstanderen. Å ta med disse vil derfor ikke tilføre analysen et troverdig eller interessant utfall av spillet (Colomer, 1991: 1287). Man får da $C > r$ for Grósz og de konservative, og $r > R$ for Pozsgay og de reformvennlige. Dette gir fire mulige utfall av spillet (spiller Grósz sin preferanser først) Cr , rr , CR , og rR .

Utfallet **Cr** skaper en situasjon der Grósz og de konservative ønsket en videreføring av regimet. For de konservative sikret dette partiet videre makt og kontroll med de endringene som måtte gjennomføres. For de konservative var dette den beste løsningen (4). For Pozsgay innebar dette et status quo i prosessen. I denne fasen av prosessen var dette den nest beste løsningen for Pozsgay og de reformvennlige (3). De konservative var fortsatt for sterke til at Pozsgay kunne presse hardere på for reform. Pozsgay foretrakk derfor denne løsningen fremfor konflikt. Hans taktikk var å være tilbakeholden og vente til et mer gunstig tidspunkt for å kreve reform.

Et utfall med karakteren **CR** skaper en åpen konflikt i partiet. I en slik situasjon ville Pozsgay svare med Rupture dersom Grósz gikk inn for continuity. Dette ville ha ført til splittelse av partiet. Dette ble vurdert som det nest dårligste alternativet av begge parter (2).

rr gir en situasjon der begge både Grósz og Pozsgay går inn for reform. For Pozsgay var dette en seier og blir derfor rangert som det beste utfallet (4). For Grósz var dette det nest beste resultatet (3). For Grósz var Continuity den beste løsningen, men stilt ovenfor valget mellom reform eller Rupture, ville han foretrekke reform, og unngå en åpen konflikt. En reform av det eksisterende regimet ville i minstefall videreføre deler av kommunistenes makt og privilegier.

Rr er den minst sannsynlige løsningen. Den innebar at aktørene spilte sine minst foretrukne preferanser. Grósz gikk her inn for reform, og Pozsgay for Rupture. Dette er lite rasjonelt av Pozsgay fordi han kunne fått realisert sin høyeste preferanse ved å spille r. I en slik situasjon ville Grósz også realisert sin nest høyeste preferanse ved å spille r (3). Denne løsningen er derfor rangert som den dårligste hos begge aktørene (1). I tabellen på neste side har jeg rangert aktørenes preferanser (4 er best og 1 er dårligst).

Tabell 6.1 Aktørenes preferansestruktur i Spill 1

Grósz		Pozsgay		
<i>Grósz</i>	<i>Pozsgay</i>	<i>Grósz</i>	<i>Pozsgay</i>	
C	r	r	r	4
r	r	C	r	3
C	R	C	R	2
r	R	r	R	1

I matrisen nedenfor har vi formalisert spillet.

Matrise 6.1 Spill 1

		Pozsgay	
		R	r
Grósz	C	2,2	4,3
	r	1,1	3,4

Dersom preferanse strukturen jeg har lagt til grunn er den riktige, skal utfallet av den spillteoretiske gjennomgangen tilsvare det som ble det virkelige resultatet. Det vil si et fortsatt status quo som ga Pozsgay og de reformvennlige handlingsrom til å planlegge sitt neste trekk. Likeveken i dette spillet er Cr (indikert ved to piler inn i samme rute), og korresponderer med det som skjedde i denne fasen maktkampen innad i partiet. Pozsgay valgte å holde en lav profil fremfor å fronte en rekke nye reformforsalg.

Maktkampen videre var preget av forsiktighet fra begge parter. Ingen ønsket å splitte eller svekke partiet. Pozsgay stod i spissen for den reformvennlige delen i partiet, men ønsket ikke å delta i noen fraksjonsstrid. Han forholdt seg lojal ovenfor partiledelsen. Pozsgay ønsket reformer, men var tålmodig. På høsten 1988 økte presset fra de radikale reformistene innad i partiet. De ville at Pozsgay snarest skulle fremme spørsmål om mer radikale reformer enn dem som de konservative planla. Pozsgay fulgte en forsiktig linje, og fremmet ikke spørsmål om omfattende reformer før flere måneder senere. Han ventet på det rette tidspunktet der de konservative kunne presses til å gå inn for mer omfattende reformer.

6.2.3 Presset og polariseringen øker

I løpet av høsten/vinteren 1988 økte spenningen innad i partiet. Økonomien stagnerte, presset fra opposisjonen økte, og innad i partiet vokste kravet om reformer. Det var motstridende meninger innad i Politbyrået på en rekke sentrale områder. De var uenige om synet på kommunismen, partiet og opposisjonen. Grósz mente at partiet ikke bare skulle tilhøre arbeiderne. Nyers karakteriserte partiet som et "arbeiderparti", mens Pozsgay mente at partiet

burde kontrolleres av "non party people" (Tökés, 1996: 294).⁹⁰ Om forholdet til regjeringen mente Grósz at partiet hadde det siste ordet i regjeringens avgjørelser. Berecz, et annet medlem av politbyrået, talte varmt for sosialistisk pluralisme og en styrt overgang. Pozsgay derimot, snakket åpent om muligheten for flerpartisystem i Ungarn. Politbyrået var også splittet i synet på opposisjonen. Grósz hadde i juni 1988 karakterisert opposisjonen som fienden. Tre måneder senere uttalte Pozsgay seg positivt om et framtidig samarbeid mellom regjeringen og MDF.

Høsten 1988 hadde striden blant partieliten toppet seg. Manglende enighet på en rekke sentrale punkter førte partiet nesten ut i åpen strid. Striden ble midlertidig lagt lokk på etter et møte i sentralkomiteen 1-2. november 1988. Der ble partiets interne politiske situasjon og oppgaver diskutert. Der ble det konsensus om at den kommunistiske modellen fortsatt eksisterte, og var levedyktig i Ungarn. Denne tilsynelatende enigheten skulle ikke vare lenge. Det virkelige problemet til kommunistene var den stadig voksende retorikken om reform uten strukturendring, og konservativ motstand mot interne reformer.

Løsningen var delvis å overføre av politisk makt til regjeringen. Regjeringen fikk, med noen unntak, (innenriks, utenriks og forsvarsministeren) overført ansvaret til å ta politiske avgjørelser. På områder som lovgivning, økonomi og personlige avgjørelser, fikk regjeringen autonomi. 500 stillinger som fortsatt var underordnet politbyrået og sentralkomiteen, var nå under regjeringens kontroll (Tökés, 1996: 295). Ideen bak omstruktureringen var å forberede partiet på de kommende politiske endringene. Denne todelingen av makten førte til at kommunistpartiet ble Grósz sin egen politiske maskin. Som statsminister og partisekretær hadde han nå personlig kontroll over statens administrative, lovgivende og utenrikspolitiske institusjoner. Han hadde i tillegg kontrollen over viktige organisasjoner som Arbeidermilitsen.⁹¹

Grósz uttalte at fredfull dialog med opposisjonen var eneste alternativet. Var dette bare et spill for å roe motstanderne, eller mente Grósz det han sa? Grósz trakk seg, som han hadde lovet i mai samme år, som statsminister 22. november 1988. Miklós Nemeth (reformkommunist) ble

⁹⁰ Med "non party people" mente Pozsgay kommunister som arbeidet for folket, og ikke for partiet og egne ambisjoner

⁹¹ Arbeidermilitsen (Workers Guard) var en frivillig halvmilitær styrke på ca 60.000 mann som ble etablert etter revolusjonen i 1956 for å kunne mobilisere raskt mot eventuellt. nye opprør og revolusjoner. Militsen ble regnet som ekstremt lojal mot partiet (jf. variabel 4B).

valgt til ny statsminister. Rezső Nyers (reformkommunist), som ikke var anbefalt av politbyrået, fikk 65 stemmer fra parlamentet og ble minister uten definerte oppgaver (ibid.). Pozsgay fikk plass i den nye regjeringen, og var rask med å posisjonere seg. To dager senere leverte Pozsgay et 20 punkters reform program som også inneholdt "demokrati pakken". Dette nye forslaget var omfattende, og gav initiativet til videre handling og reformer til parlamentet og regjeringen. Kommunistpartiet hadde gitt fra seg mye av makten til regjeringen i den tro at regjeringen ville handle til landets og partiets beste. Kommunistpartiet kunne på sin side forberede seg til de kommende politiske endringene Ungarn stod ovenfor. Målet var å styre reformene slik at partiet skulle sikre seg makt og politisk innflytelse i årene framover.

Partiet fikk ikke den roen det trengte. 29. november ble de første reformsirkene innad i partiet dannet (jf. variabel 4A, kapittel 5). Reformsirkene var fora der lokale medlemmer og ledere i kommunistpartiet møttes og diskuterte. Samme dag som den første reformsirkelen ble dannet talte Grósz til kommunistpartiet i Budapest. I denne talen brukte han særdeles konservativ retorikk. Han mente at reformene hadde gått for langt og at alternativet til kommunistene var "white terror".⁹² Han ga i den talen også garantier for at ettpartistaten ville bestå selv i en pluralistisk kontekst. På det tidspunktet var det kun Grósz som talte om faren for "white terror". Grósz fryktet uro i forbindelse med de politiske reformene som måtte komme. Grósz hadde planen klar i tilfellet regimet skulle kollapse, og han måtte innføre unntakstilstand. I tilfelle krise hadde Grósz støtte fra Arbeidermilitsen, andre lojale maktfaktorer som det hemmelige politiet, og ultralojale arbeidere i fabrikkene og gruvene. Militæret hadde ingen ønsker om innblanding. Det siste hæren ønsket var en gjentakelse av 1956. Grósz utelatelser skapte uro. Man viste at partiets fundamentalistiske kjerne var både desperate og farlige. Denne økende mobiliseringen fra de konservative kreftene i partiet var både uønsket og farlig. De reformvennlige med Pozsgay i spissen hadde ventet til det rette tidspunktet før de ville handle: de konservative måtte nøytraliseres.

6.2.4 Mot reform?

I slutten av januar 1989 dro Grósz til Davos i Sveits for å delta i den årlige samlingen til vestlige forretningsledere. Med Grósz borte, utnyttet Pozsgay situasjonen til det fulle. I et radio intervju 27. januar sa Pozsgay at hendelsene i 1956 var et folkelig opprør, og ikke en

⁹² "White Terror" eller "Hvit Terror" henspiller på kampen mellom bolsjevikene og de tsar vennlige styrkene under den russiske revolusjonen i 1917. Bolsjevikene ble kalt de røde, mens de tsar-vennlige eller borgerskapet var de hvite. Terroren fra borgerskapet er også brukt

motrevolusjon. Han kom i samme intervjuet med innrømmelser i retning pluralisme. Pozsgay sa at

"...we must learn to coexist with not only one but two or several parties. The HSWP cannot, nor does it wish to dictate as to what kind of partnership will come about, or what kind of opposition would emerge among those who do not wish to join a coalition" (Tökés, 1996:299).

Dette kunne oppfattes som en trussel om samarbeid mellom de reformvennlige og deler av opposisjonen. Disse to uttalelsene rystet hele regimet og dets fundament. Hvis ikke 1956 var en motrevolusjon, var Kádár og regimets handlinger etterpå kun en rekke forbrytelser mot det ungarske folket. Alle henrettelsene, arrestasjonen og deporteringene etter 1956 var fortrinnsvis legitimert på basis av at opprøret var en motrevolusjon. Hele regimets legitimitet og integritet stod på spill. Da Grósz returnerte fra Sveits var han stilt ovenfor en rekke vanskelige valg. Skulle han iverksette planene om unntakstilstand? I så fall, hvem ville støtte ham. Han kunne ekskludere Pozsgay, noe som ville være risikabelt siden Pozsgay var den mest populære sosialistiske politiker for øyeblikket. Hvordan ville folket reagere hvis Pozsgay ble avsatt?

De fleste distanserte seg fra Pozsgay sine "ikke-vitenskapelige" uttalelser om 1956, men ingen var villige til å stå frem forsvare "motrevolusjonen" i 1956.⁹³ Nemeth, Nyers og en rekke andre gjerdesittere innen partiet, støttet Pozsgay sine generelle politiske uttalelser og ideer (ibid.). Grósz innkalte til strategimøte for å diskutere partiets muligheter fremover. Partiet hadde en rekke alternative planer for hvordan man skulle takle de kommende politiske endringene. En rekke uoffisielle og offisielle komiteer arbeidet med alternative planer og scenario. Disse omfattet alt fra borgerkrig til regimets overgivelse og overføring av makten til opposisjonen. Pozsgay sin "demokrati-pakke" ble også diskutert. På dette strategi møtet, der blant annet Berecz, Aczél og Ivány deltok,⁹⁴ prøvde de å klargjøre de mulighetene de hadde, men ble ikke enige om noen konkret plan. Aczél la til slutt et forslag til kompromiss. Aczél's forslag omfattet omfattende reformer av regimets "monolitiske" maktstruktur og overføring av makt til de nye politiske kreftene i samfunnet. Planen var overføring av makt til utvalgte

⁹³ Pozsgay var medlem av kommisjon som skulle undersøke og revurdere hendelsene før, under og etter 1956. Begrepet "ikke vitenskapelige" ble brukt fordi en del av kommisjonens medlemmer bestod historikere og andre vitenskapsmenn.

⁹⁴ Berecz og Ivány var begge konservative støttespillere til Grósz.

politiske krefter i en koalisjon med kommunistpartiet. Den avsluttende kampen om reformer var i gang.

6.2.5 Spill 2 - Fra suboptimalitet til en stabil løsning

Aktørene i dette spillet var de samme som i spill 1. Strategiene som var tilgjengelige i dette spillet var kontinuitet (**C**), reform (**r**) eller rupture (**R**). Alternativenes innhold var identisk med det første spillet.

Grósz og de konservative kommunistene rangerte fortsatt sine strategier på følgende måte; $C > r > R$. De ønsket fortsatt en videreføring av regimet, men innså nødvendigheten av noen interne reformer. Reform var rangert som det nest beste alternativet, og rupture som det minst foretrukne. Pozsgay og de reformvennlige foretrakk $r > R > C$. De ønsket primært reform, men var villige til å satse på Rupture fremfor en videreføring av det gamle systemet. Vi har her også tatt med aktørenes to mest foretrukne preferanser. Grósz foretrakk $C > r$ og de reformvennlige $r > R$. Dette ga fire mulige utfall: **Cr**, **CR**, **rr**, og **rR**

rr innebærer at begge parter går inn for reform. De konservative kommunistene rangerte denne løsningen som nest beste (3). De konservative kommunistene så på reform som et godt alternativ til Continuity fordi de var overbevist om at de vil beholde makten i det nye systemet. For de reformvennlige var dette den beste løsningen (4). De fikk gjennomslag for sine krav om reformer, og kunne begynne å forme det nye systemet. Løsningen holdt også partiet samlet.

CR gir en løsning der de konservative går for kontinuitet, og de reformvennlige for rupture. Dette var den nest beste løsningen for de konservative (3), og den nest dårligste for Pozsgay og de reformvennlige (2). I denne fasen av prosessen ville en slik løsning ha splittet partiet. Pozsgay ville i en slik situasjon mobilisert opposisjonen og folket, og skapt et høyt konfliktnivå.

rR skaper en situasjon der de konservative kommunistene går for reform, og de reformvennlige for rupture. For de reformvennlige kommunistene var det den nest dårligste løsningen (2). Dette var en løsning som mest sannsynlig ville splittet partiet. Det var ikke ønskelig fra noen av partene. For de konservative og Grósz var dette den dårligste løsningen (1). Grósz sin dominante strategi C, ville ha gitt en høyere payoff enn r.

Cr var den beste løsningen for de konservative (4), og den dårligste for Pozsgay og de reformvennlige (1) fordi den ville føre til en videreføring av systemet. I denne fasen av maktkampen var dette den minst ønskelige løsningen for Pozsgay og de reformvennlige. Pozsgay var villig til å true med Rupture, som gir en payoff på 3, dersom de konservative holdt fast på C. I motsetning til forrige spill der Pozsgay ønsket et status quo, ville han på dette tidspunktet ha bevegelse i prosessen. I tabellen på neste side har jeg rangert aktørenes preferanser.

Tabell 6.2 Aktørenes preferansestruktur i Spill 2

Grósz		Pozsgay		
<i>Grósz</i>	<i>Pozsgay</i>	<i>Grósz</i>	<i>Pozsgay</i>	
C	r	r	r	4
r	r	R	C	3
C	R	R	r	2
r	R	r	C	1

Setter vi preferansene inn i matrisen nedenfor, får vi følgende formalisering av spillet.

Matrise 6.2 Spill 2

		Pozsgay	
		R	r
Grósz	C	2,3	4,1
	r	1,2	3,4

Som man ser har Grósz en dominant strategi C. Pozsgay har ingen dominant strategi, men gitt Grósz sin dominante strategi ville det beste for Pozsgay være å velge R. Dette vil gi Pozsgay en payoff på 3, mens r kun ville gitt en payoff på 1. RC er en likevektsløsning fordi det er det sett av strategier, et for hver spiller, som er det beste svar vis a vis den andre. Dette utfallet representerer derfor en Nash likevekt. Men, et slikt utfall representerer ikke et stabilt likevektspunkt, og regnes derfor som et suboptimalt utfall i Pareto forstand. Det vil si at det eksisterer minst et annet utfall som gir høyere nytteverdi for en av spillerne, uten at det er dårligere for den andre. I dette tilfellet gir rr høyere nytteverdi for begge aktørene, enn CR. I

dette spillet er CR en suboptimal løsning fordi den fører til åpen konflikt hvis ikke aktørene samarbeider.

Ser en på det som ble resultatet av dette spillet i virkeligheten, var det nettopp et utfall der begge partene valgte reformer (rr) som ble realisert, ved at både de Grósz og Pozsgay gikk inn for reform. Dette viser at Grósz i løpet av spillet endret sin preferanse fra Continuity til reform. Hvordan kan dette skiftet av strategi forklares? Nøkkelen til å forstå dette spillet, ligger i at spillet er kooperativt. Det vil si at aktørene har muligheten til å inngå bindende avtaler. I et slikt spill har aktørene anledning til å kommunisere og koordinere sine strategier.

I følge Colomer er et suboptimalt likevektspunkt kun mulig å forbedre i et kooperativt spill, dersom aktørene er motiverte til å samarbeide, eller dersom den ene spilleren kan komme med løfter, eller sette fram en reel trussel som tvinger den andre til å endre strategi. Denne typen spill kaller Colomer for "Games with a Single, Force-vulnerable Equilibrium" (Colomer 1991: 1290). Etter min mening er spillet over et eksempel på et slikt spill, noe som kan være med på å forklare hvorfor rr ble det virkelige utfallet av spillet. Det som er Nash-likvekten i spillet (CR) innebærer en konfrontasjon og et brudd mellom partene. Det vil si en situasjon der Pozsgay mobiliserer folket og opposisjonen hvis Grósz fortsatt benyttet seg av strategien Continuity.

I Pozsgay sine uttalelser på radio om 1956 og pluralisme lå der både en invitasjon og en trussel. Invitasjonen til samarbeid gjaldt kun hvis Grósz valgte å skifte strategi fra Continuity til reform. Da ville Pozsgay også samarbeide og spille reform. Trusselen lå i mobiliseringen av folket og opposisjonen. Uttalelsene til Pozsgay førte til et massivt press fra opinionen og pressen om omfattende reformer (Köröseyi, 1992: 7). Det økende presset på kommunistpartiet aktiverte det kollektive minnet fra 1956. De konservative var usikre på folkets og Pozsgay sin reaksjon dersom de svarte med å ekskludere Pozsgay, og føre en mer restriktiv politikk mot den høylytte opposisjonen. Grósz stod nå ovenfor en rekke dilemma. Avgjørelsen ble utsatt til partiets sentralkomiteé møtet i begynnelsen av februar.

Møtet i sentralkomiteen den 10. og 11. februar var imøtesett med stor spenning. Fordi ingen detaljer rundt møtet var kjent, var det en rekke spekulasjoner om utfallet. Ville Pozsgay bli straffet? Var reformen i fare? Da møtet startet gjorde Grósz det klart at politbyrået ønsket en kompromissløsning. Pozsgay ville få en reprimande, men beholde stillingen sin i sentralkomiteen. Grósz var klar over at Pozsgay scoret høyt på meningsmålingene. Det ville derfor

ikke være taktisk lurt av kommunistpartiet å kvitte seg med sin mest populære politiker. I tillegg var faren til sted for at Pozsgay ville bryte med partiet og mobiliserer opposisjonen dersom de videreførte sin Continuity-strategi. På sentralkomité møtet valgte Grósz reform, og partiet aksepterte prinsippet om et flerpartisystem i Ungarn. Usikkerheten rundt folkets reaksjon på Continuity-strategien, og Pozsgays trussel om å spille Rupture var avgjørende.

I tillegg var politbyrået og Grósz var overbevist om at kommunistpartiet ville beholde makten i flere år fremover. På bakgrunn av denne overbevisningen anbefalte de at partiet skulle ha den ledende rollen i gjennomføringen av en kontrollert deling av makten med de ikke kommunistiske politiske grupperingene i landet. Grósz ville være med på å *"...shape a multiparty system that will be amenable to our influence"* (Tökés, 1996: 301). Ser vi på referater fra møter i partiet på denne tiden, var overbevisningen om fortsatt makt sterk. Grósz trodde ikke på en rask overgang. Han så fremveksten av opposisjonspartier som gradvis, og han så for seg selve transisjonsprosessen strekke seg over en periode på 5 år, fra 1990-1995. Prosessen skulle styres ved at man inviterte utvalgte opposisjonsgrupper til samarbeid. Grósz uttalte følgende under et møte i den politiske komiteen til kommunistpartiet; *"... I can only see the possibility of political transition through an agreement of the various political forces, and not through political struggles"* (Briefing book, document 9: 4) Grósz følte derfor at han på dette tidspunktet kunne gå inn for flerpartisystem, i den tro at hele prosessen skulle styres av kommunistpartiet. Kommunistene trodde, som sagt, at de ville vinne det kommende valget, og beholde makten i landet ved å danne en koalisjonsregjering med deres allierte i opposisjonen. Grósz sa at:

"...it depends on our sense of reality whether we are able to find the right partners to form coalition with, in order to win the majority where the main groups of society could be retained" (Briefing book, document 9: 4).

Våren 1989 hadde kommunist partiet 30 prosent oppslutning blant velgerne i Ungarn, og stod ovenfor en dårlig organisert og splittet opposisjon (Ripp, 1990: 2). I tillegg var rundebordsforhandlingene i Polen godt i gang. Forhandlingene hadde startet i Polen den 6. februar, noe uker før kommunistpartiet i Ungarn hadde gått inn for flerpartisystem. Dette var også en medvirkende faktor til at Grósz og de konservative godtok prinsippet om flerparti system. Kommunistene var overbevist over utfallet og hadde planene klare for en styrt transisjon. Det eneste hinderet som gjenstod var opposisjonen.

6.2.6 En alternativ spillteoretisk løsning



I dette avsnittet skal jeg kort gjøre rede for en alternativ spillteoretisk løsning til spill 2. At spillet fikk løsningen **rr** kan man også forklare ved bruk av Steven J. Brams (1994) alternative tilnærming til det å søke etter Nash-likeveketer i dynamiske spill. I boka *Theory of Moves* hevder han at aktørene i et dynamisk spill ikke bare tenker på de umiddelbare konsekvensene av et spesielt valg. Aktørene tenker også fremover mot konsekvensene av eventuelle mottrekk til denne handlingen, og eventuelle mottrekk til den igjen. Det innebærer at aktørene i fra en utgangs-posisjon når spillet starter, tenker fremover og gjennomfører rasjonelle kalkulasjoner hvor en slik prosess med trekk og mottrekk vil ende. Fra utgangsposisjonen i spillet kan aktørene enten velge å endre strategi, det vil si komme med et nytt tilbud, eller de kan la være å handle, det vil si akseptere tilbudet som er framsatt. I vurderingene vil aktørene ta hensyn til hva som vil skje i det neste trekket, og eventuelt hvilket mottrekk han har å komme med igjen, også videre. Dersom en spiller velger å handle, kan motspilleren velge å akseptere tilbudet ved å avslutte spillet, eller han kan forsette spillet og komme med et mottilbud. Dersom aktøren har valget mellom å endre sin strategi eller å la være, og ser at denne prosessen ikke stabiliserer situasjonen eller gir høyere payoff, vil det ikke være rasjonelt å foreta en slik endring i utgangspunktet.

I spillet over utgjør utfallet **rr** det Brams kaller et nonmyopic equilibrium (Brams 1994: 33). En slik likevekt;

"...is a state from which neither player, anticipating all rational moves and countermoves from the initial state, would have an incentive to depart unilaterally because departure would eventually lead to a worse, or at least not better, outcome (Tvedt, 2000: 261).

Men det er ingen garantier for at et spill med en suboptimal likevekt, som har potensial for forbedring, vil produsere et nytt stabilt likevektspunkt. Dette er avhengig av at den spilleren som kommer med trusselen har kapasitet og evne til å få den andre spilleren til å holde seg til avtalen. Dette ser man i dette spillet ved at **rr** ikke utgjør et stabilt likevektspunkt. Som matrisen på neste side viser, vil Grósz ha incentiv til å fravike fra enigheten ved å gå tilbake til sin Continuity-strategi (markert med pilen i matrisen), og få realisert sin høyeste payoff (4).

Matrise 6.3 Spill 2 med et "nonmyopic equilibrium"

		Pozsgay	
		R	r
Grósz	C	2,3	4,1 
	r	1,2	3,4 

Trusselen og det scenarioet Pozsgay viser til må derfor være troverdig og reelt for at Grósz ikke skal gå tilbake. Som jeg viste tidligere tolket Grósz situasjonen slik at det var best å holde seg til en reformistisk strategi. Usikkerheten ved å bryte var for risikabel for Grósz og de konservative.

Det påfølgende spillet er kampen mellom kommunistpartiet og den ungarske opposisjonen om hvem som skulle forhandle og hva det skulle forhandles om. Utfallet av dette spillet var avgjørende for kommunistpartiets evne til å påvirke og kontrollere den videre prosessen.

6.3 Spill 3 - Kontrollerte eller frie forhandlinger

6.3.1 Opptakten til spill 3

Dette spillet foregikk i perioden medio februar til forhandlingene startet den 16. juni. Bakgrunnen for dette spillet var; etter Grósz hadde åpnet for pluralisme, var kommunistpartiet rask med å forsøke å begrense opposisjonens innflytelse på prosessen. Kommunistpartiet vurderte først muligheten å eliminere den stadig voksende opposisjonen. Regimet fant raskt ut at de måtte tolerere opposisjonen, og heller prøve å begrense opposisjonens innflytelse gjennom lovgivning.⁹⁵ Det neste steget til de konservative kommunistene var å prøve å nøytralisere opposisjonen gjennom en splitt og hersk taktikk.

De ungarske opposisjons gruppene var ikke særlig store på slutten av 1980-tallet. Sent 1988 hadde de to største politiske partiene, Det Ungarske Demokratiske Forum (MDF) cirka 10.000 medlemmer, og Fridemokratene (SzDSz) ca 1.500 medlemmer. MDF var opptatt av nasjonale saker og de kristne tradisjonene til den rurale befolkningen i Ungarn. MDF var mer forsiktige

⁹⁵ Freedom of association act.

i direkte konfrontasjon med regimet. Et annet parti, Federation of Young Democrats (FIDEZ) var et ungt og nytt "parti" som var mer urbant og liberalt. De var åpen for en mer direkte og utfordrende stil mot den regimet. Opposisjonen var åpenbart splittet, og de enkelte grupperingene var ikke i stand til å ta opp kampen mot kommunistene.

Allerede i januar hadde kommunistpartiet startet tosidige diskusjoner med MDF. Dette signaliserte at kommunistene var villige til å forhandle, men på egne prinsipper (Jenkins, 2000: 10). Blant de andre grupperingene i opposisjonen oppstod det tvil om kommunistenes intensjoner. De fryktet at kommunistene ville kjøre en splitt og hersk taktikk. Mellom 3. og 14. mars inviterte kommunistpartiet forskjellige uavhengige opposisjonsgrupper til samtaler. De individuelle samtaler hadde en klar fordel. Isolert sett var de enkelte opposisjonsgruppene for svake til å ta opp kampen mot kommunistene. Under disse samtalen ble det også diskutert hvordan man skulle arrangere 15. mars markeringen dette året. 15. mars var datoen for utbruddet av den ungarske revolusjonen i 1848. Denne dagen bød på muligheten for opposisjonen til å vise initiativ. Den 15. mars 1989 ble den rette anledningen til å manifestere opposisjonens skifte av retning og identitet. Kommunistpartiet så også på denne dagen som en gylden mulighet til å markere seg. De inviterte hele den uavhengige opposisjonen i regi av "Den Patriotiske Fronten" til en feiring av dagen. 24 organisasjoner avslo kommunistpartiets invitasjon. Istedenfor organiserte opposisjonen sin egen markering med over 100.000 deltagere, mot kommunistenes 10.000. Opposisjonens markering overskygget totalt den offisielle markeringen til kommunistpartiet. Markeringen var et signal fra opposisjonen om at de også kunne legge seg på en konfrontasjons linje. Opposisjonen stod nå for første gang samlet mot kommunistene. Folket hadde også sagt sitt gjennom deltagelse på opposisjonens markering.

Bare 8 dager senere møttes en rekke opposisjonelle organisasjoner for å formalisere deres nye identitet. De etablerte en organisasjon som skulle koordinere aktiviteter. Navnet ble Ellenzeki Kerekasztal (EKA).⁹⁶ De som var med å danne EKA var "The Hungarian Democratic Forum" (MDF), "The Independent Smallholders Party" (ISP), "The Hungarian Peoples Party" (MN), "The Christian Democratic Party" (KDNP), "The Alliance of Free Democrats (SzDSz)", "The League of Young Democrats" (FIDEZ), "The Democratic League of Independent Trade Unions" (LIGA).⁹⁷ MDF var klart det mest regimevennlige partiet.⁹⁸ De

⁹⁶ EKA betyr; Opposisjonens rundebord.

⁹⁷ En sammenslåing av tidligere Endre Bajcsy-Zsilinszky Society og The Democratic Trade Union of Scientific Workers.

hadde allerede hatt en rekke samtaler med kommunistene, og hadde nære forbindelser til Imre Pozsgay og andre reformkommunister. Den mer radikale og liberale delen av opposisjonen, som SzSDz og FIDEZ, var opptatt prinsippet om menneskerettigheter, og så på seg selv som *i* opposisjon til regimet, og aviste kategorisk samarbeid med kommunistene (Bozoki, 1992: 62).

Dannelsen av opposisjonens rundebord forandret fundamentalt det politiske kartet i Ungarn. Kommunistene fikk nå en organisert motpart på den politiske arenaen. Den mest vidtrekkende konsekvensen av dannelsen av EKA var polariseringen av ungarsk politikk. På den ene siden var kommunistene og de fra opposisjonen som var villige til å inngå kompromiss, og på den andre de som ville innføre et betingelsesløst demokrati. Til tross for uenigheten innad i opposisjonen, stod de samlet utad og var enige om følgende prinsipp som ble avgjørende for hendelsesforløpet fremover:

"The political and economic crisis can not be solved by any kind of "power sharing". The solution to the crisis is not for power to be shared with society but for power to be legitimated by genuinely free, fully contested elections. Anyone who disagrees with this principle, and anyone who is willing to compromise this principle is with THEM⁹⁹ (Briefing Book, document 35: 2).

Standpunktet til opposisjonen var klart: Reform NEI, Transisjon JA. Opposisjonen mente at reform var et verktøy for dem som ønsket å opprettholde et maktmonopol, og så derfor på reform som et hinder på veien mot folkelig suverenitet. Opposisjonen ble også enige om at alle avgjørelser innad i EKA skulle fattes enstemmig. Opposisjonen planla en rekke styrketester fremover. Det var planlagt markeringer 1. mai, 16. juni, datoen for henrettelsen av Imre Nagy, og årsdagen for opprøret i 1956.

Til tross for dannelsen av EKA, forsøkte kommunistene å splitte opposisjonen. Opposisjonen lot seg ikke påvirke. En av EKA sine første offentlige uttalelser var rettet mot kommunistpartiets splitt og hersk taktikk. I uttalelsen avslo EKA alle separate og selektive invitasjonene som kommunistpartiet hadde sent ut til utvalgte opposisjonsgrupper. EKA insisterte på bilaterale forhandlinger med kommunistpartiet. Alternativet var ingen forhandlinger. Til tross for denne klare uttalelsen fra EKA, inviterte kommunistpartiet utvalgte grupper til diskusjon den 8. april. Til dette møtet var der invitert en rekke organisasjoner, som blant annet kvinnegrupper og fagforeninger. EKA protesterte mot

⁹⁸ Jf. variabel 5A, kapittel 5.

⁹⁹ Med THEM, mente EKA kommunistpartiet.

involveringen av en tredjepart. I tillegg var ikke FIDEZ invitert til møtet 8. april. Kommunistene hevdet at FIDEZ var medlemmer av det nasjonale ungdomsrådet, som var hovedorganisasjonen for ungdomsgrupper i Ungarn, og skulle dermed representeres av ungdomsrådet. Igjen et forsøk på splitt og hersk fra kommunistenes side. Den 7. april, dagen før samtaler med kommunistene skulle finne sted, hadde EKA et møte der de diskuterte invitasjonen. Her ble det bestemt at EKA ikke ville delta på møtet dagen etter. Denne avgjørelsen var et nederlag for kommunistene. Splitt og hersk taktikken hadde ikke virket. For opposisjonen var det en seier. De stod for første gang samlet mot kommunistene. Opposisjonen viste med dette at de var både villige og i stand til å utfordre kommunistene.

De uformelle samtaler mellom kommunistene og EKA fortsatte, og resulterte i et offisielt møte 22. april. EKA insisterte på bilaterale samtaler der kun det mest nødvendige for å gjennomføre en fredelig demokratisk overgang skulle diskuteres.¹⁰⁰ De konservative innad i kommunistpartiet svarte med uthaling av tiden. De ønsket å forhandle, men erklærte samtidig opposisjonens krav for urimelige, og satt fram egne krav som ville ha redusert opposisjonens rolle i forhandlingene, og gitt kommunistene større kontroll over prosessen (Bruszt, 1992: 32). Det var denne uenigheten om hva man skulle forhandle om, og hvem som skulle forhandle med hvem, som var det siste spillet i åpningsfasen av overgangen til demokrati i Ungarn.

6.3.2 Spill 3

Aktørene i dette spillet var kommunistpartiet (HWP) på den ene siden, og opposisjonens rundebord (EKA) på den andre. Strategiene som var tilgjengelige i dette spillet var *kontrollerte forhandlinger (K)*, eller *frie forhandlinger (F)*. Med **K** menes at partene gikk inn for en avtale om forhandlinger basert på kommunistenes forutsetninger. Det vil si trilaterale forhandlinger med kommunistene, opposisjonen og sosiale organisasjoner. Kommunistene ville også at forhandlingene skal omfatte økonomi og sosiale forhold. Kompleksiteten i forhandlingene skulle gjøre det lettere for kommunistene å styre forhandlingene. Strategien **F** innebar en avtalen hovedsakelig basert på opposisjonens preferanser. Det vil si bilaterale forhandlinger der man kun drøftet temaer som var nødvendige for å få gjennomført en fredelig overgang til demokrati. På dette tidspunktet foretrakk kommunistene $K > F$. EKA foretrakk $F > K$. Dette gir oss fire mulige utfall av spillet: **KF**, **FK**, **KK** og **FF**

¹⁰⁰ Opposisjonen ville kun diskutere nye valglover som gjorde det mulig å gjennomføre en overgang til demokrati. De var ikke villige til å diskutere, på det tidspunktet, en ny grunnlov, og sosiale- og økonomiske temaer.

KF betydde en fortsatt maktkamp og stillingskrig. Kommunistene ønsket å styre forhandlingene i størst mulig grad og ville trekke inn sosiale organisasjoner under partiets kontroll. Det var viktig for kommunistene å sørge for at partiet kom fordelaktig ut av forhandlingene. Store deler av eliten i kommunistpartiet hadde stor tro på kommunistisk valgseier i det kommende valget, så fremt forholdene blir lagt til rette for det. EKA ønsket ikke noe styrt overgang. De gikk inn for bilaterale og minimale forhandlinger. EKA ønsket ikke å diskutere økonomi og sosiale forhold fordi de følte at de ikke hadde tilstrekkelig kompetanse på disse områdene. For EKA som hadde en dominant strategi F , var dette den nest beste løsningen (3). Dette var en lite ønsket situasjon for kommunistene. Kommunistene merket presset både fra opposisjonen og folket. Etter markeringen 15. mars, var det tydelig at opposisjonen hadde støtte i store deler av folket. Det var derfor viktig for kommunisten å fremstå som reformvennlige og samarbeidsvillig. Kommunistene fryktet også uro i forbindelsen med gravferden til Imre Nagy.¹⁰¹ Revolusjonen i 1956 preget fortsatt den kommunistiske eliten. Det siste de ønsket var en ny voldelig folkelig mobilisering. Derfor var en åpen konflikt det minst ønskelige for kommunistene (1).

FK var det minst sannsynlige utfallet. Denne løsningen ville ha realisert EKA sin minst foretrukne preferanse (1), og kommunistenes nest siste preferanse (2). Kommunisten går her inne for EKA sin løsning, mens EKA går for kommunistenes. Dette er det minst sannsynlige utfallet av spillet. Det vil innebære at aktørene bytter preferanser. For EKA er denne løsningen ikke aktuell fordi den realiserer deres siste preferanse (1). Andre alternativer gir en større payoff. Fordi EKA har en dominant strategi F , vil det ikke være rasjonelt av EKA å spille K .

KK gir en løsning der både kommunistene og EKA går inn for forhandlinger på kommunistenes betingelser. Denne løsningen var den mest optimale (4) for kommunistene. Med denne løsningen fikk kommunistene realisert sin høyeste preferanse. Det vil i praksis si at forhandlingene startet på kommunistens betingelser. Denne løsningen innebar derfor at EKA gikk med på kommunistenes betingelser for forhandlinger. EKA hadde en dominant strategi i dette spillet. EKA ville ved å spille F få et bedre resultat, uavhengig av hva kommunistene gjorde. Det ville derfor ha vært irrasjonelt av EKA å spille K , når de fikk en større payoff ved å spille F . Derfor var FF den nest minst foretrukne løsningen (1) for EKA

¹⁰¹ Gravferden (reburial) til Imre Nagy var en seremoni som skulle gi Nagy og hans familie rettferdighet og oppreising mot de overgrep som han og hans medarbeidere ble utsatt for etter revolusjonen i 1956.

FF skaper en situasjonen der begge partene i all hovedsak går inn for EKA sine forhandlingsbetingelser. Ved å spille **F** viste kommunistene folket at de var villige til å forhandle. I tillegg økte presset innad i partiet. Partiets reformsirkler presset for endringer i partistruktur og politikk. Kommunistpartiets ledere så fordelene av å forsoning fremfor konfrontasjon. Kommunistene var her villige til å spille **F** fremfor **K**, selv om dette ga en lavere payoff (3). De kunne stått på sitt og fått realisert sine høyeste preferanse (4). Men, da hadde risikert å få både folket, opposisjonen og sine egne mot seg. EKA får her sine høyeste preferanse (4) realisert, men må inngå noen kompromisser med kommunistene. I hovedsak innebar denne løsningen forhandlinger primært basert på EKA sine forutsetninger. I tabellen på neste side har vi rangert aktørenes preferanser (4 er best og 1 er dårligst).

Tabell 6.3 Aktørenes preferansestruktur i spill 3

Kommunistpartiet		Opposisjonen		
<i>HSWP</i>	<i>Opposisj</i>	<i>HSWP</i>	<i>Opposisj</i>	
K	K	F	F	4
F	F	K	F	3
F	K	K	K	2
K	F	F	K	1

Spillet mellom kommunistene og EKA har vi formalisert i matrisen nedenfor.

Matrise 6.4 Spill 3

		Opposisjonen	
		K	F
Kommunistpartiet	K	4,2	1,3
	F	2,1	3,4

Dersom preferanse strukturen jeg har lagt til grunn er den riktige, skal utfallet av den spillteoretiske gjennomgangen tilsvare det som ble det virkelige resultatet. Som vi ser av matrisen har EKA her en dominant strategi **F**. Hvis kommunisten spiller **K**, så gir **F** høyere verdi (3) en

K (2). Spiller kommunistene **F** gir også **F** (4) høyere verdi enn å spille **K** (1). **F** er det beste svar. Likevekten i dette spillet er **FF**. Når vi formaliserer spillet på ekstensiv form, ser vi at kommunistenes sitt eneste rasjonelle valg vil være å spille **F**, etter at EKA hadde spilt sitt trekk. Dette gir et utfall på 3 til kommunistene. Hadde de spilt **K**, hadde de kun fått en payoff på 1. Utgangspunktet til EKA var at de ikke ønsket noe kompromiss om forhandlingene.¹⁰² Ser vi på spilltreet på neste side, ser vi at dette begrenser kommunistpartiets valg (jf. den tversgående streken i spill treet).

Spilltre 6.1 Spill 3 Ekstensiv form

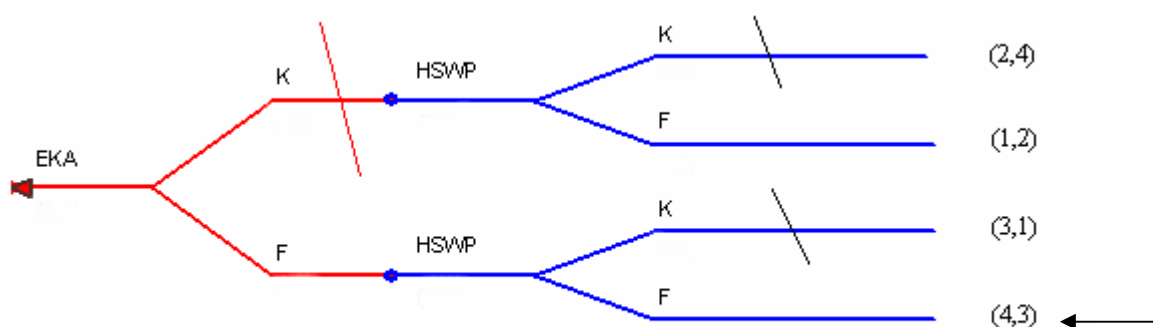

Den spillteoretiske gjennomgangen korresponderer her med den empiriske virkeligheten. Kommunistene kunne ha fått realisert sin høyeste preferanse ved å stå på sitt. Det gjorde de ikke. De valgte å gi etter for presset og inngå en rekke kompromisser med opposisjonen. Det skal også sies at opposisjonen måtte inngå noen kompromisser, men fikk gjennom sine viktigste betingelser, slik at forhandlingene kunne starte med "blanke ark".

Den store usikkerheten folket representerte var også her avgjørende for kommunistenes avgjørelse. Folkets evne og vilje til å mobilisere, skapte usikkerhet. Var folket villige til å gå enda lenger? Det som gjorde at kommunistene til slutt bøyde av, var en kombinasjon av press fra folket, opposisjonen, partiets reformsirkler og påvirkning fra forhandlingene i Polen. Folket hadde vist at de kunne mobilisere til støtte for opposisjonen. Over 100.000 møtte opp på opposisjonens 15. mars arrangement. Ledelsen i kommunistpartiet hadde planlagt en seremoni i forbindelse med revurderingen av hendelsene i 1956. Seremonien skulle være en ny gravferd for Imre Nagy og hans medarbeidere som ble henrettet etter revolusjonen i 1956. Seremonien var først tenkt som en liten minnehøytidelighet med familie og medlemmer av

¹⁰² EKA ønsket ikke å inngå et kompromiss som kunne gi HSVP muligheten til å sikre seg makt i det nye politiske systemet før forhandlingene startet. Ingen ting skulle være gitt på forhånd.

"Komiteen for Historisk Rettferdighet",¹⁰³ men økte raskt i omfang. Det hele eskalerte til å bli en offentlig seremoni på "Heroes' Square" den 16. juni. Tiden før seremonien hadde vekket sterke følelser i folket. Minnet om revolusjonen i 1956 preget fortsatt det ungarske folket, og ikke minst eliten. Det siste man ønsket var en ny voldelig folkelig oppreisning.

Samtidig økte presset mot ledelsen innad i partiet. Den 21-22. mai arrangerte partiets reformsirkler sin første nasjonale kongress. Over 400 deltakere fra 100 reformsirkler deltok på kongressen. Her ble det blant annet krevd at man startet forhandlinger med EKA, samt at partiet forsonte seg med familien til Imre Nagy og andre ofrene fra 1956 (Jenkins, 2000: 10). Etter hvert som begravelsen nærmet seg økte presset fra folket, og det var derfor viktig med en avklaring. Lederne i kommunistpartiet innså derfor at det var bedre å fremstå forsonende og villig til å forhandle, enn å legge seg på en konfrontasjonslinje. Rundebordsforhandlingene i Polen ble avsluttet med signering av en avtalen den 5. april 1989. Hadde det ikke vært for denne avtalen, ville Grósz og politbyrået vært veldig tvilende til å starte en lignende prosess i Ungarn (Tökés, 1996:307).

Det var i denne konteksten kommunistpartiet og EKA til slutt ble enige. Kommunistpartiet gikk med på trilaterale forhandlinger, som i praksis var bilaterale siden tredjeparten, de sosiale organisasjonen ikke hadde stemmerett. I tillegg gikk opposisjonen med på å diskutere økonomiske og sosiale spørsmål, men ikke som en del av hovedforhandlingene. En rekke under-komiteer skulle etableres for å diskutere økonomi og sosialpolitikk. Hovedforhandlingene skulle omfatte nye valglover som skulle sikre en fredelig overgang til demokrati. Den 10. juni, en uke før Imre Nagy sin begravelse, ble kommunistpartiet og EKA enige om en rammeavtale for videre forhandlinger. 3 dager senere åpnet de offisielle forhandlingene i parlaments bygningen. Det første reelle møtet ble avholdt 21. juni. Her ble det bestemt at hovedsakene skulle diskuteres i seks underkomiteer for blant annet valglover, konstitusjonelle problemer og partilover. De ble også, på tross av motstand fra opposisjonen, opprettet seks økonomiske komiteer. Disse komiteene var ikke særlig virksomme, og praktisk talt ble det ikke fattet noen vedtak om økonomiske reformer under forhandlingene (Jenkins, 2000: 11).

¹⁰³ "Komiteen for Historisk Rettferdighet" var en gruppering av reformkommunister ledet av Andras Hagaduz. Deres mål var en revurdering av hendelsene i 1956, og oppreisning for ofrene fra 1956 og deres familier.

Prosesen mot en fredelig overgang til demokrati var kommet en lang vei. Det var blitt enighet om hvem som skulle forhandle, og hva det skulle forhandles om. Opposisjonen stod samlet, og de reformvennlige hadde kontrollen innad i kommunistpartiet. Som jeg skal vise i neste del, "Spillet om Fortiden", var det bare tilsynelatende rolig på overflaten. Kommunistene hadde ikke gitt opp. De hadde fortsatt et ønske om å styre forhandlingene i ønsket retning, inngå avtaler med utvalgte opposisjonsgrupper, alt for å sikre seg makt i det framtidige politiske systemet.

Opposisjonen, som utad fremsto som en gruppe, skulle etter hvert vise seg å være splittet i synet på en rekke sentrale saker, noe som viste seg å bli skjebnesvangert for opposisjonens enhet.

Kapittel 7 "Spillet om Fortiden"

7.1 Innledning

Spillet om fortiden forgikk i perioden fra de nasjonale rundebordsforhandlingene (NRT) startet den 13. juni 1989, og til folkeavstemningen om presidentvalget var gjennomført og vunnet av den radikale opposisjonen 27. november samme år. Tittelen "Spillet om Fortiden" viser til at i denne perioden ble det forhandlet om betingelsene for demokratiet. Man hadde valget mellom et system som delvis videreførte kommunistenes makt, eller et system basert på pluralisme og frie valg.

Jeg har valg å fokusere på to spill i denne delen av analysen. Det første spillet er mellom den moderate opposisjonen (MoD), representert ved Magyar Democratic Forum (MDF) og den radikale opposisjonen (RaD), representert ved Alliance of Free Democrats (SzDSz) og Federation of Young Democrats (FIDEZ). Disse to grupperingene var fundamentalt uenige på spørsmålet om gjennomføring av presidentvalg før eller etter parlamentsvalget. Opposisjonens rundebord (EKA) hadde stemt over dette to ganger før. Da hadde da vært konsensus om en ordning med indirekte president valg etter parlamentsvalget. Ved den tredje avstemningen i september skiftet MDF strategi, og gikk inn for direkte valg på president før parlamentsvalget. En uformell avtale ble inngått mellom MoD og kommunistene.

Det andre spillet jeg skal fokusere på er spillet om den endelige avtalen. Den radikale opposisjonen kunne ikke forholde seg rolige å se på at kommunistene og MDF samarbeidet om en avtale som i praksis ville si at de delte makten mellom seg. Kommunistene ønsket gjennom en slik løsning å sikre seg presidentembete, og regjeringsmakten i koalisjon med MDF. En løsning som innebar en nesten forhåndsbestemt deling av makten kunne ikke RaD gå med på. De mente at denne løsningene ville overføre en stor del av de gamle maktstrukturene til det nye systemet.

7.2 Spill 4 - Opposisjonen splittes

7.2.1 Opptakten til spill 4

Konsekvensene av avtalen med kommunistene fikk store følger for samarbeidet mellom de ulike opposisjonsgruppene. Opposisjonen hadde flere ganger stemt over saken om presidentvalg versus parlamentsvalg først. Det hadde ved disse anledningene hele tiden vært flertall for parlamentsløsningen. Uenigheten i opposisjonen begynte å vise seg mer tydelig i begynnelsen av august.

7.2.2 Spill 4

Strategiene som aktørene hadde tilgjengelige var å gå inn for president valg forut for parlamentsvalget (**PrV**), eller løsningen med parlaments valg før president valg (**PaV**). MoD hadde på dette tidspunktet sett fordelene med å inngå en avtale med kommunistene, og foretrakk derfor presidentløsningen. MoD foretrakk $PrV > PaV$. RaD ville for en hver pris unngå en løsning med presidentvalg først. De rangerte $PaV > PrV$. Med disse strategiene får vi fire mulige utfall av spillet: **PrV/PrV**, **PaV/PaV**, **PrV/PaV** og **PaV/PrV**.

PrV/PrV gir en løsning der RaD og MoD går inn før president løsningen. Denne løsningen ville skape flertall for president løsningen både i opposisjonen og NRT. For RaD innebar dette at de måtte gi etter, og fikk dermed realisert sin dårligste (1) preferanse. For at dette skulle skje, måtte RaD foretrekke PaV foran PrV . Fordi RaD hadde en dominant strategi PaV , var det lite sannsynlig at de ville gi etter, siden PaV vil gi en større payoff. For MoD var denne løsningen være den beste (4).

PaV/PaV gir en løsning der begge partene går inn for parlaments løsningen. For MoD innebar det at de foretrakk PaV fremfor PrV . Fordi MoD også hadde en dominant strategi PrV , så var denne løsningen lite sannsynlig, siden PrV gir høyere payoff enn PaV uansett hva RaD spiller. Denne løsningen er den dårligste (1) for MoD. Til tross for at denne løsningen kunne ha holdt opposisjonen samlet, og svekket kommunistenes muligheter i det kommende valget, valgte MoD å holde seg til avtalen med kommunistene. Dette gjorde de for å sikre seg makt i det nye systemet. For RaD var dette det beste utfallet (4) siden det ville gi flertall for parlamentsløsningen.

PrV/PaV er det minst sannsynlige utfallet. Denne løsningen ville skapt en situasjon RaD gikk inn for president løsningen og MoD for parlaments løsningen. For RaD ville det bety at de

støttet presidentløsningen, mens MoD og forholdt seg til EKA sitt tidligere vedtak om å støtte parlamentsløsningen. Siden begge partene hadde motsatt dominerende strategier ville det ikke vært rasjonelt for noen av dem å gå for denne løsningen. Dette var derfor den minst (1) foretrukne løsningen av begge parter.

PaV/PrV er løsningen som splitter opposisjonen. For RaD innebærer dette at de gikk inn for parlaments løsningen. RaD stod på sitt, og fikk realisert sin nest beste (3) preferanse. MoD stod like fast på president løsningen, og fikk realisert sin nest beste preferanse (3). Partene står imot hverandre og vil ikke gi etter. MDF var også ganske overbevist om at RaD etter hvert vil innse at de hadde tapt kampen, og ville gå inn for presidentløsningen. Men, RaD stod på sitt. Begge partene ønsket gjennomslag for sine forslag. Da begge parter hadde en dominant strategi var splittelsen uunngåelig. Konsekvensen av denne løsningen ble en splittelse av opposisjonen, og en avtale mellom kommunistene og MoD. I tabellen nedenfor er aktørenes preferanser rangert på følgende måte:

Tabell 7.1 Aktørenes preferansestruktur i spill 4

Radikale Opposisjonen		Moderate Opposisjonen		
<i>RaD</i>	<i>Mod</i>	<i>RaD</i>	<i>MoD</i>	
PaV	PaV	PrV	PrV	4
PaV	PrV	PaV	PrV	3
PrV	PaV	PrV	PaV	2
PrV	PrV	PaV	PaV	1

Vi får da følgende formalisering av spillet, representert ved matrisen under.

Matrise 7.1 Spill 4

		Moderate Opposisjonen	
		PaV	PrV
Radikale Opposisjonen	PaV	4,1	3,3
	PrV	2,2	1,4

Dersom preferanse strukturen jeg har lagt til grunn er den riktige, skal utfallet av den spill-teoretiske gjennomgangen tilsvare det som ble det virkelige resultatet. Likevekten i dette spillet er **PaV/PrV**, og korresponderer med det som virkelig skjedde. Begge partene hadde dominante strategier, og stod på sitt. Splittelsen var ikke til å unngå. Denne åpne splittelsen fikk store konsekvenser for de videre forhandlingene. Til tross for den alvorlige situasjonen en splittelse skapte, holdt MDF seg til avtalen de hadde inngått med kommunistene. Omkostningene ved å splitte opposisjonen var ikke større en det MDF kom til å vinne i form av regjeringsmakt på et senere tidspunkt. I lys av dette er det ikke så vanskelig å forstå hvorfor MDF valgte denne løsningen fremfor å stå samlet med resten av RaD. Denne avtalen ville "dele" makten mellom kommunistene og MDF.

7.2.3 Bakgrunnen for splittelsen og avtalen med kommunistene

Kommunistenes presidentkandidat på den tiden, Imre Pozsgay var en meget populær og kjent politiker med antatt store muligheter til å vinne valget. Strategien til kommunistpartiet var å dra nytte av medgangsbølgen en seier i presidentvalget ville skape, og ta dette med seg videre i kampen om parlamentet. En seier ved det første frie valget ville skape, trodde kommunistpartiet, et generelt inntrykk blant folk at kommunistene var reformvennlige og demokratiske. Dette ville kommunistene dra nytte av. De var sikre på å at ved vinne president valget, kunne de få minst 30-40 prosent ved parlamentsvalget (Banac, 1992: 82)

For kommunistene sin strategi var det derfor viktig å finne en allianse partner i opposisjonen. Noen av de sentrale aktørene innad i EKA, spesielt MDF sin leder Josef Antall, var mer enn villig til å ha et nært forhold til kommunistpartiet (Tökés, 1996: 343). I tillegg til nære bånd mellom elitene, hadde MDF vunnet suppleringsvalgene til parlamentet som ble holdt tidligere på sommeren. FIDEZ og SzDSz var lite villige til å inngå noen avtale med kommunistpartiet. De ønsket ikke å bli assosiert som partier med sterke bånd til kommunistene. Kommunistpartiet tok derfor tatt kontakt med MDF for å inngå en eventuell avtale. I følge Poszgay selv, hadde han frie hender til å inngå en best mulig avtale med opposisjonen (ibid.). Det var ikke bare viktig for partiet å få forgang i forhandlingene, men også for Poszgay sine muligheter til å bli landets første president.

Pozsgay hadde et nært forhold til MDF sin leder Jozef Antall, og ønsket å bevare dette fordi han så på Antall som en potensiell maktfaktor i ungarsk politikk.¹⁰⁴ Pozsgay visste at det var uenighet innad i opposisjonen på spørsmålet om valg av president. Men, reformkommunistene og den moderate opposisjonen (MoD) var overbevist om at en legitim konstitusjonell institusjon som presidenten, ville gjøre overgangen lettere, samt garantere politisk stabilitet frem til de første frie valgene (Körösényi, 1992: 9). Det var en rekke samtaler mellom MDF og kommunistpartiet der en avtale ble diskutert. Janos Kis, stifter og medlem av SzDSz bekrefter at "*...det var alminnelig kjent at Antall og andre fra den moderate opposisjonen snakket jevnlig med Pozsgay*" (Schiander, 1999: 540). Rezö Nyers, som var en del av kommunistpartiets delegasjon til NRT, har også innrømmet at slike samtaler fant sted. Han innrømmet at samtalen var viktige, men udemokratiske og derfor ville han ikke kommentere dem (ibid.). Det er derfor helt klart at samtaler fant sted mellom MDF og kommunistpartiet. Det konkrete innholdet i samtalen kjenner man ikke til, men resultatet av dem er kjent; avtalen om president løsningen mellom kommunistpartiet og den moderate opposisjonen.

Det var ikke bare for å sikre en fredelig overgang til demokrati man ble enige om et kompromiss. Det var også av maktpolitiske årsaker. Kommunistpartiet var på forhånd veldig sikre på at deres kandidat ville bli valgt til president. Imre Pozsgay var den ledende reformisten innad i kommunistpartiet og en av partiets hovedforhandlere i NRT. Opposisjonens kandidater var lite kjent, med få unntak, og hadde ikke vært på den politiske arenaen i mer en 2-3 måneder. For å illustrere dette kan jeg vise til en undersøkelse fra juni 1989 der folk ble spurt om å identifisere navnene på en rekke ungarske politikere. Resultatet var klart i favør for Pozsgay. 91 prosent viste hvem Imre Pozsgay var, mens bare 33 prosent viste hvem Victor Orban, lederen for FIDEZ, var (Tökés, 1996: 314). Kommunistpartiet hadde derfor en stor fordel hvis det ble arrangert direkte valg på president så snart som mulig. Hvor mye de ville tape hvis de ikke fikk avtalen i land var på den tiden usikkert, men kommunistpartiet trodde som sagt det var mulig for dem å oppnå opp i mot 30-40 prosent av stemmene ved et eventuelt parlaments valg. Forutsetningen for det, var at de vant presidentvalget forut for parlamentsvalget. Med et slikt valgresultat ville kommunistpartiet fremstå som et demokratisk parti, og som en av drivkreftene bak overgangen til demokrati i Ungarn. For kommunistene var det derfor meget viktig å samle flertall i NRT for president løsningen. Det som stod på spill for kommunistene var hele partiets framtid og fortid.

¹⁰⁴ Jozsef Antall ble ungarns første frie valgte statsminister etter overgangen til demokrati. Pozsgay var også sentral i dannelsen av MDF der Antall ble leder.

For MDF var mulighetene noen flere. Ved å inngå en avtale med kommunistene ville MDF langt på vei kunne sikre seg regjeringsmakten etter et eventuelt parlamentsvalg. MDF var det største opposisjonspartiet med de mest profilerte politikerne. De var sikre på å bli det største opposisjonspartiet etter valget. Selv uten en avtale med kommunistene ville MDF med stor sannsynlighet ha vunnet det kommende parlamentsvalget. De ville ved å ikke inngå en avtale holdt opposisjonen samlet. Den radikale opposisjonen hadde gjort det helt klart at de ikke aksepterte presidentløsningen. En samlet opposisjon ville vært sterkere i kampen mot kommunistene. En samlet opposisjon kunne ha hindret at kommunistens makt ble overført til det nye systemet. Slik jeg ser det ville det ikke ha vært noen stor gevinst for MDF å inngå en avtale med kommunistpartiet. De ville fortsatt, med stor sannsynlighet, ha blitt det største partiet etter valget. Så hvorfor gikk de inn for en avtale som splittet opposisjonen og sikret kontinuitet av kommunistenes makt inn i det nye systemet?

Josef Antall, den gang medlem av MDF og senere leder, møtte Imre Pozsgay ved en rekke anledninger for å drøfte presidentsaken. Etter en rekke samtaler la Antall fram et forslag for kommunistene og resten av opposisjonen. Han forslø at et direktevalg på presidenten forut for parlamentsvalget skulle kun gjennomføres denne ene gangen. Ved neste valg av president skulle nasjonalforsamlingen velge presidenten. Dette var akkurat det Pozsgay behøvde foran den kommende partikongressen til kommunistpartiet. Pozsgay lovte opposisjonen å omforme kommunistpartiet til et demokratisk parti ved å kvitte seg med de konservative kreftene i partiet. Planen til Antall var å bytte garantier om at kommunistene fikk presidenten, mot en aksept for et pluralistisk demokratisk system i Ungarn (Haraszti, Apendix I: xii). Kommunistpartiet skulle bli demokratisk. Slik skulle de konservative kreftene i partiet nøytraliseres. Antall og MDF skiftet side i september 1989. De var overbevist om at Pozsgay og de reformvennlige kommunistene ville klare å gjennomføre sin strategi, så fremt de hadde garantier for president løsningen.

Det er helt klart at den løsningen som nå forelå var ikke den MDF, eller resten av opposisjonen foretrakk da de startet forhandlingene. Under åpningen av NRT den 13. juni 1989, holdt de tre partene i forhandlingene hver sin åpningstale. Imre Kónya, medlem og forhandlingsdeltaker for MDF, holdt åpningstalen på vegne av EKA. Han sa da at

"... in the course of the negotiations we do not wish to divide power between ourselves and those who are holding it now ... Until the political will of the society is expressed by the election of the members of parliament,

no other nation -wide election, for example election of the president of the republic or election of local authorities, should take place" (Briefing Book, Document 35:2).

Dette var synet for den samlede opposisjonen, inkludert MDF. Her kommer det klart fram at man ikke ønsker maktdeling med kommunistene. Opposisjonen ønsket heller ikke valg av president før et parlament var valgt og på plass. For opposisjonen var ikke forhandlingene et redskap for å tilegne seg makt. Kónya sa også at

"...We would like to emphasise that the organisations of the Opposition Roundtable did not sit down to the negotiating table in order to acquire their share of power, but in order to give rise to a situation where people itself can acquire power without using violence, with the help of peaceful means" (Briefing Book, Document 36:3).

Når vi tar i betraktning de premisene som lå til grunn for avtalen mellom MDF og kommunistpartiet, så var det nettopp ønsket om makt som drev begge parter.

7.3 Spill 5 - Forhandlingene avsluttes

7.3.1 Opptakten til spill 5

Spill 5 foregikk mot slutten av forhandlingene. MDF hadde inngått en avtale med kommunistene (HSWP). RaD ville for en hver pris unngå presidentløsningen, noe som førte til at opposisjonen ble splittet offisielt på spørsmålet. Usikkerheten var stor i denne perioden. Denne situasjonen kan relateres direkte til avtalen mellom MoD og kommunistene og den påfølgende splittelsen innad i opposisjonen. RaD hadde gitt klart uttrykk for at de ikke ville signere noen avtale så lenge president løsningen lå til grunn. MoD og kommunistene stod på sitt. Situasjonene var preget av stor usikkerhet. RaD hadde gitt uttrykk for at de ikke kom til å signere, men MoD trodde til det siste at RaD ville skifte standpunkt.

7.3.2 Spill 5

Aktørene i dette spillet var MoD og HSWP på den ene siden, og RaD på den andre. MoD og HSWP godtok og ville signere avtalen, mens RaD nektet å signere, og gikk inn for folkeavstemning for å få avklart uenighetene i avtalen. De strategiene som var tilgjengelige for aktørene var; å signere avtalen (**SIGN**), ikke signere (**ISIGN**), eller å legge ned veto mot avtalen (**VETO**). Et veto mot avtalen ville si at hele avtalen ble forkastet, slik at partene måtte ha reforhandlet avtalen. Å ikke signere avtalen (**ISIGN**), ville si at man aksepterte at RaD avstod fra å signere, men forkastet ikke avtalen. Konsekvensen av den strategien kunne bli at

MoD og kommunistene avsluttet prosessen og implementerte avtalen uten støtte fra RaD. Uenigheten stod om 4 punkter i avtalen: valgordningen, oppløsning av arbeidermilitsen, partiets rolle på arbeidsplassen, og kommunistpartiets økonomiske disponeringer.

MoD og HSWP foretrakk *SIGN>ISIGN>VETO*. For RaD var alternativet *ISIGN>VETO>SIGN*. For å gjøre den formelle analysen oversiktlig lar vi aktørene velge mellom sine to høyest rangerte preferanser. For RaD var det eneste akseptable utfallet en løsning der avtalen ikke ble signert. RaD kunne la være å signere avtalen og la de andre partene implementere avtalen, eller de kunne legge ned veto mot hele avtalen. RaD var fornøyd med deler av avtalen, og ønsket ikke å forkaste den. MoD og HSWP var også fornøyd med avtalen, og var klar til å implementere den. Aktørene hadde en preferansestruktur der RaD foretrakk **ISIGN>VETO**, og MoD og HSWP **SIGN>ISIGN**.

Når vi ser på de mulige utfallene dette spillet kunne få, får vi følgende kombinasjoner: **ISIGN/SIGN**, **ISIGN/ISIGN**, **VETO/SIGN** og **VETO/ISIGN**. Som vi ser av aktørenes preferanser får vi ikke en kombinasjon av **SIGN/SIGN**. Dette viser at en signering av begge parter på dette tidspunktet var utelukket. Dette var en meget dramatisk periode.

ISIGN/SIGN vil gi et utfall der RaD nektet å signere avtalen, og MoD/HSWP signerte avtalen. Denne løsningen ville ført til at RaD trakk seg fra det videre arbeidet og lot MoD og HSWP få muligheten til å implementere avtalen som den var. For RaD var denne løsningen den nest beste (3). De fikk vist sin misnøye med avtalen, samtidig som avtalen som helhet ikke ble forkastes. RaD hadde foretrukket at alle avsto fra å signere, og startet reforhandlinger av avtalen. Da dette ikke lyktes var denne løsningen være den nest beste. I bytte mot å legge ned veto, fikk RaD tale til det ungarske folket direkte på landsdekkende fjernsyn. For MoD og HSWP var dette den beste løsningen (4). Denne løsningen hindret et veto fra RaD, og åpnet for at avtalen kunne implementeres av MoD og kommunistene.

ISIGN/ISIGN ville gitt en løsning der ingen av partene signerte avtalen. For RaD ville dette resultatet vært den beste løsningen (4). Dette betydde at man fikk et flertall for parlamentsløsningen innad i opposisjonen, og et brudd mellom MoD og HSWP. For MoD og HSWP var dette den nest dårligste løsningen (2). Det ville heller ikke være rasjonelt for dem å spille ISIGN siden deres dominante strategi SIGN ville gi dem en høyere payoff.

VETO/SIGN ville gitt et utfall der avtalen i sin helhet ville ha blitt forkastet av RaD. Dette ville ha ført til at man måtte tilbake til forhandlingsbordet. Denne løsningen var lite

sannsynlig siden begge parter hadde gitt uttrykk for at de var fornøyd med store deler av avtalen. Uenigheten gjaldt kun 4. sentrale punkter i avtalen. Et veto fra RaD kunne ha ført til at HSWP og MoD implementerte lovforslagene og presidentvalget på egenhånd (Schiander, 1999: 544). Denne løsningen var derfor lite ønsket (2) av RaD. RaD hadde også en dominant strategi ISIGN, som ville gitt en høyere payoff (3). For MoD og kommunistene var dette det nest beste (3) utfallet. Løsningen gav fortsatt en liten mulighet for implementering avtalen siden de var i klart flertall.

VETO/ISIGN var det minst sannsynlige utfallet. Dette utfallet ville innebære at aktørene spilte sine minst foretrukne preferanser (1). Aktørenes dominante strategier (RaD: ISIGN) og MOD/kommunistene: SIGN) ville gi aktørene en høyere payoff enn om de spilte henholdsvis VETO og ISIGN.

I tabellen nedenfor har jeg rangert aktørenes preferanser.

Tabell 7.2 Aktørenes preferanse struktur i spill 5

RaD		MoD/HSWP		
<i>RaD</i>	<i>ModHSWP</i>	<i>RaD</i>	<i>MoD/HSWP</i>	
ISIGN	ISIGN	ISIGN	SIGN	4
ISIGN	SIGN	VETO	SIGN	3
VETO	SIGN	ISIGN	ISIGN	2
VETO	ISIGN	VETO	ISIGN	1

Vi får da følgende formalisering av spillet, representert i tabellen nedenfor.

Matrise 7.2 Spill 5

		MoD/ HSWP	
		SIGN	ISIGN
Radikale Opposisjonen	ISIGN	3,4	4,2
	VETO	2,3	1,1

Dersom preferanse strukturen jeg har lagt til grunn er den riktige, skal utfallet av den spillteoretiske gjennomgangen tilsvare det som ble det virkelige resultatet. Løsningen i dette spillet ble *ISIGN/SIGN*, og korresponderer med det som skjedde under avslutningen av forhandlingene høsten 1989. Begge partene hadde dominante strategier. For MoD og HSWP var *SIGN* det beste svar uansett hva RaD gjorde. For RaD var *ISIGN* det beste svar. Løsningen i dette spillet er en stabil Nash-likevekt i Pareto forstand.¹⁰⁵ Da RaD ikke la ned veto mot avtalen var HSWP/MoD fornøyd med utfallet. De hadde nå grunnlaget til å jobbe videre med prosessen, med eller uten RaD. For RaD var ikke løsningen optimal. RaD fikk kun realisert sin nest beste preferanse. RaD viste at MoD og kommunistene ikke ville avstå fra å signere. De hadde derfor en skjult agenda, som ville optimalisere deres strategi på sikt.

7.3.3 En hemmelig plan

Et dekkende ord for å oppsummere den avsluttende fasen av forhandlingene var usikkerhet. Det var tidlig klart at RaD ikke ønsket å signere avtalen slik den forelå. Kommunistpartiet var klar over problemet, men trodde til det siste at RaD ville bøye av siden de var i mindretall innad i opposisjonen. Opposisjonen hadde tidligere vedtatt at alle beslutninger innad i EKA skulle fattes enstemmig. MoD var overbevist om at RaD ville la seg presse til å signere avtalen for å ikke risikere at kommunistpartiet begynte å implementere lovforslag på egen hånd (ibid.). RaD lot seg ikke skremme. De forlangte å få fortelle sin historie til det ungarske folket, mot at de ikke la ned veto mot avtalen. De andre partene følte at dette var en billig pris å betale for å redde avtalen. Det de ikke viste var at RaD i talen ville fremme et forslag om folkeavstemning for å løse de spørsmål det var uenighet om i avtalen. Miklos Haraszti, den gang en av lederen i SzDSz, sa i et intervju med meg i Budapest i november 1999 at ideen om en folkeavstemning kom fordi man så faren i at det første frie valget, slik avtalen forelå, ville skape et "fikset" demokrati med maktdeling mellom MDF og kommunistene (Haraszti, appendiks I: xiii). RaD hadde et siste kort de kunne spille. Et kort de holdt tett inntil brystet til siste stund. Haraszti, som lanserte ideen om folkeavstemning ville først bruke den som et pressmiddel. Men ved å fortelle det på forhånd, kunne man risikere at folkeavstemningen kunne bli blokkert. Janos Kis, den gang leder av SzDSz, foreslo å holde det hele hemmelig. Dette bekreftet Kis i et intervju gjort med ham i Budapest, november 1999 (Kis, appendiks I: vi).

¹⁰⁵ Det vil si at det finnes ingen løsninger som er bedre for noen av partene, uten at noen andre kommer dårligere ut.

Signeringen ble sendt direkte på ungarsk TV. Her nektet FIDEZ og SzDSz å signere avtalen.¹⁰⁶ De foreslo å avholde en folkeavstemning for å avgjøre en rekke spørsmål som stod i veien for en "ren" overgang til demokrati. Med "ren" mente de en overgang til demokrati uten institusjonelle ordninger som var fordelaktige for noen få utvalgte. Den radikale delen av opposisjonen ville at folket skulle avgjøre om presidenten skulle velges direkte før parlamentsvalget, eller indirekte etter parlamentsvalget. I tillegg skulle folket svare på 3 andre spørsmål. De tre spørsmålene var en avklaring av kommunistpartiets rolle på arbeidsplassen, avvikling av folkemilitsen, og en granskning/frigjøring av kommunistpartiets økonomi og kapital. Ikke bare var forslaget om folkeavstemning et forsøk på å hindre kommunistene i å få politisk makt i det nye systemet. Det var også en glimrende anledning til å skaffe FIDEZ og SzDSz nasjonal oppmerksomhet.

I løpet av oktober måned samlet FIDEZ og SzDSz over 200.000 underskrifter til støtte for forslaget om folkeavstemning. Reglene tilsa at man trengte 50.000 underskrifter for at parlamentet skulle vurdere saken, og over 100.000 om spørsmålet skulle gå direkte til avstemning i parlamentet (Jenkins, 2000: 17). Den radikale opposisjonens 200.000 underskrifter sørget for at saken gikk direkte til avstemning i parlamentet. Regjeringen, med statsminister Miklos Nemeth i spissen, som på dette tidspunkt hadde distansert seg mer og mer fra kommunistpartiet, oppfordret parlamentet til å kjøre en reformvennlig linje. Etter at mesteparten av styringsansvaret var overført fra partiet til regjeringen, hadde Nemeth en unik mulighet til å påvirke parlamentet. Det økende autonome parlamentet aksepterte oppfordringen, og tok opp en rekke reformspørsmål. Parlamentet som tilsynelatende var autonomt, var fortsatt dominert av kommunistpartiet og deres sympatisører. De begynte behandlingen av valgloven for presidentvalget. Målet til parlamentet var å banke gjennom en lov på bakgrunn av den avtalen som forelå. Men på grunn av massivt press, hovedsakelig fra SzDSz og FIDEZ, ble parlamentet tvunget til å utsette lovvedtaket til etter en folkeavstemning. Parlamentets forsøk på å blokkere folkeavstemningen ble effektivt stoppet av SzDSz, FIDEZ og det ungarske folket. På dette stadiet ble det ungarske sivile samfunn for første gang direkte involvert i prosessen.

Folkeavstemningen skulle avholdes 26. november 1989. Opptakten ble preget av en delvis skitten politisk kamp mellom de ulike partene. Det var fire spørsmål som skulle besvares av folket. Alle hadde direkte med tilknytning til kommunistpartiets videre framtid. Det første og

¹⁰⁶ FIDEZ og SzDSz hadde gjort det klart på forhånd at de ikke ville signere avtalen slik den forelå.

viktigste spørsmålet var om valg av president. Spørsmålet som ble stilt var: "Skal presidenten velges bare etter parlamentsvalget?". Det var ikke bare temaet som skapte debatt, men formuleringen av selve spørsmålet ble også gjenstand for konfrontasjon. Parlamentet forsøkte å endre spørsmåls-formuleringen til: "Vil du stemme på presidenten selv, eller vil du at andre skal velge presidenten for deg?" Denne formuleringen var uakseptabel for den radikale opposisjonen, og forvirret mange av velgerne. Formuleringen var en av årsakene til at det nesten ble et dødt løp (Haraszti, appendiks I: xv). MDF gikk åpent ut og oppfordret folk til å boikotte folkeavstemningen. De hevdet at spørsmålet ikke var legitimt, men del av et politisk spill iscenesatt av den radikale opposisjonen. Den radikale opposisjonen svarte med å si at alle som ikke stemte, stemte for fortiden. Budskapet var stem ja og si nei til kommunistpartiet. Dette førte til at tiden før folkeavstemningen ble preget av en sterk anti-kommunistisk retorikk fra den radikale opposisjonens side. Kommunistene oppfordret selvfølgelig folk til å stemme nei.

Samtidig som den politiske kampen om folkeavstemningen pågikk, det en prosess innad i kommunistpartiet som var en direkte årsak av hendelsene ved de nasjonale forhandlingene, folkeavstemningen og det kommende valget. Den 7. Oktober 1989 på kommunistpartiet sin partikongress ble partiet "lagt ned", og oppstod i ny drakt. Dannelsen av Det Ungarske Sosialistparti (HSP) var et faktum. Dette markerte slutten for ettparti diktaturet i Ungarn.

7.4 Slutten for kommunistpartiet

I slutten av september hadde splittelsen innad i kommunistpartiet blitt en offentlig affære. Kommunistpartiets "reformsirkler", som var den lokale basisen for partiets reformkommunister, hadde presset ledelsen i kommunistpartiet til å avholde en ekstraordinær partikongress den 6-10. oktober 1989.¹⁰⁷ Flere fraksjoner posisjonerte seg til en kamp om makten i partiet. To fraksjoner skilte seg ut. Den mest reformvennlige hadde utspring fra partiets reform sirkler, nå kjent som "*The Reform Alliance*" (RA), og var assosiert med Imre Pozsgay og statsminister Miklos Nemeth innenfor partiets presidentskap. Av de to andre i presidentskapet var Rezsö Neyers kjent som en moderat reformist. De som støttet Nyers, samlet seg rundt grupperingen "*Peoples Democratic Platform*" (PD). Dette satte

¹⁰⁷ Reformsirklene ("The Reform Circles") var fora for lokale reformvennlige medlemmer og ledere av kommunist-partiet, (jf. variabel 4A).

presidentskapets fjerde medlem, Károly Grósz, i posisjon til å forsvare *de konservatives* interesser og privilegier i partiet.

Partiets skjebne skulle avgjøres i løpet av dagene kongressen varte. Man regnet med at dette ville bli den siste og avgjørende kampen mellom de konservative og de reformvennlige kreftene i partiet. Transformasjonen fra kommunistparti til sosialistparti var en kompleks, forvirrende og kaotisk prosess. Aktørene i denne fasen var mange og skiftende i løpet av de dagene kongressen varte. Grupperingene som kjempet om makten i partiet var de reformvennlige og de moderate. Henholdsvis fraksjoner rundt Pozsgay/Nemeth, Nyers/Grósz. De ultrakonservative hadde utspilt sin rolle før kongressen startet. Den grupperingen som var knyttet til de ultrakonservative i kommunistpartiet var "Ferenc Münnich Society" (FMS), som var nært knyttet til den halvmilitære "Workers Guard". Gjennom sin deltagelse i de nasjonale rundebordsforhandlingene, hadde de utspilt sin rolle ved å fremstå som en ultrakonservativ konspiratorisk gruppering. FMS var av den grunn kun et symbol som representerte de ultrakonservatives tilstedeværelse på kongressen. De andre konservative grupperingene som "The Worker's Marxist-Leninist Party" og "the János Kádár society, begge etablert i slutten av august, fremstod som komiske og urealistiske alternativer med sin ultrakonservative retorikk. Dette gjorde at en del konservative støttespillere heller valgt å støtte de moderate grupperingene i partiet. Kampen om makten i partiet stod derfor mellom to aktører, de moderate og de radikale.

Bakgrunnen for striden var kravet om reform av partiet for å takle konkurransen med de andre partiene i det kommende valget. I tillegg skulle dannelsene av et nytt parti være et oppgjør med partiets fortid. Partiets reformsirkler, som på nå hadde skiftet navn til "Reform Alliansen", stilte en rekke krav til endring av partiet og partiets politikk. De krevde at kommunistpartiet skulle endre sitt navn slik at det symboliserte dannelsen av et nytt parti. De ville ekskludere alle de konservative kommunistene fra sine stillinger i partiet. De krevde også innføringen av en økonomiske politikk som gikk i retningen av privatisering og en blandet økonomi innen for en velferdsstatsmodell. De mer moderate, med Nyers i spissen, ønsket også reformer, men ikke i det tempo og omfang som de radikale ønsket. Kampen om avviklingen av partiet ble avgjort allerede på kongressens andre dag der et flertall stemte for opprettelsen av et nytt parti; "Hungarian Socialist Party" (HSP). Før partikongressen hadde de ulike synspunktene kommet til uttrykk i ulike politiske plattformer. Disse posisjonerte seg nå til maktkamp. På forhånd, før kongressen hadde Pozsgay og Nyers inngått en avtale om kompromiss. Pozsgay lovet Nyers at RA ikke ville oppfordre til boikott eller splittelse. Nyers

lovte på sin side å fortsatt støtte Pozsgay sitt presidentkandidatur, samt garantere posisjoner til RA i partiets nye lederskap. Arbeidet med partiets nye program og statutter, samt kommunistpartiets økonomi og utenriksrapport, ble overlatt til reformkommunistene og Pozsgay. Dette kompromisset ble presentert til delegatene på et kveldsmøte den 6. oktober 1989. Her forsøkte Grósz og de konservative, for siste gang, å styre utviklingen i partiet. Grósz ville ha en omskriving av programmet for kongressen, samt endringer i forslaget til nytt partiprogram. Hans siste desperate forsøk var til ingen nytte siden kongressen var dominert av reformvennlige representanter. Grósz sin rapport om partiets tilstand ble avvist av partiets politiske eksekutiv komité (Tökés, 1996: 351). Dette var Grósz sin eneste mulighet til å fremme sitt syn under kongressen. Han var nå avspist med å lese opp en revidert tilstandsrapport skrevet av lavere partifunksjonærer.

Før kongressen startet var det eneste åpne spørsmålet hvor mange delegater de ulike grupperingene hadde støtte fra. RA hadde støtte fra over 40 prosent av delegatene.¹⁰⁸ Det som kunne velte hele Pozsgay-Nyers avtalen var de resterende 45 prosent som ikke hadde tilknytning til noe gruppering da kongressen startet. Det ble derfor tidlig klart at de som støttet Nyers moderate reformpolitikk skulle stille seg bak PD. Konsekvensen var at to klare fraksjoner skilte seg ut på kongressens åpningsdag; PD og RA.

Konferansen første dag, fredag 6. oktober 1989, åpnet med skarp kritikk mot ledelsen fra lokale delegater i partiet. De krevde reformer og nye betingelser for det rurale Ungarn, slutt på den omfattende korrupsjonen i partiet, og lokal autonomi for de ulike lokale partiorganisasjonene. Partiets valgnederlag i under sommerens suppleringsvalg ble ikke forbigått med stillhet. En av deltakerne uttrykte undring over hvordan et parti med 700.000 medlemmer kunne tape for et annet parti (MDF) med mindre enn 20.000 medlemmer. Den første dagen av kongressen ble preget av at mange delegater uttrykte den misnøyen mot partiledelsen som lenge hadde bygget seg opp. Om ikke det ikke hadde vært tydelig før kongressen, så ble kravet om reform og endring fra et flertall av delegatene veldig tydelig etter den første dagen av partikongressen. RA med Pozsgay i spissen, var den klart største fraksjonen, men hadde ikke flertall i forsamlingen. Til tross for størrelsen, var usikkerheten stort rundt hvor mange andre som var villige til å stille seg bak kravet om radikale reformer av partiet.

¹⁰⁸ Kilde: Tabell over støtte til de ulike plattformene blant kongressdeltagerne. (Tökés, 1996: 353).

Den andre dagen, lørdag 7. oktober, begynte delegatene å posisjonere seg bak de ulike grupperingene. Ryktet gikk at de som ønsket å støtte Nyers forsiktige reformplaner skulle støtte PD. Over 160 delegater ble medlemmer av PD denne dagen (Tökés, 1996: 353). Senere på dagen ble dannelsen av HSP annonsert av Nyers. Selv om overgangen til et nytt parti virket som en "done deal", var det over 1/6 av de 1274 deltakeren som stemte blankt, eller lot være å stemme. Nyers tale var autoritativ og samtidig autoritær. Hans retorikk og gestikulering minte om Kádár i gamle dager. Nyers kom med krass kritikk av Nemeth og hans regjering, samtidig som han oppfordret alle til å stå sammen å bli i det nye partiet. Det han ikke adresserte i talen sin var de problemene som partiet stod ovenfor. Han nevnte blant annet ikke partiets valgnederlag. Istedenfor snakket han varmt om den nye "sosiale markedsøkonomien", samt blandingen av sosialisme og demokrati i det nye Ungarn.

Dagen etter, søndag 8. oktober, var mange, spesielt RA medlemmer, usikre på hvilken retning hele prosessen tok. Nyers til tider konservative retorikk hadde gjort mange usikre. De ble også usikre på deres rolle partiets nye lederskap. Partene posisjonerte seg og begynte kampen om lederstillingene i partiet. Kongressens tredje dag startet med forhandlinger mellom RA og PD. Disse var preget av maktkamp, fornærmelser og insinuasjoner. Uenigheten var spesielt knyttet til forslaget om å nominere Guyla Horn som kandidat til ledelsen i partiet.¹⁰⁹ Blant de konservative ble Horn sett på som en pådriver for borgerlige verdier, og var derfor et egnet "offer" fremfor de mer profilerte, Pozsgay og Németh. Motstanden mot Horn hadde også personlig støtte fra Nyers, noe som forverret hele forhandlingsklimaet. Nyers foreslo i tillegg å nominere Berecz og Grósz, noe ingen støttet. Det ble også foreslått at Pozsgay, Németh og Horn, skulle danne et visepresidentskap under Nyers. Dette ble også avvist fra Nyers fordi ledelsen da ville bli dominert av reformvennlige. Noen timer senere ble det klart at forhandlingene var låst. På dette tidspunktet startet ryktene om at Pozsgay, Horn og Németh ville trekke seg fra partiet. Hvis de tre skulle trekke seg ville det ikke bare føre en splittelse av partiet, men også at partiet mistet kontroll over regjeringen. Både Pozsgay og Horn var medlemmer av regjeringen. Németh var statsminister, mens Nyers hadde trukket seg fra sin ministerposisjon da han ble valgt til partipresident. Dette kunne i verste fall skape uro i parlamentet, og sette hele reformprosessen i fare. Det ble derfor avholdt en lukket sesjon der de ulike lederne fikk konfrontert hverandre, og presentert sine syn. Planen var å presentere en ferdig "pakke" til kongressen i plenum. Etter sesjonen var det en fire timers pause. Det var under denne pausen Pozsgay truet Nyers med å trekke RA ut. Nyers gav etter, og ga dermed

¹⁰⁹ Guyla Horn var en av Pozsgay sine støttespillere.

partene muligheten til å arbeide frem et kompromiss. Kompromisset innebar at Nyers godtok Horn i ledelsen, mens Pozsgay trakk forslaget om et visepresidentskap.

Om morgenen, mandag 9 oktober, startet prosessen med å velge ledere opp igjen. Tilstede var kun representanter fra RA og PD. De var disse to grupperingene som nå kontrollerte partiet. Hva som nøyaktig skjede under disse møtene vet vi ikke. De var lukket, og det finnes ingen referater fra dem. Det vi vet er at partene forela lister med aktuelle navn for hverandre, for så å godta dem eller legge ned veto. Partene ble til slutt enige om en liste med 24 navn som de ga til Nyers og Pozsgay for endelig godkjennelse. Nyers og Pozsgay strøk og la til noen navn, og man ble til slutt enige om et kompromiss. Til tross for kompromisset kom RA og Pozsgay "best ut" av avtalen. Av de 24 som ble valgt inn i partiets ledelse var 16 fra RA. Av de som stod for den daglige driften av partiet var en fra RA og en fra PD. Lederene av partiet, Nyers, Horn og Pozsgay, ble sittende. De konservative Grósz og Berecz, forlot partiet, men dukket opp igjen to måneder senere som stiftere av det nye kommunistpartiet

Dannelsen av HSP markerte slutten på ettpartidiktaturet i Ungarn. Pluralisme var etablert, og kampen om stemmene var begynt. Kommunistpartiets håp om 30 prosent av stemmene skulle vise seg å ikke gå i oppfyllelse. Årsaken til det var resultatet av folkeavstemningen, partiets manglende evne til presentere et troverdig budskap, og en troverdig leder.

7.5 Folkeavstemning og parlamentsvalg

Avtalen som ble signert 18. september, og oppløsningen av kommunistpartiet i oktober var viktige steg i retning av demokrati. Den 23. Oktober 1989 ble den Ungarske Republikken proklamert, og parlamentet vedtok den nye grunnloven som legaliserte hele transisjonen. Men fortsatt var der uenighet om en rekke punkter mellom den radikale opposisjonen og resten av partene. Disse skulle avgjøres i folkeavstemningen den 26. november. Som nevnt tidligere var kampen om folkets stemmer preget av sterke ord og oppfordringer fra alle parter. Den radikale opposisjonen oppfordret folket til å stemme JA på alle punkter.¹¹⁰ Den moderate opposisjonen oppfordret folk til å boikotte folkeavstemningen. Den radikale opposisjonen svarte med at de som ikke stemte, stemte for fortiden. De tidligere kommunistene ønsket direkte valg på president, og henstilte folk om å stemme nei til spørsmålet som ble stilt angående den saken. Folkeavstemningen ble avholdt 26. november 1989 (den opprinnelige

¹¹⁰ For de ulike punktene se tabell 7.3.

datoen for presidentvalget i følge rundebordsavtalen). På de spørsmål som angikk kommunistpartiet direkte ble det klart flertall i opposisjonens favør. På spørsmålet om presidentvalget var det nesten dødt løp. Tabellen nedenfor viser resultatet av folkeavstemningen.

Tabell 7.3 Resultat av folkeavstemningen 26 November 1989

<p><u>Question 1</u> Should the President of the Hungarian Republic be elected only after Parliamentary elections ?</p>	<p>Valid votes cast: 4.297.751 Invalid votes: 137.950 „yes" 2.151.926 (50,07 %)</p>
<p><u>Question 2</u> Should party organs leave workplaces ?</p>	<p>Valid votes cast: 4.310.999 Invalid votes: 130.582 „yes" 4.101.958 (95,15 %)</p>
<p><u>Question 3</u> Should Hungarian Socialist Worker Party make an account of the property that is in its administration ?</p>	<p>Valid votes cast: 4.314.550 Invalid votes: 128.401 „yes" 4.114.994 (95,37 %)</p>
<p><u>Question 4</u> Should the workers' militia be disbanded?</p>	<p>Valid votes cast: 4.285.604 Invalid votes: 144.418 „yes" 4.068.420 (94,93 %)</p>

Kilde: <http://www.aceeeo.com/archive/news11.htm>, 14 oktober 2000.

Som vi ser av tabellen ble spørsmålet om presidentvalget avgjort med knappest mulig margin. Den radikale opposisjonen vant med knappe 6600 stemmer (Keesing, November 1989, s. 37048). Dette resultatet skulle vise seg å bli skjebnesvangert for HSP.

Ved et direktevalg på president før parlamentsvalget var HSP ganske sikker på at deres kandidat Imre Pozsgay ville vinne. Eks-kommunistene i HSP trodde at en valgseier i presidentvalget ville være med å sikre dem mellom 25-30 prosent oppslutning i parlamentsvalget. Dette skulle danne grunnlaget for koalisjonen med MDF. Men avstemningsresultatet endret på alt dette. Når det så ut som om HSP ikke hadde mulighet for seier, brøt MDF samarbeidet. Valgkampen frem mot parlamentsvalget ble preget av kraftig antikommunistisk retorikk fra alle i opposisjonen. HSP hadde liten evne til å takle denne

motgangen, og ble en lite effektiv valgkamp maskin. Partiet var splittet på grunn av at kompromisset mellom PD og RA, noe som hadde ekskludert alle de andre grupperingene innad i partiet. HSP hadde heller ikke noen leder som kunne fremstå med et troverdig program og en bred nasjonal appell. HSP og Pozsgay var avhengig av presidentembete. Uten det hadde de ingenting. HSP tapte stort ved parlaments valget i april 1990. De 30 prosentene som kommunistene hadde håpet og trodd på ble 8,6 prosent, en differanse på 21,4 prosent.

Valgets store vinnere ble MDF og SzDSz fra den radikale opposisjonen. MDF oppnådde nesten flertall i parlamentet med sine 42,5 prosent. Valgets store overraskelse var SzDSz. De hadde før sommeren 1989 vært et relativt ukjent parti. Ved valget i april-mai 1990 fikk de 24 prosent av stemmene, og ble MDF sin koalisjonspartner i regjering. En situasjon som var ganske paradoksal siden det var uenighet mellom de to som hadde splittet opposisjonen noen måneder tidligere. FIDEZ, som også var en del av den radikale opposisjonen, ble også en vinner i valget. FIDEZ var enda mindre kjent enn SzDSz før valget, og fikk likevel representanter i parlamentet. Av de historiske partiene fra demokratiet i 1945, var det "The Independent Small Holders" som ble det største. Det var de ikke-sosialistiske partiene som kom seirende ut av valget. Tabellen på neste side viser et utvalg av valgresultatet for det første frie valget i Ungarn siden 1945.

Tabell 7.4 Et utvalg av valgresultat fra parlamentsvalget mars-april 1990

Partiets navn	Antall vunne seter				Fordeling i prosent
	Individuelle Valgkretser	Regionale Lister	Nasjonale Lister	Total	
Hungarian Democratic Forum (MDF)	114	40	10	164	42,49
Alliance of Free Democrats (SzDSz)	35	34	23	92	23,83
Alliance of Young Democrats (FIDEZ)	1	8	12	21	5,44
Hungarian Socialist Party (HSP)	1	14	18	33	8,55
Party of Independent Small-holders (ISP)	11	16	17	44	11,40

Kilde: <http://www.aceeeo.com/archive/news11.htm>, 14. oktober 2000.

For første gang siden 1945 kunne et fritt valgt parlament starte arbeidet med å forme det nye Ungarn. For første gang siden 1848 var ikke Ungarn under innflytelse av en fremmedmakt. Og for første gang siden 1948 var ikke kommunistene en maktfaktor i ungarsk politikk. Konsolideringen var i gang og fortiden var overvunnet for nå....?

7.6 Sluttkommentar

Den spillteoretiske analysen har vist hvordan man kan forklare aktørenes avgjørelser som rasjonelle vurderinger av hvilken nytteverdi (payoff) de ulike alternativene i en gitt situasjon gir. Det er aktørene som gjennom sine handlinger realiserer et utfall som påvirker retningen overgangsprosessen tar. Dette viser at aktørene har en viktig rolle i forhold til å legge premissene for utviklingen av prosessen gjennom sine handlingsvalg. Et annet poeng med den spillteoretiske framstillingen har vært å vise at strategisk vurderinger ofte ligger til grunn for aktørenes preferanser. Aktørene handler strategisk i forhold til å realisere et mål. Det at det er strategisk rasjonelle, gjør at man ikke bare kan forklare valgenes deres i forhold til de preferansene de har. Man må ta hensyn til at aktørene også vurderer sin valg i forhold til hvordan andre aktører handler, og i forhold til reaksjoner på egne utspill. Dette var spesielt synlig i det andre spillet mellom de Grósz og Poszgay. Grósz valgte å ikke videreføre sin Continuity-strategi fra det første spillet, fordi Poszgay truet med mobilisering av opposisjonen og folket.

Kapittel 8 Konklusjon

Denne oppgaven hadde både en teoretisk og en empiriske målsetning. Det teoretiske utgangspunktet var skillet mellom strukturelle og aktørorienterte forklaringer innenfor samfunns-vitenskapen. I den teoretiske delen har jeg forsøkt å vise hvordan en integrert teoretisk tilnærming kan bidra med å øke forståelsen av overgangsprosesser. Slike prosesser er ofte komplekse og omfattende, og er en utfordring med tanke på struktur-aktør problemet. Den empiriske målsetningen var å bruke en integrert modell til å øke forståelsen av den ungarske overgangen til demokrati.

8.1 En integrert teoretisk tilnærming

Utgangspunktet for den integrerte tilnærmingen var årsakstrakten. Den er et analytisk rammeverk for organisering av de uavhengige variablene i analysen av overgangsprosesser. Modellen inkluderer både de strukturelle forholdene, og aktørene sine valg. Dette gjør modellen integrert på det metodologiske planet. Problemet med modellen er at den i utgangspunktet ikke har noe sosial ontologi. Dette gjør at man kan få problemer med å forklare interaksjonen mellom variabler på strukturelt og det voluntaristisk plan. Faren er at modellen vil favorisere aktørforklaringer. En annen svakhet med modellen er at den opererer med enveis kausalitet. Dette gjør at den opprinnelige modellen ga et noe urealistisk bilde av virkeligheten. Det var derfor behov for å endre noen av modellens opprinnelige forutsetninger.

For å innføre en ontologi i modellen som knytter strukturene og aktørene sammen, presenterte jeg i del 3.2 Anthony Giddens sin *struktureringsteori*. Giddens drøfter struktur-aktør problemet på et generelt plan, men tilnærmingen kan være nyttig i forhold til den integrerte modellens sosiale ontologi. Hans hovedpoeng er at strukturer og aktører er enheter som gjensidig påvirker hverandre. Strukturene påvirker aktørenes handlinger, samtidig som aktørenes handlinger påvirker den strukturelle konteksten. Dette kaller Giddens en strukturingsprosess. Samspillet mellom den strukturelle konteksten, og aktørenes vurdering av konteksten, former aktørenes motiver for sine handlinger. Dette vil si at aktørene benytter sin refleksive kapasitet til å forstå den strukturelle konteksten de befinner seg i. Det er denne forståelsen som styrer deres handlingsvalg.

Giddens kaller prosessen som binder sammen det strukturelle og det voluntaristiske nivået i modellen for *reflexive monitoring*. Den strukturelle konteksten utgjør derfor en del av det grunnlaget aktørene tar sine valg ut i fra. I denne prosessen kan strukturene avgrense aktørene sine valgmuligheter, eller tilføre resurser som aktørene kan bruke i sine handlingsvalg.

Struktureringsteorien tilfører modellen en koblingsmekanisme mellom det strukturelle og voluntaristiske nivået. Konsekvensen blir at man må likestille begge typene variabler når man skal forklare overgangsprosesser. Jeg mener at innføringen av Giddens struktureringsteori tilfører modellen et integrert ontologisk grunnlag. Struktureringsteorien gjør det også mulig å innføre en toveis kausalitet i årsakstrakten. Det vil si at variabler på alle nivå i årsakstrakten kan påvirke hverandre.¹¹¹

For å forsterke det analytiske rammeverket ytterligere innførte jeg spillteori i modellen. Spillteorien forutsetter at aktørene er rasjonelle og nyttemaksimerende i samhandling med andre aktører. Den forutsetter også at denne interaksjonen kan analyseres som spill som følger en bestemt logikk og gir bestemte utfall. I kapittel 4 argumenterte jeg for at det spillteoretiske perspektivet er en fruktbar tilnærming til studier av overgangsprosesser. I en overgangsprosess er interaksjonen mellom aktørene avgjørende for det endelige resultatet. Fordelen med spilleteorien er at den gir en rimelig forklaring på hvordan aktørene handler rasjonelt i slike situasjoner. I motsetning til andre aktørorienterte forklaringsmodeller tar spillteorien hensyn til aktørenes valg er formet av den strukturelle konteksten de befinner seg i til en hver tid. Ved bruk av spillteori er det mulig å avdekke aktørenes strategiske handlinger i interaksjon med andre aktører. Spillteorien bidrar også til å gjøre analysen klar og enkel ved å identifisere relevant informasjon, og synliggjøre resultatene. Spillteori blir brukt for å vise hvordan aktørene sine strategiske valg på sentrale tidspunkt i en overgangsprosess påvirker utfallet.

Ved å kombinere årsakstrakten, struktureringsteori og spillteori mener jeg det er mulig å skape en integrert analytisk tilnærming til overgangsprosesser. Det analytiske rammeverket presenterer en ny måte å integrere strukturelle og voluntaristiske variabler i en integrert modell. Det empiriske tilfellet jeg har valgt å analysere med dette teoretiske rammeverket er den ungarske overgangen til demokrati i perioden 1988-1989. I denne analysen har jeg

¹¹¹ Forutsetningen for gjensidig påvirkning er at den er logisk. Historiske veivalg kan ikke påvirkes av variabler lenger nede i trakten.

identifisert 5 ulike situasjoner som jeg analyserte med hjelp av spillteori. Samtidig ville jeg ved hjelp av årsakstrakten identifisere den strukturelle konteksten disse spillene må forstås på bakgrunn av. Den empiriske målsetningen var å identifisere den strukturelle konteksten aktørene hadde å forholde seg til, og som gjorde den ungarske overgangen til demokrati unik i østeuropeisk sammenheng.

8.2 Den empiriske analysen

Den ungarske overgangen til demokrati var et produkt av ulike konstellasjoner av strukturelle forhold som skapte en unik kontekst der aktørene formet og legitimerte sine preferanser. Ved bruk av årsakstrakten har jeg hatt muligheten til å identifisere de mest relevante vektorsluttproduktene som samlet utgjorde den strukturelle konteksten.

8.2.1 Årsakstrakten

Et av hovedtrekkene ved den ungarske kausalitetstrakten er det *konfliktdepende* vektorsluttproduktet den produserer. Ungarns geopolitiske situasjon (Variabel 1A) var relativt gunstig. Sovjetunionen førte en ikke-interveneringlinje ovenfor alle sine allierte. Dette skyldes i høy grad store interne problemer, men også historiske erfaringer fra Ungarn i 1956 og Tsjekkoslovakia i 1968. Dette skapte en gunstig kontekst for aktørene i overgangsprosessen. Den aktuelle situasjonen ufarliggjorde tilstedeværelsen av sovjetiske tropper i Ungarn (variabel 4B).

Revolusjonen i 1848 (variabel 2A), som var et resultat av mislykkede forhandlinger med Østerrike, førte til krig og et ydmykende nederlag for Ungarn. Denne historiske perioden er et klassisk eksempel fra ungarsk historie, der krav om nasjonalt selvstyre ble etterfulgt av omfattende og blodige nederlag, igjen etterfulgt av avtaler med seierherrene. De historiske erfaringene tilsa derfor at forhandlinger og kompromiss var mer fordelaktige enn åpne konflikter. Dannelsen av en moderne stat under dobbeltmonarkiet i 1867-1868 institusjonaliserte denne praksisen (variabel 2B). Den politiske kulturen var pragmatisk og preget konsensus, noe som fikk utslag i at brede koalisjoner dominerte politikken. Denne politiske kulturen ble også videreført i den autoritære mellomkrigstiden (Variabel 2C). Store koalisjoner på tvers av politiske skillelinjer dominerte ungarsk politikk. Dette var spesielt merkbart under stasminister Bethlen, som styrte Ungarn i 10 år ved å danne en bred regjeringsblokk under "The United Party".

Den viktigste og mest konfliktdempende bidraget til vektorsluttproduktet i trakten var revolusjonen i 1956 (variabel 2E). Opprøret som startet som en reaksjon på den kommunistiske undertrykkelsen ble en blodig gatekrig da sovjetiske styrker rykket inn i Ungarn. Sovjetunionens intervensjon førte kommunistene tilbake til makten. Revolusjonen i 1956 førte til Kádár sitt doble kompromiss med folket. Det ungarske folket ble lovet materiell velstand i bytte mot samfunnsfred. Dette pasifiserte folk flest. Lovnaden om materiell velstand til folket førte nesten utelukkende til at politikken som ble ført i Ungarn dreide seg om økonomi. Når reformer var nødvendige var det alltid økonomiske reformer som ble implementert. Politiske reformer var et ikketema på grunn av hendelsene i 1956. Revolusjonen var også medvirkende til den ungarske hæren sin tilbaketrukne posisjon under hele prosessen (variabel 4B). De gjorde det tidlig klart at de ikke ønsket å bruke makt mot folket.

Et annet hovedtrekk ved den ungarske årsakstrakten er at den klart viser hvordan kommunistpartiet gradvis ble *delegitimert og mistet sitt maktgrunnlag*. Kommunistenes kompromiss var basert på materiell velstand til folket. Målet var derfor en langsiktig stabil økonomi. For å effektivisere økonomien ble NEM introdusert på begynnelsen av 1970-tallet (variabel 3A). NEM var lite vellykket, men fikk uforutsette konsekvenser for den videre økonomiske og politiske utviklingen gjennom etableringen av den private økonomien (variabel 3B). Den private økonomien førte til sosial og økonomisk mobilisering. Etableringen av en middelklasse fjernet store deler av kommunistpartiets sosiale basis. Økt ressursbruk i den private økonomien førte til svekkelse av den statlige, og bidro til å forsterke den *økonomiske krisen* på 1980-tallet (variabel 3C). Denne krisen førte til en drastisk nedgang i regimets legitimitet. Kommunistpartiets manglende evne til å takle de økonomiske problemene forsterket den økonomiske krisen, og ledet til en polarisering innad i kommunistpartiet (variabel 4A). Dette viser at enkelte variabler har en gjensidig forsterkende effekt på hverandre, noe som viser en flerveis kausalitet.

Polariseringen og striden innad i kommunistpartiet gjorde at den demokratiske opposisjonen fikk muligheten til å organisere seg uten særlig motstand (variabel 5A). Man fikk tilstedeværelse av en synlig og voksende opposisjon til regimet. Den økende krisen bidro til å forsterke kritikken mot regimet fra den demokratiske opposisjonen, og gjorde den demokratiske opposisjonen til et *politisk alternativ*.

Den strukturelle konteksten skapte gode vilkår for en ikke-voldelig overgangsprosess i Ungarn. Den økonomiske krisen og kommunistpartiets svekkende stilling skapte handlingsrom og muligheter for en allerede tilstedeværende demokratisk opposisjon. Den konfliktdependente gjennomstrømningen i årsakstrakten begrenset aktørenes valgmuligheter, og skapte et vektorslutt-produkt som gav aktørene muligheter til å gjennomføre en fredelig overgang til demokrati.

8.2.2 Aktørene og deres preferanser

I presentasjonen av aktørnivået i trakten (del 5.7) koblet jeg de relevante variablenes vektorsluttprodukt med aktørenes preferanser. Her presenterte jeg de ulike aktørene, spillene de deltok i og hvilke vektorsluttprodukt som i størst grad var med på å forme deres preferanser. Ved å bruke Giddens struktureringsteori kunne jeg forklare hvordan aktørenes preferanser ble til. For hver aktør dannet samspillet mellom de ulike variablene et vektorsluttprodukt som påvirket aktørens preferanse i spillet. I strukturingsprosessen legitimerer hver aktør sin preferanse ved en refleksiv vurdering av de variablene som utgjorde vektorsluttproduktet.

Eksempelvis hadde alle aktørene i den ungarske overgangen revolusjonen i 1956 som en del av sitt vektorsluttprodukt, og alle produserte ulike preferanser på bakgrunn av deres ulike refleksive vurdering av det. De ortodokse kommunistene legitimerte en videreføring av regimet på bakgrunn av deres forståelse av 1956, mens den demokratiske opposisjonen brukte 1956 til å legitimere sine preferanser for demokrati og frie valg. Det samme gjaldt for variabel 3C, den økonomiske stagnasjonen på 1980-tallet. De konservative kommunistene marginaliserte de økonomiske problemene, og så løsninger i en videreføring av det systemet. Pozsgay og de reformvennlige kommunistene legitimerte sin reformistiske strategi gjennom sitt krav om begrensede politiske reformer i tillegg de økonomiske. Den demokratiske opposisjonen brukte den økonomiske krisen som en del av sitt vektorsluttprodukt som dannet grunnlaget for en rupturistisk strategi.

Jeg viste også at aktørenes preferanser kunne videreføres til andre spill og ta andre former. Bakgrunnen for den radikale opposisjonens preferanse "frie forhandlinger" var kravet om en overgang til demokrati, pluralisme og frie valg. Dette kravet var det samme gjennom hele prosessen, og skiftet form en rekke ganger. Strategivalget "Parlamentsvalg" var et direkte krav om parlamentsvalg forut for presidentvalget, fordi dette ville sikre en "ren" overgang til politisk demokrati og markedsøkonomi.

Aktørenes preferanser var i hovedsak formet av deres refleksive vurderinger av ulike vektorslutt-produkt. Men, når aktørene er involvert i ulike spill vil deler av deres preferanse struktur bli formet av kortsiktige strategiske valg og interaksjon med andre aktører. Eksempelvis var den moderate opposisjonens preferanse "presidentvalg" et resultat av interaksjon med kommunistene under forhandlingene, kombinert med et ønske og en visjon om politisk makt i det nye systemet.

8.2.3 Den spillteoretiske analysen

Ved å identifisere sammenhengen mellom vektorsluttproduktene og aktørenes preferanser i del 5.7 dannet jeg en bakgrunn for å forstå aktørenes handlinger i de ulike spillene. Denne delen fungerte derfor som en introduksjon til den spillteoretiske i kapittel 6 og 7, der jeg viste *hvorfor* ulike handlinger ble realisert. Jeg konsentrerte den spillteoretiske analysen om 5 ulike spill. Jeg modellerte 3 spill før forhandlingene startet; "spillet om framtiden" (kapittel 6), og to spill under forhandlingene; "spillet om framtiden" (kapittel 7). Her identifiserte jeg aktørenes preferanser, som i forhold til motspillerens preferanser og valg, styrte deres *strategiske valg* i de ulike interaksjonene. Kombinasjonen av de strategiene aktørene valgte påvirket den retningen overgangsprosessen tok i Ungarn. Den spillteoretiske gjennomgangen viste derfor at det er aktørene sine valg som er påvirket av den strukturelle konteksten, og som frembringer resultatet av prosessen.

Felles for alle de fem spillene var at de bar preg av motstridende interesser og konflikt. På grunn av en tradisjon for kompromiss og fredelig samhandling i Ungarn, greide aktørene å bringe spillene til utfall som var positive for en fredelig løsning av konfliktene.

De to første spillene jeg analyserte var mellom de konservative og de reformvennlige kommun-istene om reform eller kontinuitet. Begge aktørene hadde dominante strategier, men utfallet i det første spillet skapte ingen konflikt. Årsaken var Poszgay sin strategiske vurderinger av situasjonen. Sent i 1988 var ikke reformkommunistene sterke nok, og var derfor avventende. Spill 2 er det dramatiske spillet mellom Poszagy og Grósz i januar/februar 1989. Her viste jeg hvordan Grósz og de konservative godtok reformer av det eksisterende regimet, til tross for at de i utgangspunktet hadde en dominant, kontinuistisk strategi (C). Utgangsposisjonen i spillet var at Poszgay truet med rupture hvis Grósz fortsatt insisterte på å videreføre det gamle regimet. Dette utfallet utgjorde en Nash-likvekt som ikke representerte det empiriske utfallet. Likevekten var suboptimal i pareto-forstand. Det vil si at det eksisterte

minst et annet utfall som ga høyere nytteverdi for en av spillerne, uten at det var dårligere for den andre. Dette utfallet var en løsning der begge aktørene gikk inn for reform. Ved å vise til Colomer (1991) om at en suboptimal likevekt kun var mulig å forbedre i et kooperativt spill, dersom aktørene var motiverte til å samarbeide, eller dersom den ene spilleren kunne komme med løfter, eller sette fram en reell trussel som tvang den andre til å endre strategi, kunne jeg vise at det var rasjonelt for Grósz å bytte strategi fra kontinuitet til reform. Poszgay sin aktive bruk av det kollektive minnet fra 1956 og kommunistenes tro på en framtidig valgseier produserte et stabilt utfall der begge gikk inn for reform. I samme spillet viste jeg også til hvordan en alternativ spillteoretisk tilnærming kunne forklare utfallet. Brams (1994) sin hypotese er at aktører i et dynamisk spill foretar langsiktige, rasjonelle vurderinger av hvilke utfall en prosess av "trekk-mottrekk" vil lede spillet til en løsning. Følger vi Brams logikk utfallet i spillet flytte seg fra Nash-likevekten til det han kaller et *nonmyopic equilibrium*.

Utfallet av dette spillet var avgjørende for kommunistenes strategi ovenfor opposisjonen i spill 3. For å gjennomføre de nødvendige reformene av systemet var det nødvendig å samarbeide med opposisjonen. Som jeg har vist forsøkte kommunistene seg med en splitt og hersk taktikk. Dette førte til at opposisjonen organiserte seg og dannet en formell organisasjon, EKA. Spillet om forhandlingen skapte et utfall der begge partene gikk inn for frie forhandlinger. På grunn av folkelig mobilisering måtte kommunistene signalisere at de var "demokratiske" hvis de skulle ha muligheter i det kommende valget. Forhandlingene i Polen mellom kommunistene og Solidaritet hadde startet, dro også kommunistene i retning frie forhandlinger. Kommunistene hadde imidlertid fortsatt et ønske om å styre forhandlingene og inngå allianser for å sikre seg makt i det nye systemet. Det var disse strategiene som dominerte den neste fasen av prosessen; "Spillet om Fortiden".

I kapittel 7, "Spillet om fortiden", hadde jeg formalisert to spill som pågikk under forhandlings-prosessen. Det som kom klart fram under gjennomgangene av disse spillene, var at noen av aktørenes preferanser var i stor grad formet av kortsiktige strategiske valg og interaksjon med andre aktører i prosessen. Ønsket om makt i det nye politiske systemet førte til en splittelse av opposisjonen i en moderat og radikal fraksjon. I spill 4 viste jeg hvordan den moderate opposisjonen gikk inn for "presidentløsningen" sammen med kommunistpartiet. Omkostningene ved å splitte opposisjonen var ikke større en det MDF kom til å vinne i form av regjeringsmakt på et senere tidspunkt. Den radikale opposisjonen hadde en mer permanent

preferansestruktur gjennom hele prosessen og prioriterte derfor en "ren" overgang til demokrati og pluralisme fremfor kortsiktige maktpolitiske mål.¹¹²

Spill 5 var det som produserte det mest dramatiske og retningsgivende utfallet i den ungarske overgangen til demokrati. Kommunistene trodde til det siste at den radikale opposisjonen ville bøye av for flertallet i EKA og signerer avtalen som forelå. Men, den spillteoretiske gjennomgangen viste at begge aktørene hadde dominante strategier og at et utfall hvor begge partene signerte avtalen var urealistisk. Dette førte til en fastlåst situasjon. Kommunistene og den moderate opposisjonen hadde muligheten til å implementere avtalen uten den radikale opposisjonens underskrifter. Den radikale opposisjonen hadde inngått en avtale med de andre partene om å ikke legge ned veto mot avtalen. Dette gjorde de i bytte mot å få tale til det ungarske folket direkte på TV. Her foreslo de å avholde en folkeavstemning for å få avklart de uløste spørsmålene i avtalen. Denne ene hendelsen var faktisk avgjørende for kommunistpartiets framtid i det nye politiske systemet.

De videre hendelsene beskrevet i del 7.4 og 7.5 viste hvordan i løpet av noen få måneder den politiske arenaen i Ungarn endret seg. Som en del av forberedelsene foran overgangen til et pluralistisk system foretok kommunistpartiet et hamskifte, og gjenoppstod, etter en bitter og dramatisk maktkamp innad i partiet, som det Ungarske Sosialistpartiet (HSP). Grósz og de ortodokse forlot partiet og dannet senere det nye ungarske kommunistpartiet. Resultatet av folkeavstemningen den 26. november 1989 ble skjebnesvangert for kommunistpartiet. Det ungarske folket stemte mot et direktevalg på president, og for parlamentsløsningen. Dette førte til at den moderate opposisjonen brøt samarbeidet med kommunistene. Den påfølgende valgkampen var preget av sterk antikommunistisk retorikk. HSP var avhengig av presidentembete for å fremstå som et demokratisk og troverdig alternativ. Uten det hadde de ingenting. Valgresultatet viste at ekskommunistene hadde tapt stort. Fra et håp om 30 prosent endte kommunistene på bare åtte prosents oppslutning. Valgets store vinnere ble MDF og SzDSz, som ble kollisjonspartnere i Ungarns første frie folkevalgte regjering på 44 år.

Gjennomgangen av spillene illustrerte hvordan det kan være sammenheng mellom dem: utfallet av et spill kan påvirke det neste. Utfallet er med på å avgjøre hvem som er med i det neste spillet, og påvirker samtidig aktørene sine preferanser. Ved å se på aktørenes avgjørelser i et spill kan man gå tilbake til utfallet av de foregående spillene og finne ut hvordan utfallet

¹¹² Den radikale opposisjonens preferanser har vært de samme siden 1970-tallet (variabel 5A).

er med på å påvirke aktørenes sine valg. For eksempel gav utfallet av det første spillet innad i kommunist-partiet Pozsgay tid og anledning til å finne et taktisk riktig tidspunkt til å slå til. Dette forsterket Pozsgay sine reformvennlige preferanser, og gjorde ham i stand til å sette press på Grósz og de ortodokse i partiet. Hele bakgrunnen for spill 5 var utfallet av kampen mellom de radikale og moderate innad i opposisjonen i spill 4. Dette utfallet splittet opposisjonen, og førte de moderate inn i en allianse med kommunistpartiet.

8.2.4 En generell oppsummering

For å summere opp den ungarske overgangen i generelle vendinger var det krisen i økonomien og press nedenfra som førte til en åpen splittelse i makteliten høsten 1988. I løpet av vinteren 1989 hadde den autoritære makteliten stor tro på at den kunne foreta en kontrollert åpning. De reformvennlige med Pozsgay i spissen forsøkte å inkorporere deler av opposisjonen å dele regjeringsmakt under en bred "folkefront". Opposisjonen var på den tiden fragmentert, men kommunistenes splitt og hersk taktikk førte til at opposisjonen samlet seg i EKA. Dette førte til en løsning med forhandlinger mellom kommunistene og opposisjonen. Etersom maktdeling var utelukket gikk kommunistene inn for en avtale med den moderate opposisjonen som ville sikre dem presidenten de neste fire årene. Reformkommunistene hadde rimelig god grunn til å tro at de moderate kunne overtale de radikale, men innen opposisjonen lyktes ikke de moderate å kontrollere de radikale. Dette førte til at den radikale opposisjonen mobiliserte det ungarske folket i en folkeavstemning. Det ungarske folket vendte ryggen til kommunistpartiet. Konsekvensen av resultatet ble at ekskommunistene ble nesten fjernet fra det politiske kartet i Ungarn. Opposisjonen vant valget suverent.

8.3 Hva har den integrerte teorien bidratt med ?

Har den integrert teoretiske tilnærmingen bidratt med å øke forståelsen av den ungarske overgangen til demokrati? Jeg mener den har bidratt på flere måter. For det *første* har denne tilnærmingen klare fordeler ved at den forenkler framstillingen av overgangsprosesser. Kompleksiteten av alle faktorer som kan tenkes påvirker utfallet av en overgangsprosess er stor. Det er derfor en fare for å lage for komplekse modeller, og dermed overse sammenhenger mellom de ulike forklaringsfaktorene. Dette er spesielt viktig for å få klarhet i sammenhengen mellom de strukturelle forholdene og aktørenes avgjørelser.

For det *andre* når vi kobler det spillteoretiske perspektivet til årsakstrakten medvirker det til å strukturere og forenkle informasjonen traktmodellen gir om de strukturelle forholdene. Dette

gjør at det settes høye krav til valg av aktører og de mest sentrale forklaringsvariabelen. Dette gir modellen en analytisk klarhet som forenkler sammenhenger mellom ulike variabler, og gjør det mulig å formulere hypoteser om hvordan sammenhengen mellom ulike variabler påvirker aktørene sine avgjørelser.

For det *tredje*, i det Giddens kaller en struktureringsprosess blir den strukturelle konteksten koblet til aktørenes preferanser. Dette gjør den analytiske modellen i stand til å vise den eksplisitte kausaliteten variablene i årsakstrakten har på utfallet av overgangsprosessen. Når man analyserer spillene i modellen kan man resonnerer bakover og synliggjøre den effekten de hadde på aktørenes preferanser. Summen av en rekke variablers vektorsluttprodukt skaper en kontekst der aktøren former sine preferanser. Det analytiske rammeverket jeg benytter med av vil derfor være i stand til identifisere de mest relevante variablene i prosessen. Analysen av variablene i trakten viser derfor hvordan en handling blir et alternativ for aktørene som er involvert. I tillegg kobler analysen den strukturelle konteksten til aktørenes preferanser, noe som forklarer bakgrunnen for aktørene sin valg, og motivene bak deres handlinger.

For det *fjerde* viser den spillteoretiske tilnærmingen hvordan faktorer som ligger nært overgangs-prosessen i tid har en større umiddelbar påvirkning på resultatet. Spillteorien viser hvorfor en spesiell handling blir realisert, og hvilke konsekvenser aktørenes valg har for utfallet av overgangsprosessen. Spillteorien bidrar med å forklare hvorfor aktørene valgte et alternativ framfor et annet. Spillteorien viser hvilke faktorer som, i tillegg til aktørenes preferanser, påvirker valget av en strategi fremfor en annen. Et annet poeng med spillteorien er dens analytiske klarhet og enkelhet. Spillteorien forsøker å identifisere relevant informasjon og et sannsynlig resultat. Dette gjør spillteorien meget anvendelig når man skal forklare i utgangspunktet kompliserte overgangsprosesser. Som Colomer (2000: 209) skriver:

"Just when the most relevant variables have been identified and attentively analyzed, it becomes possible to separate the wheat from the chaff, that is, to have a criterion for distinguishing what is important and what appears irrelevant or superfluous; to give appropriate weight to every aspect of reality; and to restructure chance or impressionistic observation in a more systematic and understandable way".

Tar man alt dette i betraktning blir det mulig å kombinere en ontologisk integrert årsakstrakt med spillteori, og dermed vise eksplisitt sammenhengen mellom de strukturelle forholdene og aktørenes preferanser. Dette øker forklaringskraften til modellen, og kan bidra med økt innsikt i kompliserte prosesser som demokratiske overganger er. Min analyse av overgangen i Ungarn

er et eksempel som viser at en utvidet forståelse av slike prosesser muliggjøres ved å bruke en integrert teoretisk tilnærming.

Appendiks I

Intervjuer med tidligere ungarske opposisjonelle gjort under feltarbeid i Budapest 8-13. november 1999. Intervjuene er gjort på engelsk, tatt opp på bånd, og deretter skrevet ned. Engelsken kan i perioder være dårlig og uryddig, men dette skyldes til tider manglende språkkunnskaper fra begge parter, og ikke dårlig arbeid.

Intervju med Janos Kis. Tidligere leder og stifter av "The Alliance of Free Democrats"(SzDSz). Budapest 11/11- 1999.

Samtalen med Janos Kis fant sted på hans kontor ved Central European University, der han ledet Political Science department.

Question: When did you feel the process towards democratisation in Hungary started? Do you see it as a long process or was it certain events that triggered the transition?

Answer: That was a long process which started around 1987 perhaps. Then there were triggers like the change in government in 1987, the departure of Kadar in 1988, and the Polish round table early 1989. But, I see it as a long process which started in 1987.

Q: With the foundation of the Democratic Forum?

A: No it started earlier. I am not sure I am able to tie this to a particular event, like the Latin American "opening".

Q: There were many opposition groups/organizations founding at that time. What was the communist party's response to the formation of these new groups?

A: The communist party was disunited on this question. There was no unitary response as to these events. There was first of all the Kadar generation who opposed to all this. For example that the party members who went to Lakitelek was expelled from the party. This was their attempt to get control over the situation. However the younger generations began to grow toward a kind of accommodation. Their idea seemed to have been that the party was facing a crisis of legitimacy. There was a need in managing through new economic policies which they

did not have the legitimacy to do. So it might have been necessary to co-opt other groups in power, such as having a government of coalition. That was the thinking of that time, and it created a cleavage within the party. The other cleavage was between those who liked Pozsgay and wanted to make an opening toward so called populists, and those who wanted to approach the so called reformist outside the party; economists and sociologists, closer to the urban sphere.

Q: How did the opposition movement respond to the freedom of association act, which the communists introduced? Was the act good or bad for the opposition? Did it have any effect at all?

A: There was no unitary response from the opposition at that time. Many of the groups did not even call themselves opposition. The forum (MDF)¹¹³ did not call them selves' opposition. They saw themselves as between opposition and government. The general aim later for the nonofficial groups was independence of opposition. Viewed from this side the perception was that the communists made significant concessions, but they always came one or two phases late. Even though all these concessions had been perceived as positive, there was a general feeling that we had to demand a democratic process soon.

Q: Where there any many cleavages between the different groups within the opposition and inside the communist party ?

A: First, there was this traditional cleavage between the populist urbanists and the rest. There was also another kind of cleavage which separated the new political and social movements and the so-called revived historic parties. Then there were also among the players at that time, groups like reform circles and independent members within the communist party.

Q: What made the opposition realize that they had to cooperate and act as one force?

A: That was a process, but the main reason was that there was this understanding that if we were not one negotiating party, the communist side would be able to play out different groups against each other. It was also the fear that the HSWP would invite non opposition groups, not really independent, to the table, and then dominate. That was the main reason.

¹¹³ Own remark

Q: Was there ever talked about within the opposition, at any time, a reform within the existing system, instead of total reform of the whole system?

A: No. On this there was no disagreement. On this issue there were disagreements in the early 1980, but not ten years later. There was agreement on the issue. The question was that of speed. There was of course disagreement on the direction of the evolution because in those times (1985-6)¹¹⁴ it was only the urbanist side who were relatively clear of a direction that lead towards a capitalistic democracy.

Q: Was there lot of debate among the different opposition groups about whom to negotiate with? Was that an important question in the roundtable?

A: There was quick consensus on the issue. We preferred the Communist party rather than the government when negotiations where considered. The government was on its way to disassociate it selves' form the communist party in relative terms, and they offered themselves as a partner. In Poland the partner was the government, not the Communist party. The opposition was united on this. The question was rather how to avoid the Communist party deciding whom to take part in the negotiations.

Q: The Communist party invited five opposition groups from the roundtable and excluded others. Was there a debate within the opposition to accept it or not. What was the view of the majority?

A: No actually there was not much dissention weather to accept it or not. The real debate was on how the opposition roundtable should be a loose confederation of independent partners who negotiated separately and coordinated the opposition, or if it was to become the negotiator, which represented the roundtable no matter which party they come from. That problem was resolved really quickly, but it took time because the original proposal made by György Szabad, was that the roundtable should remain a loose confederation.

Q: You had the first meeting with the communist at the preliminary talks in April 1989. Did you have any idea in advance what were the strategies of the communist party?

¹¹⁴ Own remark

A: Well, we were not completely in the dark, but the Communist party's position was not totally clear. Not only because they did not play out their cards, but also because they did not know themselves what they wanted. There were two specific events in early 1989 which they were not able to interpret themselves. They took the steps but they were not able to interpret their own actions. The first was the commitment to democracy in early February. There was a central committee meeting, where they decided. But, it was unclear whether they wanted a multiparty system, with real competitive elections or something like the Polish roundtable later agreed on. It was unclear to them as well. And the other thing which was unclear to the negotiations, because, they decided two things at the same time. One was that they wanted to step up the work on the new constitution to make that constitution elected by their own parliament. And at the same time they wanted to offer consultations on that constitution with various independent and opposition groups in the society, and they did not know very much what they wanted. The only thing that which was clear was that the best for them was just informal consultations with various groups, which was called "social discussions", in the laws of those times, and which was often conducted in the past. Then once the consultations are completed they make their own constitutions pass and let there be a multiparty democracy after. But the rules of the game are made by them. Perhaps this was the idea behind, but they were not able to stick to. And, so their position was changing all the time. They were caught surprise by the formation and the coherence of the opposition roundtable. Which completely changed the situation for them from one month to the other.

Q: Was the rules made up as the negotiations went on?

A: Yes, the rules were made up as the negotiations went, and here there was a trigger, because the negotiations started with great difficulties, because of this, and as I told you the communists were caught surprise and they did not know what strategy to work with and stick to, and they were not united enough. But then, in the mean time, there was this process leading to the Imre Nagy burial. And they had a fixation, their view of that event was really determined by a historical example, the 1956 reburial of Rajk, which was the dress rehearsal of the 1956 revolution. They were terribly afraid. Just one example to show how much that was the case, on the 23rd of October 1956, a Stalin statue was demolished, and there was a Lenin statue on the same place, very close to the place where the reburial ceremony was to be held. And they were so much afraid that the people might attack the statue, that they removed it. So as that event approached, they felt that they needed to demonstrate to the public that

there is an agreement, talks, and reconciliation between the communists and the opposition. And so the preliminary discussions had been stepped up very much early June. And by mid June, lets say four days before the reburial, they signed an agreement which was clearly ending their previous strategy, because they accepted to withdraw all the basic laws which they had already submitted to their parliament, and not to submit their constitution. Second they agreed to a transition to an unconstrained parliamentary democracy, which means fully competitive free elections. That was in the joint declaration. That was a game, a moment of seeding the pressure, they needed time, and the process drew up until the end of June. And only very late June, early July, the negotiations would start.

Q: What were the major disagreements during the negotiations. Was it the issue of parliamentary system Vs presidential system?

A: Actually there were many disagreements. A part of the disagreements had been removed from the agenda. For example the communist wanted a bicameral parliamentary system with a cooperative upper house. And that strictly had been removed from the agenda in the following way; the opposition did not want to discuss the new constitution of parliament on this stage. The opposition's position was that the negotiators did not have the legitimacy to create the new institutions. So what they had to, was just to agree on the transition rules and eliminate obstacles. And that had been agreed by the other side as well. That meant that all the communist party's preconditions had been removed. But then they brought back, some issues that was most important for them, namely two issues, the one was the president and the other the constitution court. It is still relatively ambient to me why they pressed having the court. The president is clear because they wanted their own candidate to be elected, and they wanted the president having some executive functions in order to safeguard the party.

Q: There were talks between the communists and the moderate opposition, the MDF. Was that official talks?

A: That was not only unofficial, but was also something which took place, and which has been denied at the same time. Now we now that there was truth in this.

Q: Did they make a deal?

A: Yes they did! About the deal I will say that it was a mistake on the side of the forum on that particular point in time, but nothing dishonourable. That was a better deal than the polish opposition made. The problem was that that deal was necessary to make at that time, and the communists pressed for it only because this complicated problem stopped them. It was not in tune with the situation at the time of the agreement. But it was not dishonourable. The real problem was that they wanted to hide the fact, and by hiding the fact they rose suspicion. And by rising suspicions they constituted to the split in the roundtable. And the split in the roundtable created a situation, by which the transition could no be done as planned, as a result of a consensual uniting all the parties. And that had long term effects. In the short run what came out of the agreement “cum referendum”, was a good arrangement because the compromise was cut off. But, the real problem that arose for later political evolution was that this was not perceived as a constitutional event, an event produced by the concurrent rule of all the parties.

Q: When FIDEZ and SzDSz refused to sign the agreement. Did that come as a surprise to the other parties?

A: They knew that we wouldn't sign because it was discussed already three days before?

Q: So there was no hope for you to sign?

A: No, they knew that we wouldn't sign. There was talks behind the scenes between the MDF and the SzDSz the day after we told them that we with certain conditions could sign, but they refused. But, what they did not know was that we would call for a referendum.

Q: So you kept that as a secret until the last moment?

A: Yes that was not told.

Budapest 11/11-1999

Intervju med Miklós Harszti, tidligere leder, stifter og parlamentsmedlem for SzDSz.

Budapest 11/11-1999.

Intervjuet med Miklós Haraszti ble gjort i hans leilighet i Budapest. Under kommunismen fungerte leiligheten som redaksjonslokale for den ulovlige undergrunnsavisen "Beszelö" Der stod blant annet en skrivemaskin fra de dagene. Selvfølgelig ulovlig den gangen, da alt som kunne brukes til reproduisering måtte ha et sertifikat fra myndighetene. Det var også fra denne leiligheten av Haraszti ble hentet av sikkerhetspolitiet, arrestert og banket opp i 1988.

Q: When do you feel the transition towards democracy started in Hungary? Do you see it as a long process or did certain events trigger the transition?

A: Well, that it is a transition to democracy? If there is a symbolic line between reforms, loosening up, but still inside the communist regime. Or a more sharply line: the rule of the party and the party is not ruling any more. If we offer this as a sharp line, then my first feeling that it can arrive, was in late 1988. I was not at home; I was a guest professor in the USA that time. But I was on the telephone with my political friends, and at the end of 1988 a week formation of proto-parties started, and it was obvious from Imre Pozsgay's move inside the party, that he would like to take over the party and started to plot with the different organizations, especially with the MDF. It was obvious that a coupling of two elements will blow up the system. One was the formation of parties in the opposition; the second was that it would emerge in the party an element that sees its interests fulfilled if they could couple with one of the opposition parties. So it is in their interests to help party formation on the other side. By the beginning of 1989 it was clear that they will have to decide for free elections and multiparty competition and from then on the game was open.

We had formed our proto- party early 1988.

Q: How did the communist respond to the formation of these new parties.

A: It was a proto- party. We still called ourselves an alliance; we did not call it a party. Everybody was an alliance or a forum. These three parties, the FIDEZ, SzDSz and the MDF were the new «parties». Our long-term aim was to become a real political party.

Q: You did not call yourselves parties at in the beginning. Why?

A: We started to call it a party when officially our proto-party which was the network of free initiatives transformed into the Alliance of Free Democrats. Then we started to call it a party. But we still did call it a party, because there were no party law yet. We all hoped very much for a contractual, peaceful transition and we hoped to press the communist party into a contractual democratization. So we never wanted to go for radical reformism, and give the hard liners in the communist party the occasion to show the softliners that their line was causing legal troubles. Our aim was, and had been for the past ten years, a full pledged multiparty democracy. That was not a secret. On the other hand we did not want to isolate ourselves from the general mode of the people, so that is why we delayed it.

Q: Was the communist party response the «freedom of association act»?

A: They were step by step where pressed into acknowledging the parties. They were pressed into a freedom of association law. That was the moment we founded the alliance. We said that we were an alliance but with the aim to become a party. We are not a party, because parties can only exist when there is a party law. People simply would have been afraid to come. We opted for people who wanted to make a party out of it, but who wouldn't enter a forbidden party. They *would* enter a large association, which claimed that it would like to be a party later.

Q: Where you afraid of being banned?

A: No, not of being banned. We were afraid of self-isolation. We were based on a ten-fifteen year old movement so it was obvious what we wanted. Then the association law existed only for a few months, and the communist party had to give in for other parties, and the communist party had to acknowledge that they wanted to have free elections.

Q: So when did the parliament pass the laws on political parties?

A: The association law which practically meant formation of parties was in January 1989. But at that time it was already obvious that the communist party gave in to multiparty elections. But they pedalled at that time to delay that period towards elections. Their vocabulary was that they were in favour of the new parties so that had the time to «get muscles» and clarity of choice. The competition started, and in difference to Poland, in Hungary it started in the very

beginning with pluralism. There was no united opposition, like "solidarity" in Poland, and this was exactly because of the manoeuvre of the communist party with MDF. They wanted to help MDF to become a strong party, so when the MDF held their first meeting in Lakitlek, November 1987, Mr. Imre Pozsgay did attend that meeting, the forum, and they did not invite our movement. And that was very hurtful, exclusive, and obvious political at that time, on the other hand it did good, because it triggered pluralist competition between opposition groups. I believe, the fact that Hungary was able to have a free election, earlier than Poland, in spite of the semi free election had been held earlier in Poland, was thanks to the fact that we had a kind of pluralism from the very beginning.

Q: There were major cleavages within the opposition?

A: Basically there were two concepts of how to move towards a democracy. The MDF, their concept was to copy the polish model. Which was your president, our Prime Minister. I will call it a concept of power sharing. I kind of pre-set coalition. The communist party gets under the totality of this new powerful national movement. And partly because of geopolitical worries that the soviet experienced quite strong. Partly out of home power considerations to exclude other opposition groups. They would share this way, the presidency, Imre Pozsgay would be the obvious candidate for the communist party, and the MDF would get the government.

Our program was, and had been for a long time, and officially since 1978 when we published the «Social Contract», a clean, legal transition were all parties start with equal rights and chances, and with no power sharing. It is up to the total free elections that decide the power structure of the first democratic government. And these two concepts clashed on many issues. The essence was; that we did not want to leave, as a result of the roundtable talks, any extra power to the communist party. The other side was ready to leave some extra powers with the communist party. They saw that we had the basic laws of election, it was quite fair. Later the democratic regime will emerge, and digests the bits of illegitimate power that origin with the communist party. Let's have the transition first, quickly, when this window of opportunity with the soviets, and Gorbachev existed. Who knew what came after? Let's not worry about details.

Out line was; first of all our analysis of the geopolitical position was more optimistic. We quite firmly believed that the Soviet never would intervene again. Therefore we were not obliged to the responsible act as to copy the Polish formula. Partly because we did not have to worry. Part of the reason for the polish formula, was their geopolitical worry. The second was

of course the quickness. In our case it was obvious that Eastern Europe; Czechoslovakia, East Germany, Bulgaria, Romania, would follow soon, and we deduced that from the refugee crisis in Europe. It was refugees from Romania, East Germany, and in the summer of 1989 the refugee crisis of the East-Germans were solved, by opening of the boarder. We helped that a lot. We had a movement in Hungary: «Hide a German». That made it obvious for the communist leaders that they had to face a home political tension if they did not do something about the ten thousands East German refugees in Hungary. So it was obvious that the situation could become international. And we of course, as political party, did not want to see the communist party with extra power, and achieving more in the elections then it deserved, if its time was over, just for the sake of free elections. It was also, to be honest, a party political game. We had been in opposition in fifteen years; we created the new language. The language of the change was our language, which we developed in our journals for fifteen years. It was taken over by everyone, and then we saw the development of the political connection between the MDF and the communist party. So, we wanted to take the political initiative back where it belonged. It was obvious that if we can make people out there understand that the fear is worthless, and the time was right for free elections, then they will back our position that no extra power should be left to the communist party. So we turned back to the masses. You know how the whole process started with mass demonstrations in 1988-89, which convinced the communist party that they had to negotiate. But then the process was put back into the parliament. The demonstrations stepped down, and people lost sight of what was going on in politics. The communist party scored a big victory, by demanding silence about the transition. That was a mistake on our side to agree with partial secrecy. They said we could not honestly negotiate if you always go to the newspaper.

Q: Many will say that keeping the civil society out of the process, was an advantage.

A: It was an advantage for the power-sharing concept, but not for the full transition concept. For us it was a disadvantage. I was actually the delegate for the opposition side in the subcommittee, which dealt with issues like free press, public openness, and etc. I fought hard to bring back some openness to the negotiation. But I could only get the cameras into the middle and high level of the negotiations, not in the committee level. That would have been a victory.

Q: Wouldn't there be a risk of turning the negotiations into party politics if they were totally open to the public?

A: We had a good organization on the opposition side, which was called the «opposition roundtable». In the «Opposition Roundtable» we had a good mechanism of making every position public. But on the other hand, we could have pressed the communist party much quicker I believe. It was absolute the communist party's advantage. First of all because it was not public. And second; when the heavy dispute started over the presidency, which was the symbol of the difference between the two concepts, the full legal transition, free elections first, presidential elections after, and no extra powers left with the communist party on the one side. And presidential elections first, some power left for the communist party, and a rapid transition on the other side. Between these two sides, it obviously helped the second that there was no public light shed on the negotiations. We had to give that up.

Q: Did you have any idea of the strategies of the communist party before you sat down at the negotiating table?

A: It was late in late 1987 Imre Pozsgay started his own line inside the communist party, siding with the MDF. He offered the following to the Communist Party. He said: If we are ready to break up into a reformist party which opts for a multiparty elections, and get rid of the «hard-liners». On the other hand I can bring you a moderate opposition. If we brake up here, in exchange they brake up there. They get rid of the liberal radical opposition, like us. And we make a national coalition with the moderate opposition. A Polish type solution. Our president and their Prime Minister and with that a new coalition government, and the party is rescued in for the future. Most of it that can be rescued will be rescued. We can even be part of the first government after the elections. That was his position. It met some opposition within the communist party. He then jumped in with his visit at the Democratic forum in 1978 in Lakitelek. And by mid 1988 he won in his party. The whole party rallied behind him at this concept of a replica of the polish model. But this broke up the Hungarian opposition into a radical and a moderate one. Siding with the moderate, MDF. >From that time the MDF did not define them selves as opposition. The important thing was their position with the communists.

Their strategy was to have a technically democratic system, were there where built in a coalition of these two groups, and to make the legal arrangement a servant of that political arrangement.

Our strategy was too first of all to force the opposition side to be very firm on what the negotiations where about. The communist party wanted it to be very wage what the

negotiation was about. First they did not want to negotiate with the whole opposition. They wanted to negotiate with group by group. Second, they did not want to define firmly what the negotiations were about. Let's hear what your advice is, let's hear your wishes, was the words from the communist party. They wanted to discuss as many areas as possible. It was only the geopolitical position, which was the limit. There were groups in opposition who liked that and bought that. We said no. We had the scenario written down in the blue book, «the program of systemic change», step by step and we forced it on the opposition successfully. The program was; the negotiations were with the communist party, not with the government. The communist party had the responsibility to fulfill the resolutions of the negotiations and drive it through the government and parliament. The aim of the negotiations is a contract between these two political sides with the conditions for a free election and nothing else. We needed to prepare in a contractual form the minimal necessary changes in the body of law, for fully free elections, and nothing else. Not economic, not financial questions. Only legal questions of what is needed to be changed in the constitution, in the electoral law, in the press law and minimal changes where they were needed in order to hold free elections. Nothing else! Or then we would depart. We lean back and watch if you fulfilled the contract, and if it was fulfilled; free elections and nothing else. We forced that on the opposition round table. And that hurt very much the MDF side because, that successfully blocked their special contract, and how to do it. Especially the fact that Pozsgay couldn't see guarantees that he would get the presidency if free elections comes first. It did happen in Poland, but in Hungary there was absolutely no guarantee. So they found out a very ingenious way of solving this problem. Josef Antall, the leader of the forum. He was not leader at that time, but this idea made him the leader. The idea was to build into the legal contract the presidency before elections in the following way. For the first and only time we have a direct election on the president. But later on we have the classic Hungarian solution that is a parliamentary elected president. And this special thing will be then part of the contract, so Pozsgay did not have to worry about not having a chance on the presidency. Here we *broke*. We voted three times in the opposition roundtable. For the first to times we won the vote. No presidential election first. The third time, Josef Antall jumped to the other side. So they won five to four inside the opposition roundtable.

Q: When did this happen?

A: The first was early summer, mid summer 1989. In September came the final vote when the MDF decided that they would go over. In September they openly went over to Pozsgay's side,

and said they wanted the presidential elections first. Antall came with a new reason for that. The new reason was that the communist party soon would have a very important congress where Pozsgay promised to make a real democratic party of the communist party by getting rid of the hard-liners and getting the reformist powers within the party on the side of the negotiations. He needed a trump card on the party congress, trading the presidency for a democratic solution. We said least wait for two weeks and see if he was right.

There were also three other issues, which was extra powers for the communist party. The workers militia, the party assets, and the party's monopoly on workplace activity. ‘

Q: Were there any talks between the Communist Party and the MDF? Unofficial, secret talks?

A: Oh, yes. Yes there was. In the apartment of Sandor Shory, Pozsgay and Antall secretly met many times. They talked over the issue of the presidency.

Q: Then you refused to sign the agreement?

A: We did not veto it because we liked the electoral laws, and we liked everything that we had achieved. We only did not like what we did not achieve. We agreed of course that what we had worked out at the roundtable was already enough and sufficient to have free elections. Our worry was that the free election would create a “fixed” democracy with power sharing between the two preset forces and not a free and open contest between the parties. So we thought out this referendum idea, which was my idea, and we surprised them.

Q: So you did not tell anyone about this idea?

A: My originally idea was to tell them. We would say; either you comply with our earlier resolution about the presidency, or we will go for a referendum. Janos Kis changed that idea by not telling it in advance because we knew that they talked with each other and could block the referendum through the parliament. So we surprised them with the referendum initiative.

We did not want to sign, and we did not want to veto, we wanted to start the referendum and if we lost the elections should be carried on as the agreement stated. If we won, the presidential elections should precede the parliamentary elections.

Q: It seems that the referendum idea was also a part of a political tactic on getting votes in the coming elections?

A: That was obviously a consideration to become a political party that put the question of quality of our fresh democracy on the agenda. Our calculation was that by the time of autumn 1989 the people outside parliament would be very interested in the quality question. Will it be a full-fledged democracy or will it be a fixed one. We were right in that calculation. It did interest a lot of people.

Q: So it was at that time the civil society was let in on the transition process?

A: Absolutely. By that time there was a very biding hunger for participating in politics. They were a happy to participate in the quality debate.

The referendum did add some political edge and on the other hand it did provide Hungary with a quality transition with fully free elections without any advantage for the communist party. If we did not have had the referendum, the communist party would have become a party with 30-40 % of the votes, because it was the party of the newly elected democratic president and not the ex- communist party. Because we won the referendum it got 10% as the ex-communist party.

Q: Where you sure to win the referendum?

A: Yes on the question of presidency. We won by very small margins. It was an enormous political fight. We also claimed that the presidential election before the parliamentary elections would mean that the MDF and the communist party sided and wanted to form a coalition. We proved that by the fact that the MDF did side openly with the communist party on the question of the presidency. The MDF called on a boycott of the referendum. Our propaganda was that this was the very first democratic election, so those who did not vote were voting for the past. The communist party said no, we do want the presidential election first. The MDF said do not vote because it is no a legit question, but only a part of a political game. We said yes to the question. We proved that they were together in a game, and on the other hand we were alone and everybody were against us. So that is why it became a very tied question. We won by 6000 votes only on the question of the presidency.

I think it was a right thing to do. Carrying out the referendum was a difficult fight uphill against the parliament. The parliament first tried to alter the questions. "Do you want to vote

for your president yourselves, or do you want others to vote for your president?" This was not the question. The question was presidential elections first or after? Technically they were right. It meant that that the parliament would elect the president if it came after. That confused a lot of people. So that is one of the reasons it became such a close race.

It was a powerful political game.

Q: Was there any fear of violence during the transition period?

A: One of the questions of the referendum was about the workers militia. Behind that was a fear. We demanded that it would be disbanded before the free elections. It was a real fear.

Q: Did the Communist Party fear any violence.

A: Yes they did. When the referendum started, reports came in about the communists burning up files all over the country. Before that they had trust in Pozsgay's plans. They would have become a very strong party if the plan had worked out. That would have given the communist a safe passage into the new system. The 1956 revolution was a very important psychological basis for the communist party; if not us, the white terror.

Q: What about the re-burial of Imre Nagy?

A: The re-burial was arranged in a peaceful way, and that showed the peaceful capacity of the transition.

Budapest 11/11-1999

**Interjvju med Istvan Hagaduz, tidligere parlamentsmedlem for FIDEZ. Budapest
10/11-1999.**

Intervjuet med Istvan Hagaduz ble gjort i hans leilighet i Budapest. Leiligheten hadde tidligere tilhørt hans far Andras Hagaduz, tidligere statsminister i Ungarn (1955), avskjediget og degradert etter revolusjonen i 1956. Faren var også kjent som en ledende reformsosialist og initiativtager til det historiske oppgjøret med 1956 og Imre Nagy henrettelse.

Question: When did you feel the process towards democracy started.

Answer: It is not easy to say when it started. I was not involved in the opposition at the beginning. I went to meetings held by the opposition. We knew that something was changing. In the period between 1985-87 it was clear that something was happening. But we did not know what. The first event I have to mention was the first meeting of the Hungarian Democratic forum in Lakitelek. That was autumn 1987. I was there with over 150 people. It was probably the first occasion, when a group of so many people could meet and organize a very loose political forum. Then during these months the other side of the opposition, the urban opposition, the urban intellectuals.... You know that there was this traditional split between the urban intellectuals, rather the free democrats, and the HDF with a more populist side.

Q: Was HDF considered as the moderate opposition?

A: That was a term used in 1988. Before that we did not think of the HDF as moderate. There was an ideological cleavage between the urban intellectuals, and the other side who was a bit nationalist and populist. In methods there were larger differences. The urban intellectuals, the so-called democratic opposition, made the "Social Contract". The nationalists may have had a more moderate view on the steps towards democratisation. ...NO SOUND ON TAPE!

Talking about the period before the negotiations in 1989 and the formation of the "Opposition Roundtable".¹¹⁵

¹¹⁵ Own remark

There was a general mood that something should happen. After the demonstration on the fifteen of March 1989, the pressure became even larger. And we thought it maybe was not enough to just demonstrate. We had no experience in what to do. But we thought there should be some mechanism bringing the process further. Imre Konya, the leader of a new grassroots organization called the "Independent Lawyers Forum". He sent letter to the different new organizations. Then the representatives of the new organizations met and decided that they would offer to talk with representatives of the communist party. There were debate on what to talk about, whom to talk with. I am sure that the experiences of the polish roundtable were important, and that something similar should happen here. We should as the representatives of the civil society talk with the representatives of the power. The communists did not like this argument. There were negotiations between the experts before the real negotiations started. The real negotiations did not start before after the reburial of Imre Nagy. But on the expert level there were some discussions prior to the main negotiations on details. For us the compromise was that it would be a third side in the negotiations. That was what the communist party wanted. This third side should represent the so-called social organizations that did not belong to the opposition. It was important that we called ourselves the "Opposition Roundtable", because until then the HDF said that they were neither opposition nor pro government. Now all these political groupings said that they were the opposition. The third side was something in between. Many of the representatives of the third side were simply pseudo communist organizations. But there were also some new grassroots movements. The third side was not very active during the negotiations. Even if they were active sometimes, they had no real power. So we did not like it but we had to accept it. What was more problematic issue that the "Opposition Roundtable" accepted that most of the negotiations would not be open to the public. It is still a debate on how much the society would have understood from the whole process. And weather the historical memories would have been different. Bit, we accepted it. But on the other side when the communist accepted that they talked to us about a transition. Then it became clear that we only wanted to talk about the framework of free elections. Nothing else. However we also had accepted that there should be an economic negotiation, which was again not important because the opposition did not take it seriously. We did not want to take any responsibility on economic issues. We wanted to concentrate on the political transition. Electoral law, legal problems, how to get free access to the media, how to arrange the portion of the communist party which was left, the workers militia, and such issues.

Q: Much of the success of the Hungarian transition was due to the exclusion of the civil society from the negotiations, since the negotiation was on a closed of elite level. Was that so?

A: No I don't think so. First of all it was an elite level negotiation. But I would argue that in those years we also belonged to the civil society. These were the new grassroots movements and organizations.

Q: But you did not have many members. Did you feel that you represented the civil society?

A: We felt that because there was a revolutionary mood, we had a lot of supporters, and the demonstrations showed that we are not only a thousand intellectuals, but there were people behind us. We felt that the power was the communistic regime, and we represent the civil society because we represent the people. If we speak about the people who did not come to demonstrate with us, who just watched television, which did not go to the reburial of Imre Nagy. They were unorganised, they did not take part in the events, and they may have discussed it. That group as a large number of people, but I don't think that they would have organized themselves quickly as a third force against the opposition. The communist party and the opposition were the players. The third side was not important. Many people did not take part in the historic events. I don't think that if the negotiations had been more open a very populist or very low level political class would have emerged. However it is true there were some new groupings which did not belong to the opposition roundtable and criticized us. But they did not have any support from the civil society. All those groups, which became members of the parliament, were members of the opposition roundtable or the ex-communist party. I do not see any third force in the society.

Q: What were the strategies of the opposition late 1988 early 1989? Was there ever talk about reform within the system? A Polish solution?

A: No, it was very clear from the very beginning, after the formation of the "Opposition Roundtable", that we wanted free elections, a multiparty system, and a parliamentary democracy.

Q: What about before the creation of the "Opposition Roundtable"?

A: As I told you it was not clear how far the whole process would get. Before the negotiations there were some more moderate groups. Even the MDF did not define them selves as opposition. That was a tactical move. No one knew weather it was possible to change the system or not. Many people in the opposition still hoped that there would be changes inside the communist party, which might give a bigger room of manoeuvre for us. In theory most of these people believed in a democratic society. Even in the “Social Contract” written by Janos Kis and others, there was a compromise that the communist party would get an important role as a supreme chamber in the parliament. I don’t remember exactly what it was. I remember I read it in 1987 and did not like it. It was not too radical for me. So there was an internal debate. In 1989 the Free Democrats and Janos Kis had forgotten the ideas two years before. It was also quite clear that, for everybody that took part of the “Opposition Roundtable” that the Polish solution is not a good solution. It is a part of the story that even the reform communists did not want only partly free elections. *Their view had changed early 1989, that there would be free elections.* We just did not know when. So we did not want to be more moderate. There was no pressure on us to be moderate. Another story is what was the real conflict between the to blocks in the Opposition Roundtable. It was weather to accept that there should be a presidential election first and later on free parliamentary elections, or if we should insist that we wanted free elections first. And than later decided how the president should be elected. This cleavage came to show when the more moderate, the MDF and four other groups, argued that first we had to have a direct election of the president. It meant, again, a strong split within the Opposition Roundtable. All the former disagreement between the too big groups, the MDF and the FIDEZ, surfaced again. FIDEZ belonged to the radical part of the opposition. The Free Democrats and the FIDEZ accused MDF of making a pact with Imre Pozsgay. They wanted a government with Imre Pozsgay who was very popular at that time. We did not have any well-known politicians at that time, so Pozsgay would have won the presidential election. MDF hoped to win the parliamentary elections. They were the most popular party of the opposition. The others were not very well known. That was our conscription theory that there is a new common project between the reform communists and the moderate opposition.

Q: Was there talks between the MDF and the Communists during the negotiations?

A: Yes, there were special talks. It had traditions because Imre Pozsgay was always closer to the MDF. He had been in Lakitelek. But of course they denied that there was a pact between them. There might not have been a pact, but there were talks and informal meetings. They agreed on a political strategy. There was a special link. Maybe it was not very fair on the rest

of the opposition, but it was politics, and that was very new. The outcome was a very anti MDF felling, especially from FIDEZ.

Personally, I was the most moderate person inside FIDEZ, who was radical. I did not agree on the presidential elections first, but on other issues I could consider if they had some right arguments. Sometimes I thought we were too radical. I did not like the very anti communist rhetoric of my party sometimes. Which was more typical at the end of 1989.

Q: Is it true that the communist party tried to split up the opposition even before the talks started? The communist party invited the different organizations to individual talks?

A: It is true. The communist party had some ideas with whom and how to start negotiations with. That is why it was important that the Opposition Roundtable represented the opposition and said that *we* wanted to talk. For FIDEZ it was very important because we were a youth organization. The communist invited a new umbrella organization. FIDEZ joined this organization as a youth organization. There was a negotiation with this group and it became clear that the tactics of the communists was to define FIDEZ as a youth organization. But then the other parties declared that FIDEZ was a part of the Opposition Roundtable and showed solidarity. That was important.

Q: Was there ever talked about having separate talks with the communist, or was that only the MDF?

A: At the very beginning when it was known that there was a split within the communist party, it was evident that the so-called reform circles and the Opposition Roundtable had some contact. People knew each other. In those days the first leader of the MDF was a former member of the communist party, expelled in 1988, and a personal good friend of Imre Pozsgay. So everybody knew that they had talks. It was a strange situation. There was an idea that a pact was going to be made. When MDF and the others actually changed their views, we all thought that Imre Pozsgay would win the presidential election, so we argued against it. There was some suspicion.

Q: The re-burial of Imre Nagy was an important event. Was the communists worried about that day; "The Ghost from 1956"? Did they fear a popular uprising?

A: I do not think they feared a general popular uprising, but they feared some violence. They had a fear of what would happen after the political transition. The negotiations were important for them to show that they were a part of the solution. On the day there were a lot of secret police action. It is important that the organizers of the event had some fears to. They were moderate people. They wanted to re-bury the victims, and give them a ceremony, and not to create tension. There was tension between the political parties and the organizers. Because for many political parties, including FIDEZ, it was just an event on the way to democracy. An event where they could show themselves for the public and appear important. Moderate and more radical politicians of that day, had a bitter debate of what should be done that day. Should we invite the representatives of the communist party, or whom should we not invite. Some communists were invited, and the radicals did not like it. It was a symbolic event. At this event Victor Orban made a speech where he attacked the reform communists. He urged a negotiation to start with the Soviet to withdraw their troops. Here the whole event was broadcasted on national television. After that it was clear; it is over, the regime has collapsed. So this day was psychologically very important. But, it also made it clear that there were different views on how quick and radically we should go forward. I think it was the same inside the communist party.

Q: Was it after this the communist agreed on a multiparty system?

A: No, it was before that. That was already in February 1989. They said that they would initiate a multiparty system.

Q: Did they use the term “free elections” as well?

A: I am sure that the term free election was being used by then. It was clear that there would be negotiations with the Opposition Roundtable and the power on free elections. The communist’s selves already used free elections. The shocking part was withdrawal of Soviet troops. Even Mr.Horn, who was a moderate reformer in the communist party, said that it was an anti Soviet rhetoric. It was an old fashioned response.

Q: Was there any fear of Soviet intervention?

A: We did not know what the Soviet would do. What Gorbachev thought, how string he was, etc. That was one of the arguments of the moderate side of the opposition, that there was a

conservative wave inside the communist party in the Soviet union. And, that we should not go too far and have the presidential election first. I do not think it was rally true. I can imagine that they had some fears. I think the FIDEZ and the SzDSz did not have such fears. After Imre Nagy re- burial it was clear that it was over. We did not have to many contacts to the Soviet embassy, but by then the Opposition Roundtable had its first meeting the ambassador. It was clear that the Soviet also accepted in a way that Hungary might be lost. It became more and more evident. On the day of June the 16th I remember that it was still a fear of provocation coming from very radical opposition people. Or from orthodox communists. In that sense there was some agreement between the moderate opposition and the reform communists that they should go on with the event.

Q: In the talks on the new constitution there was not agreement on the question of the governing institutions?

A: It was clear that the Opposition Roundtable wanted a parliamentary system. The 1946 system was discussed. The president was elected by the parliament in 1946. The problem was that some meant that it should be very close to the 1946 system, but this time we should vote directly first. That was the debate inside the opposition. Our job was to make the rules for free elections, and leave everything else for the parliament to come.

Q: The opposition was split during the last days of the negotiations. Was that a consequence of the “deal” between the communists and the moderate opposition?

A: It was because of the political difference on the elections. It was an ongoing debate until the very end. The five moderate groups in the opposition thought we would sign the agreement, and were shocked when we did not.

Q: When did you tell them?

A: We did tell them, but they thought we would sign it after all since there was no other solution. Then there was the decision that we would not veto it. Then the idea came that there should be a referendum on the issues that were not solved yet. The MDF and the other moderate opposition were shocked. They did not know what would happen.

Q: Did you tell the about the referendum?

A: I do not remember. You should ask Haraszti. He would remember. I think it was his idea. I think it became an open idea only after we did not sign. I think MDF and the others heard about it after the ceremony. As far I know, it was a hard debate inside the Free Democrats if they should do it or not. Many thought it would become a total failure. But it became a fantastic success.

Q: So the main idea was to gather popular support against the “deal”?

A: Yes! That was the main idea. The question was; do you want to want to have the parliamentary elections first or presidential elections first. There was a lot of debate of how to formulate this question. Then the parliament changed the question a little bit. They put a second question together with the main question, in brackets. We protested. What was the question about? Was it about method, or was it about timing. They were both very important. Actually there was not much debate about the strength of the presidency. More or less we agreed that the presidency should not be very strong. During the campaign the Free Democrats and FIDEZ emphasized that a directly president might get to much power. MDF did not want a strong president either, so they did not like the arguments from the radical opposition. How the president is elected is important in determining the presidents’ strength.

Q: Was the constitution changed in order to deal with these new issues.

A: The old parliament had already changed the constitution in order to deal with these questions. Then the new parliament finished the changing of the constitution. It is not a new constitution, but a Revised Version of the 1949 constitution. The very radical constitutionalists say that is still the old Stalinist constitution. It has nothing to do with the 1449 constitution anymore.

Q: How important was the effect of the Hungarian economic crisis on the transition towards democracy.

A: The economic crisis was important. It was clear that economic reforms couldn’t be carried trough without political reforms. Then it became evident that reforms were not enough, and that we needed a market economy. The old economic regime was not able to be reformed and

make the economy efficient. There was a huge foreign debt, an inefficient structure of the state-owned firms, and no foreign capital investments. In this competition our economic system lost. China is perhaps the only example that it can be possible to reform a communist economic system. There was lot of reforms in Hungary since 1968. So it was not totally the old fashioned system. It happened in a way, which more or less ended in an economic collapse. Because of the big transformation to a new system the economy started to shrink even more. But that is a different story. That was the price we had to pay. I am sure that the old communists realized that an economic reform could not be carried out without a reform of the political system.

Q: Did you have any support from groups and organizations in other countries? Did you have any contact with reformist groups in other countries?

A: I can mostly speak about FIDEZ. In those days as am member of the executive board, I was one of the leaders responsible for foreign relations. We had very good contacts with the polish student movement. We went to Poland and Czechoslovakia. On the 20th of august 1989 a group of FIDEZ members were in Prague to demonstrate. One of the well known FIDEZ leaders were arrested in Prague, and came home only two weeks later. That was an important event. There was an opposition roundtable delegation to England. I was in Germany many times. We had meetings with foreign journalists and politicians everyday. So it was a very “open” transition period.

Budapest 10/11-1999

Litteraturliste

- | | | |
|--------------------|------|--|
| Altermark, Natalja | 1998 | Choosing the Possible
Hovedfagsoppgave Institutt for Sammenlignende Politikk
Universitetet i Bergen |
| Berend, Ivan T | 1990 | <i>The Hungarian Economic Reforms 1953-1988.</i>
Cambridge University Press |
| Bozóki, András | 1992 | Political Transition and constitutional change in Hungary
<i>Post-Communist Transition, Emerging Pluralism in Hungary,</i>
Bozóki, Körösenyi og Schöpflin (eds.).
Pinter, London |
| Bozóki, András | 1999 | Intellectuals and Politics in Central Europe.
Central European University Press, Budapest |
| Bozóki, András | 1995 | The Hungarian Road to Systematic change in,
Roundtable. In <i>Ki Lawful revolution in Hungary 1989-1994.</i> Kiraly
(ed.),
Columbia University press, NY |
| Brams, Steven J | 1994 | Theory of Moves.
Cambridge University Press, Cambridge |
| Bruszt & Stark | 1992 | Remaking the political field in Hungary: From the politics of
Confrontation to the politics of competition
<i>East Europe In transition.</i> Banac (ed.).
Cornell University Press, Cornell |
| Båtsvik, Tage | 1999 | Spelet om eit Uavhengig Irland.
Hovedfagsoppgave Institutt for Sammenlignende Politikk
Universitet i Bergen |
| Colomer, Josep M. | 1995 | Game Theory and the Transition to Democracy.
Edgar Elgar, Aldershot. |
| Colomer, Josep M. | 1991 | "Transition by agreement, Modeling the Spanish way."
<i>American Political Science review, vol 85, no 4, December.</i> |
| Colomer, Josep. M. | 2000 | The Polish Round -Table. A Game Theoretic Analysis.
<i>The Challanges of Theories on Democracy,</i> Stein Ugelvik Larsen (ed.).
Colombia University Press, Colombia |
| Colton & Palmer | 1995 | A History of the Modern World (Eight Edition)
McGraw-Hill, Inc, New York |

- East, Roger 1992 *Revolution in Eastern Europe*.
Pinter Publishers, New York
- Elster, Jon 1986 *Rational Choice*.
Blacwell, Oxford
- Elster, Jon 1996 Introduction.
The Roundtable talks and the breakdown of communism. Jon Elster (ed.)
The University of Chicago Press, Chicago
- Gates & Hume 1997 *Games, Information and Politics*.
Applying game theory models to political science.
Ann Arbor : University of Michigan Press
- Giddens, Anthony 1984 *The Constitution of Society*. Outline of Theory of Structuration
Polity Press, Cambridge
- Guneriussen, Willy 1999 *Aktør, handling og struktur*
Tano Aschehoug, Oslo
- Hanák, Péter (ed.) 1988 *One Thousand Years – A Concise History of Hungary*.
Corvina, Budapest.
- Heinrich, Hans-Georg 1986 *Hungary. Politics, Economics and Society*.
Frances Pinter (Publishers), London
- Held, David 1987 *Models of Democracy*
Polity Press, Oxford
- Hoensch, Jörg 1989 *A History of Modern Hungary 1867-1986*
Longmann, London
- Hovi, Jon 1998 *Games, Threats & Treaties*.
Understanding Commitments in International Relations.
Pinter, London and Washington
- Hovi, Jon og B.E Rasch 1993 *Strategisk Handling*
Universitets forlaget, Oslo
- Huntington, Samuel P 1991 *The Third Wave, Democratization in the late 20th century*.
University of Oklahoma Press, London
- Huntington, Samuel P 1986 *Political Development and Political Decay*.
Political System and Change, Kabashi & Lynn (ed.)
Princeton University Press.
- Jenkins, Robert M 2000 <http://hi.rutgers.edu/szelenyi60/jenkins.html>, 26 november 2000.

Karl & Schmitter	1991	"Modes of Transition in Latin America, Southern Europe and Eastern Europe". In <i>International Social Science Journal</i> , 128, pp.269-84.
Kaspersen, Lars Bo	1995	Anthony Giddens - Introduktion til en Samfundsteoretiker Hans Reitzels Forlag, København
Keesing's Record of World Events	1989	<i>Keesing's record of world Events, September 1988 - November 1989.</i>
Kiraly, Bela K	1995	Lawful revolution in Hungary 1989-1994 Columbia University press, New York
Kis, János	1998	"Between reform and revolution". In <i>East European Politics and Societies</i> . Volume 12, no 2, spring 1998.
Körösenyi, András	1992	The Decay of Communist Rule. <i>Post-Communist Transition. Emerging Pluralism in Hungary</i> , Bozóki and others (ed.). Pinter Publishers, London. St. Martins Press, New York
Lewin, Leif	1988	Ideology and Strategy. A Century of Swedish Politics. Cambridge University Press
Linz, Juan	1990	"Transitions to Democracy". In <i>The Washington Quarterly</i> , 13, pp. 12-34
Linz, J & Stephan, A	1996	Problems of Democratic Transition and Consolidation. The Johns Hopkins University Press, London
Lipset, S M.	1963	Political Man Mercury Books, London
Lipset, S M.	1983	Political Man – Expanded edition Heinemann, London
Listhaug, Ola	1997	<i>The Funnel of Causality</i> . Lov og Struktur, nr 90. Stein Ugelvik Larsen (red.)
Macartney, C	1974	Hungary – A short History Edinburg University Press
Mahoney & Snyder	2000	Rethinking agency and structure in the study of regime change, <i>The Challenges of theories on Democracy</i> , Stein Ugelvik Larsen (ed.). Colombia University Press.

- Márkus, György 1998 *The Typology of Political Cleavages in East Central Europe- A Blueprint for the West*. A working paper.
Institute for Political Science of the Hungarian Academy of Sciences.
- Midtbøe, Tor 1990 *Fangens Dilemma*.
Lov og Struktur nr.42. Stein Ugelvik Larsen (red.)
- Nielsen, Margit 1978 Ungarn – Økonomi og Reform
Sydjysk Universitetsforlag, Esbjerg
- O'Donnel & Schmitter 1986 Transitions from Authoritarian Rule.
Johns Hopkins University Press, London
- O'Donnel & Schmitter 1986 Transitions from authoritarian rule : tentative conclusions about uncertain democracies.
The Johns Hopkins University Press, London
- O'Neil Patrick 1998 Revolution from Within.
The Hungarian Socialist Workers Party and the Collapse of Communism
Edward Elgar, Cheltenham
- Pridham, Geoffrey 1995 Introduction,
Transition to Democracy, Pridham (ed).
Dartmouth, Aldershot
- Rawls, J A 1971 Theory of Justice
Harvard University Press
- Ripp, Zoltán 1999 *Special features of the Hungarian Transition to Democracy*.
Et innlegg på konferansen "The democratic revolution in Czechoslovakia", i Praha Oktober 1999.
- Rustow, Dankart 1970 "Transitions to Democracy, Towards a Dynamic Model"
in *Comparative Politics*, 3, pp 337-363
- Sajo, András 1996 The Roundtable Talks in Hungary
The Roundtable talks and the breakdown of communism.
Jon Elster (ed.). Chicago University Press
- Schiander, Knut 1999 "Kontraktsdemokrati versus forhandlet revolusjon".
I Internasjonal Politikk, Nr 57, side 527-550
- Schmitter og Karl 1991 "What Democracy is...and is not."
In Journal of Democracy, Vol 2, no3.

- Scrutton, Roger 1982 A Dictionary of Political Thought
Pan Books, London
- Sewell, William Jr. 1992 "A Theory of Structure: Duality, Agency and Transformation".
In American Journal of Sociology. Vol. 98. No.1.
- Sugar, Peter (ed.) 1990 *A History of Hungary*
Tauris, London
- Swain, Nigel 1992 Hungary. The Rise and Fall of Feasible Socialism
Verso, London
- Tökés, Rudolf L. 1998 *Hungary's negotiated revolution.*
Economic reform, social change, and political succession, 1957-1990.
Cambridge University Press
- Tsebelis, George 1990 *Nested Games- Rational Choice in Comparative Politics*
University of California Press
- Tvedt, Kurt Henning 2000 The East German Transition Games
The Challenges of Theories on Democracy, Stein Ugelvik Larsen (ed.).
Columbia University Press.
- Ugelvik Larsen, Stein 2000 The Challenges of democratic theory.
The Challenges of Theories on Democracy, Stein Ugelvik Larsen (ed.).
Columbia University Press.
- Von Beyme, Klaus 1996 *Transition to Democracy in Eastern Europe*
MacMillian Press Ltd, Basingstoke
- Walder, Andrew G 1995 The Waning of the Communist State
University of California Press.
- Wendt, Alexander E 1987 "The agent - structure problem in international relations theory"
In International Organization. 41, 3. Massachusetts
- Aarebrot og Berglund 1997 *The Political History of Eastern-Europe in the 20th century.*
Edward Elgar Publishers, Cheltenham

Ikke publisert materiale (The briefing book)

- Békés, Csaba & Byrne, Malcolm (ed.) 1999 *"Political Transition in Hungary 1989-90".*
A Compendium of Declassified documents and Chronology of events.
Cold War Research Center, Budapest